

Nazwa elementu projektu budowlanego	PROJEKT BUDOWLANY REMONTU
Nazwa zamierzenia budowlanego	Cerkiew parafialna pw. Podwyższenia Krzyża Świętego w Fastach
Adres obiektu budowlanego	ul. św. Krzyża 2, Fasty, gm. Dobrzyniewo Duże
Kategoria obiektu	X - budynki kultu religijnego, jak: kościoły, kaplice, cerkwie itp.
- nazwa jednostki ewidencyjnej - nazwa i numer obr. ewid. - numer działki ewidencyjnej	Jednoska ewd. 200203_2.0005.51/11 Dobrzyniewo Duże Obręb ewid. 0005 – Fasty 51/11
Inwestor	Parafia Prawosławna Podwyższenia Krzyża Świętego 15-694 Fasty, ul. św. Krzyża 1, gm. Dobrzyniewo Duże
Jednostka projektowa	Przedsiębiorstwo Wielobranżowe „ARCHE” Andrzej Cybuliński, 15-814 Białystok, ul. Gen. Hallera 10 lok. 42, NIP: 542-238-11-16 tel. +48 600-811-168, biuro@arche-projekt.pl

Zakres opracowania	Pełniona funkcja projektowa	Imię i nazwisko projektanta specjalność numer uprawnień	Data opracowania i podpis
ARCHITEKTURA	projektant	mgr inż. arch. Andrzej Cybuliński	05.11.2021
	Spec. upr. Numer upr.	Architektoniczna do proj. bez ograniczeń Upr. Nr BŁ/9/02, członek POIA nr PD-0114	

Spis zawartości projektu budowlanego	<ol style="list-style-type: none"> 1. Opinie, uzgodnienia, pozwolenia i inne dokumenty 2. Zagospodarowanie terenu – SYTUACJA 3. Projekt architektoniczno-budowlany remontu
--------------------------------------	---

Nazwa elementu projektu budowlanego	OPINIE, UZGODNIENIA, POZWOLENIA, itp.
Nazwa zamierzenia budowlanego	Cerkiew parafialna pw. Podwyższenia Krzyża Świętego w Fastach
Adres obiektu budowlanego	ul. św. Krzyża 2, Fasty, gm. Dobrzyniewo Duże
Kategoria obiektu	X - budynki kultu religijnego, jak: kościoły, kaplice, cerkwie itp.
- nazwa jednostki ewidencyjnej - nazwa i numer obr. ewid. - numer działki ewidencyjnej	Jednoska ewd. 200203_2.0005.51/11 Dobrzyniewo Duże Obręb ewid. 0005 – Fasty 51/11
Inwestor	Parafia Prawosławna Podwyższenia Krzyża Świętego 15-694 Fasty, ul. św. Krzyża 1, gm. Dobrzyniewo Duże

Zakres opracowania	Pełniona funkcja projektowa	Imię i nazwisko projektanta specjalność numer uprawnień	Data opracowania i podpis
ARCHITEKTURA	projektant	mgr inż. arch. Andrzej Cybuliński	05.11.2021
	Spec. upr. Numer upr.	Architektoniczna do proj. bez ograniczeń Upr. Nr BŁ/9/02, członek POIA nr PD-0114	

Spis zawartości projektu	1. Strona tytułowa	Str. 2
	2. Oświadczenie projektanta	Str. 3
	3. Zaświadczenie projektanta o przynależności do właściwej izby samorządu zawodowego	Str. 4
	4. Kopia uprawnień projektowych projektanta	Str. 5
	5. Informacja dotycząca BIOZ	Str. 6 - 8

OŚWIADCZENIE PROJEKTANTA

Zgodnie z art. 20 ust. 4 ustawy z dnia 7 lipca 1994 r. – Prawo budowlane

(jednolity tekst Dz. U. z 2013 r., poz. 1409 z późn. zm.)

oświadczam, że

**PROJEKT BUDOWLANY REMONTU CERKWI PARAFIALNEJ
PW. PODWYŻSZENIA KRZYŻA ŚWIĘTEGO
NA DZIAŁCE NR EWID. 51/11, OBR. EWID. 0005 - FASTY,
GM. DOBRZYŃIEWO DUŻE**

został sporządzony zgodnie z obowiązującymi przepisami oraz zasadami wiedzy technicznej

AUTOR PROJEKTU:

Lp.	Branża	Projektant	Pieczątką i podpis
1.	ARCHITEKTURA i URBANISTYKA	mgr inż. arch. Andrzej Cybuliński BŁ/9/02 PD-0114	

05.11.2021



IZBA ARCHITEKTÓW
RZECZYPOSPOLITEJ POLSKIEJ

Podlaska Okręgowa Rada Izby Architektów RP

ZAŚWIADCZENIE - ORYGINAŁ

(wypis z listy architektów)

Podlaska Okręgowa Rada Izby Architektów RP zaświadcza, że:

mgr inż. arch. Andrzej Cybuliński

posiadający kwalifikacje zawodowe do pełnienia samodzielnych funkcji technicznych w budownictwie w specjalności architektonicznej i w zakresie posiadanych uprawnień nr **B1/9/02**, jest wpisany na listę członków Podlaskiej Okręgowej Izby Architektów RP pod numerem: **PD-0114**.

Członek czynny od: 15-05-2002 r.

Data i miejsce wygenerowania zaświadczenia: 27-02-2021 r. Białystok.

Zaświadczenie jest ważne do dnia: **31-12-2021 r.**

Podpisano elektronicznie w systemie informatycznym Izby Architektów RP przez:
Waldemar Jasiewicz, Przewodniczący Okręgowej Rady Izby Architektów RP.

Nr weryfikacyjny zaświadczenia:

PD-0114-F772-B22E-E4CA-Y3C1

Dane zawarte w niniejszym zaświadczeniu można sprawdzić podając nr weryfikacyjny zaświadczenia w publicznym serwisie internetowym Izby Architektów: www.izbaarchitektow.pl lub kontaktując się bezpośrednio z właściwą Okręgową Izbą Architektów RP.

PODLASKI URZĄD WOJEWÓDZKI
w Białymstoku
15-213 Białystok, ul. Mickiewicza 3
„14”

RR.V.7131/15/02

Białystok, 2002.04.18

DECYZJA

Na podstawie art.13 i 14 ustawy z dnia 7 lipca 1994 roku – Prawo budowlane (Dz.U. Nr 89 z dnia 25.08.1994 roku, poz.414 z późn. zm.) w związku z art. 104 § 1 i 2 KPA, po rozpatrzeniu wniosku **Pana Andrzeja Cybulińskiego** z dnia 28.02.2002r. na podstawie dokumentów stwierdzających wymagane wykształcenie oraz praktykę zawodową, oraz na podstawie pozytywnej oceny z egzaminu na uprawnienia budowlane złożonego przed powołaną przeze mnie komisją

n a d a j ę

Panu ANDRZEJOWI CYBULIŃSKIEMU
magistrowi inżynierowi architektowi
ur. 07 kwietnia 1973r.
w Hajnówce

UPRAWNIENIA BUDOWLANE
Nr ewid. BI/9/02
DO PROJEKTOWANIA
W SPECJALNOŚCI ARCHITEKTONICZNEJ
BEZ OGRANICZEŃ

UZASADNIENIE

W związku z potwierdzeniem przez Komisję egzaminacyjną powołaną przez Wojewodę Zarządzeniem z dnia 22 lutego 1999r., posiadania przez Pana mgr inż. arch. Andrzeja Cybulińskiego wymaganego prawem wykształcenia oraz praktyki zawodowej koniecznej do uzyskania uprawnień budowlanych w ww. specjalności i po uzyskaniu pozytywnego wyniku egzaminu na uprawnienia budowlane, orzeczono jak w sentencji.

Od niniejszej decyzji przysługuje odwołanie do Głównego Inspektora Nadzoru Budowlanego w terminie 14 dni od daty otrzymania decyzji za pośrednictwem Wojewody Podlaskiego.

Otrzymują:

1. Pan Andrzej Cybuliński
ul. Studzienna 18 /6
15-771 Białystok
2. Główny Inspektor Nadzoru Bud.
3. a/a

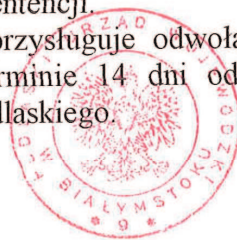

Z up. WOJEWODY PODLASKIEGO

Mirabela Puchalska
Pierwsza Dyrektorka Wydziału Budownictwa
i Gospodarki Nieruchomości

INFORMACJA
DOTYCZĄCA BEZPIECZEŃSTWA I OCHRONY ZDROWIA

PROJEKT: **PROJEKT BUDOWLANY**
REMONTU CERKWI PARAFIALNEJ
PW. PODWYŻSZENIA KRZYŻA ŚWIĘTEGO
W FASTACH

NR EWID. DZIAŁKI: 51/11, obr. ewid. 0005 - Fasty

INWESTOR: **Parafia Prawosławna**
Podwyższenia Krzyża Świętego
15-694 Fasty, ul. św. Krzyża 1
gm. Dobrzyniewo Duże

AUTOR PROJEKTU i OPRAC.:

mgr inż. arch. Andrzej Cybuliński
Uprawnienia budowlane do projektowania
bez ograniczeń w specjalności architektonicznej
Numer ewidencyjny BŁ/9/02,
Członek Podlaskiej Okręgowej Izby Architektów nr PD-0114

05.11.2021

Informacja BIOZ

I. ZAKRES ROBÓT DLA CAŁEGO ZAMIERZENIA BUDOWLANEGO ORAZ KOLEJNOŚĆ REALIZACJI POSZCZEGÓLNYCH OBIEKTÓW:

- remoncie elewacji zewnętrznej
- malowaniu dachu z częściową wymianą pokrycia dachowego na kopułach
- wymianie rur spustowych
- remont stolarki okiennej
- renowacji stolarki drzwiowej
- wykonaniu opaski ochronnej wokół budynku
- remont schodów zewnętrznych

II. WYKAZ ISTNIEJĄCYCH OBIEKTÓW BUDOWLANYCH:

Na terenie działki w chwili obecnej występuje jedynie budynek cerkwi parafialnej objętej opracowaniem. Teren ogrodzony.

III. WSKAZANIE ELEMENTÓW ZAGOSPODAROWANIA DZIAŁKI LUB TERENU KTÓRE MOGĄ STWARZAĆ ZAGROŻENIE BEZPIECZEŃSTWA I ZDROWIA LUDZI:

Cerkiew parafialna pw. Podwyższenia Krzyża Świętego zlokalizowana jest w centralnej części miejscowości Fasty u zbiegu ulic Szosa Knyszyńska i św. Krzyża. Obiekt murowany, wolnostojący, ogrodzony metalowym płotem z murowanymi słupkami. Teren wokół cerkwi w pełni zagospodarowany.

Przyłącze energetyczne doziemne. Najbliższe napowietrzne linie energetyczne przebiegają w pasie drogowym.

IV. WSKAZANIE PRZEWIDYWANYCH ZAGROŻEŃ WYSTĘPUJĄCYCH PODCZAS REALIZACJI ROBÓT BUDOWLANYCH, OKREŚLAJĄCE SKALĘ I RODZAJ ZAGROŻEŃ ORAZ MIEJSCE I CZAS ICH WYSTĄPIENIA:

Przy realizacji prac remontowych zagrożenie może wystąpić przy pracach na wysokości: przy malowaniu ścian i dachu, przy częściowej wymianie pokrycia dachowego (na kopułach), wymianie obróbek blacharskich oraz rur spustowych. Wykonanie tych prac wymaga użycia rusztowań (systemowych). Należy zwrócić uwagę na odpowiednie ustawienie podestów i barierek ochronnych. Brygady budowlane muszą posiadać odpowiednie przeszkolenie oraz być nadzorowane przez osoby posiadające uprawnienia budowlane wykonawcze w stosownym zakresie. Pracownicy wykonujący remont dachu powinni być wyposażeni w szelkowe pasy bezpieczeństwa mocowane do stałych elementów konstrukcji. Jako wyposażenie dodatkowe to pasy do przytrzymywania narzędzi.

Prace dekarские będą wykonywane na wysokości, dlatego zatrudnieni dekarze powinni stanowić zgrany zespół o wysokich umiejętnościach i doświadczeniu. Niezbędną rzeczą jest posiadanie specjalnego obuwia umożliwiającego poruszanie się po pochyłych płaszczyznach dachu.

Dodatkowym utrudnieniem będzie brak utwardzonego terenu wokół cerkwi, co utrudni ustawienie rusztowań.

IV. WSKAZANIA SPOSOBU PROWADZENIA INSTRUKTAŻU PRACOWNIKÓW PRZEZ PRZYSTĄPIENIEM DO REALIZACJI ROBÓR SZCZEGÓLNIE NIEBEZPIECZNYCH:

Przed rozpoczęciem budowy kierownik budowy powinien udzielić instruktażu podległemu personelowi w zakresie prac na rusztowaniach, o ich właściwym montażu i zamocowaniu oraz o zasadach bhp przy robotach pokryciowych. Przy pracach na budowie, szczególnie przy użyciu elektronarzędzi o odpowiedniej klasie bezpieczeństwa, niezbędne jest użycie odzieży ochronnej (okulary, rękawice, kaski, ochraniacze na kolana itp.)

V. WSKAZANIE ŚRODKÓW TECHNICZNYCH I ORGANIZACYJNYCH ZAPOBIEGAJĄCYCH NIEBEZPIECZEŃSTWOM WYNIKAJĄCYM Z WYKONYWANIA ROBÓT BUDOWLANYCH W STREFACH SZCZEGÓLNEGO ZAGROŻENIA ZDROWIA LUB W SĄSIEDZTWIE, W TYM ZAPEWNIAJĄCYCH BEZPIECZNĄ I SPRAWNĄ KOMUNIKACJĘ, UMOŻLIWIAJĄCĄ SZYBKĄ EWAKUACJĘ NA WYPADEK POŻARU, AWARII I INNYCH ZAGROŻEŃ:

Kierownik budowy winien zwrócić szczególną uwagę na:

- udzielanie instruktażu i zapoznanie brygad ze specyfiką występujących robót,
- przestrzeganie zasad BHP oraz przewidywanie powstających zagrożeń,
- zorganizowanie, w razie potrzeby, pierwszej pomocy,
- zorganizowanie warunków ewakuacji między innymi przez oznakowanie placu budowy,
- bezwzględne przestrzeganie trzeźwości pracowników,
- przestrzeganie na placu budowy podstawowych zasad higieny i kultury pracy,
- oznakowanie placu budowy tablicami informacyjnymi, np.: o zasadach bhp przy obsłudze piły tarczowej, betoniarki i innych elektronarzędzi oraz o pracy na wysokości,
- montaż daszków ochronnych przy wejściach do budynku o wysięgu 1,5 m od rusztowań,
- ochrona barierkami wolnych przestrzeni o wysokości powyżej 0,5m,
- utrzymanie porządku na placu budowy z zachowaniem segregacji materiałów budowlanych,
- zorganizowanie placu budowy,
- zastosowanie odpowiedniej odzieży ochronnej,

Ze względu na rodzaj przewidywanych robót przy budowie nie wolno zatrudniać osób młodocianych.

Roboty należy wykonać zgodnie z normami technicznymi wykonania i odbioru robót budowlanych.

Zgodnie z Dz. U. Nr 120 poz 1126 z dnia 10 lipca 2003, §6 pkt c (występuje m. in. ryzyko upadku z wysokości ponad 5,0 m), kierownik budowy powinien sporządzić plan BIOZ.

Nazwa elementu projektu budowlanego	ZAGOSPODAROWANIE TERENU - SYTUACJA
Nazwa zamierzenia budowlanego	Cerkiew parafialna pw. Podwyższenia Krzyża Świętego w Fastach
Adres obiektu budowlanego	ul. św. Krzyża 2, Fasty, gm. Dobrzyniewo Duże
Kategoria obiektu	X - budynki kultu religijnego, jak: kościoły, kaplice, cerkwie itp.
- nazwa jednostki ewidencyjnej - nazwa i numer obr. ewid. - numer działki ewidencyjnej	Jednoska ewd. 200203_2.0005.51/11 Dobrzyniewo Duże Obręb ewid. 0005 – Fasty 51/11
Inwestor	Parafia Prawosławna Podwyższenia Krzyża Świętego 15-694 Fasty, ul. św. Krzyża 1, gm. Dobrzyniewo Duże
Jednostka projektowa	Przedsiębiorstwo Wielobranżowe „ARCHE” Andrzej Cybuliński, 15-814 Białystok, ul. Gen. Hallera 10 lok. 42, NIP: 542-238-11-16 tel. +48 600-811-168, biuro@arche-projekt.pl

Zakres opracowania	Pełniona funkcja projektowa	Imię i nazwisko projektanta specjalność numer uprawnień	Data opracowania i podpis
ARCHITEKTURA	projektant	mgr inż. arch. Andrzej Cybuliński	05.11.2021
	Spec. upr.	Architektoniczna do proj. bez ograniczeń	
	Numer upr.	Upr. Nr BŁ/9/02, członek POIA nr PD-0114	

Spis zawartości projektu	1. Strona tytułowa	Str. 9
	2. Opis techniczny	Str. 10
	3. Mapa sytuacyjna 1:1000	Rys. S-1

OPIS TECHNICZNY ZAGOSPODAROWANIA TERENU (stanu istniejącego)

I. PODSTAWA OPRACOWANIA

1. Pozytywna opinia Podlaskiego Wojewódzkiego Konserwatora Zabytków odnośnie remontu cerkwi.
2. Wytyczne programowe Inwestora.

II. PRZEDMIOT INWESTYCJI

Przedmiotem inwestycji jest remont cerkwi parafialnej pw. Podwyższenia Krzyża Świętego w Fastach.

Projekt remontu nie zmienia istniejącego sposobu zagospodarowania działki.

III. ISTNIEJĄCY STAN ZAGOSPODAROWANIA TERENU

Cerkiew parafialna pw. Podwyższenia Krzyża Świętego zlokalizowana jest w centralnej części miejscowości Fasty u zbiegu ulic Szosa Knyszyńska i św. Krzyża. Obiekt murowany, wolnostojący, ogrodzony metalowym płotem z murowanymi słupkami. Teren wokół cerkwi w pełni zagospodarowany.

IV. PROJEKTOWANE ZAGOSPODAROWANIE DZIAŁKI

Projekt nie zmienia istniejącego przeznaczenia ani sposobu zagospodarowania działki.

V. OCHRONA ZABYTKÓW

Cerkiew wpisano do rejestru zabytków 20 sierpnia 1979 i 14 września 1983 pod nr A-394

Należy uzyskać zgodę Podlaskiego Wojewódzkiego Konserwatora Zabytków na prowadzenie prac budowlano-remontowych.

VI. WPŁYW EKSPLOATACJI GÓRNICZEJ

Działka położona jest poza obszarem terenu górniczego.

VII. ISTNIEJĄCE I PRZEWIDYWANE ZAGROŻENIA DLA ŚRODOWISKA

Inwestycja nie będzie zagrażać środowisku, otoczeniu, higienie i zdrowiu użytkowników projektowanego obiektu.

VIII. ROZWIĄZANIE UKŁADÓW SIECIOWYCH

Nie dotyczy – bez mian

Nazwa elementu projektu budowlanego	PROJEKT ARCHITEKTONICZNO-BUDOWLANY REMONTU
Nazwa zamierzenia budowlanego	Cerkiew parafialna pw. Podwyższenia Krzyża Świętego w Fastach
Adres obiektu budowlanego	ul. św. Krzyża 2, Fasty, gm. Dobrzyniewo Duże
Kategoria obiektu	X - budynki kultu religijnego, jak: kościoły, kaplice, cerkwie itp. (ogrodzenie wraz z bramami oraz cerkiew stanowią jednorodny zabytkowy zespół architektoniczny)
- nazwa jednostki ewidencyjnej - nazwa i numer obr. ewid. - numer działki ewidencyjnej	Jednoska ewd. 200203_2.0005.51/11 Dobrzyniewo Duże Obręb ewid. 0005 – Fasty 51/11
Inwestor	Parafia Prawosławna Podwyższenia Krzyża Świętego 15-694 Fasty, ul. św. Krzyża 1, gm. Dobrzyniewo Duże
Jednostka projektowa	Przedsiębiorstwo Wielobranżowe „ARCHE” Andrzej Cybuliński, 15-814 Białystok, ul. Gen. Hallera 10 lok. 42, NIP: 542-238-11-16 tel. +48 600-811-168, biuro@arche-projekt.pl

Zakres opracowania	Pełniona funkcja projektowa	Imię i nazwisko projektanta specjalność numer uprawnień	Data opracowania i podpis
ARCHITEKTURA	projektant	mgr inż. arch. Andrzej Cybuliński	05.11.2021
	Spec. upr.	Architektoniczna do proj. bez ograniczeń	
	Numer upr.	Upr. Nr BŁ/9/02, członek POIA nr PD-0114	

Spis zawartości projektu	1. Strona tytułowa	Str. 11
	2. Opis techniczny – stan istniejący	Str. 12 - 13
	3. Część rysunkowa – stan istniejący - rzut parteru - elewacje płn-zach i płd-wsch - elewacja płd-zach - elewacja płn-wsch - okno typu O-1 - okno typu O-2	Rys. A-1 Rys. A-2 Rys. A-3 Rys. A-4 Rys. A-5 Rys. A-6
	4. Dokumentacja fotograficzna	Str. 14 – 17
	5. Opis techniczny remontu	Str. 18 – 23
	6. Część rysunkowa remontu - elewacje płn-zach i płd-wsch - elewacja płd-zach - elewacja płn-wsch - opaska wokół budynku	Rys A-7 Rys. A-8 Rys. A-9 Rys. A-10

OPIS TECHNICZNY STANU ISTNIEJĄCEGO

I. PROGRAM I PRZEZNACZENIE OBIEKTU

Cerkiew prawosławna, parafialna.

Powierzchnia zabudowy **174,07 m²** /na podstawie inwentaryzacji/

Powierzchnia użytkowa **118,78 m²** /na podstawie inwentaryzacji/

Kubatura **740,00 m³** /na podstawie inwentaryzacji/

II. ISTNIEJĄCY STAN ZAGOSPODAROWANIA TERENU

Cerkiew parafialna pw. Podwyższenia Krzyża Świętego zlokalizowana jest w centralnej części miejscowości Fasty u zbiegu ulic Szosa Knyszyńska i św. Krzyża.

Obiekt murowany, wolnostojący, ogrodzony metalowym płotem z murowanymi słupkami. Teren wokół cerkwi w pełni zagospodarowany.

III. FORMA I FUNKCJA

Cerkiew parafialna pw. Podwyższenia Krzyża Świętego została wybudowana w 1875 r. Zlokalizowana przy ul. św. Krzyża przy trasie Białystok – Knyszyn, na dz. nr 51/11 w Fastach, gm. Dobrzyniewo Duże.

Rzut na planie krzyża greckiego, orientowanego, złożonego z trzech elementów: trykondygnacyjnej wieży nakrytej dachem stożkowym, nawy z dachem namiotowym urozmaiconym pięcioma cebulastymi kopułami i części ołtarzowej przykrytej dachem konchowym.

Wejście do budynku od strony północno-zachodniej, od ul. św. Krzyża. Strefa wejściowa między wejściem do świątyni a bramą w ogrodzeniu wyłożona kostką betonową.

Ogrodzenie działki: słupki murowane z cegły czerwonej i żółtej na podmurówce kamiennej pokrytej tynkiem cementowym i metalowe przęsła.

IV. KONSTRUKCJA *i ogólna ocena stanu technicznego*

(opracowanie dot. jedynie elewacji zewnętrznej)

KRYTERIA OKREŚLAJĄCE STAN TECHNICZNY ELEMENTÓW BUDYNKU

stan techniczny doskonały	- zniszczenie elementu konstrukcyjnego 0 do 10 %
stan techniczny dobry	- zniszczenie elementu konstrukcyjnego 11 do 20 %
stan techniczny średni	- zniszczenie elementu konstrukcyjnego 21 do 40 %
stan techniczny zły	- zniszczenie elementu konstrukcyjnego 41 do 60 %
stan techniczny awaryjny	- zniszczenie elementu konstrukcyjnego ponad 61 %

1/. Ściany – murowane, tynkowane - *stan techniczny średni*.

2/. Pokrycie dachu – blacha stalowa ocynkowana, malowana – *stan techniczny średni*

3/. Rynny i rury spustowe – z blachy stalowej ocynkowanej, malowane - *stan techniczny awaryjny i zły*.

- 4/. Obróbki blacharskie** – z blachy stalowej ocynkowanej, malowane – *stan techniczny zły i średni.*
- 5/. Stolarka okienna** – metalowa (stalowa), wielokwaterkowe, jednoszybowa – *stan techniczny zły i średni*
- 6/. Stolarka drzwiowa** – drewniana dwuskrzydłowa – *stan techniczny średni*
- 7/. Schody zewnętrzne** – konstrukcja betonowa, obłożone płytką betonową – *stan techniczny średni*
- 8/. opaska wokół budynku** - brak
- 9/. Krzyże** - metalowe – *stan techniczny dobry*
-

Cerkiew parafialna pw. Podwyższenia Krzyża Świętego w Fastach
DOKUMENTACJA FOTOGRAFICZNA



Widok ogólny od strony szosy Białystok - Knyszyn



Widok od strony zachodniej



Widok od strony południowej

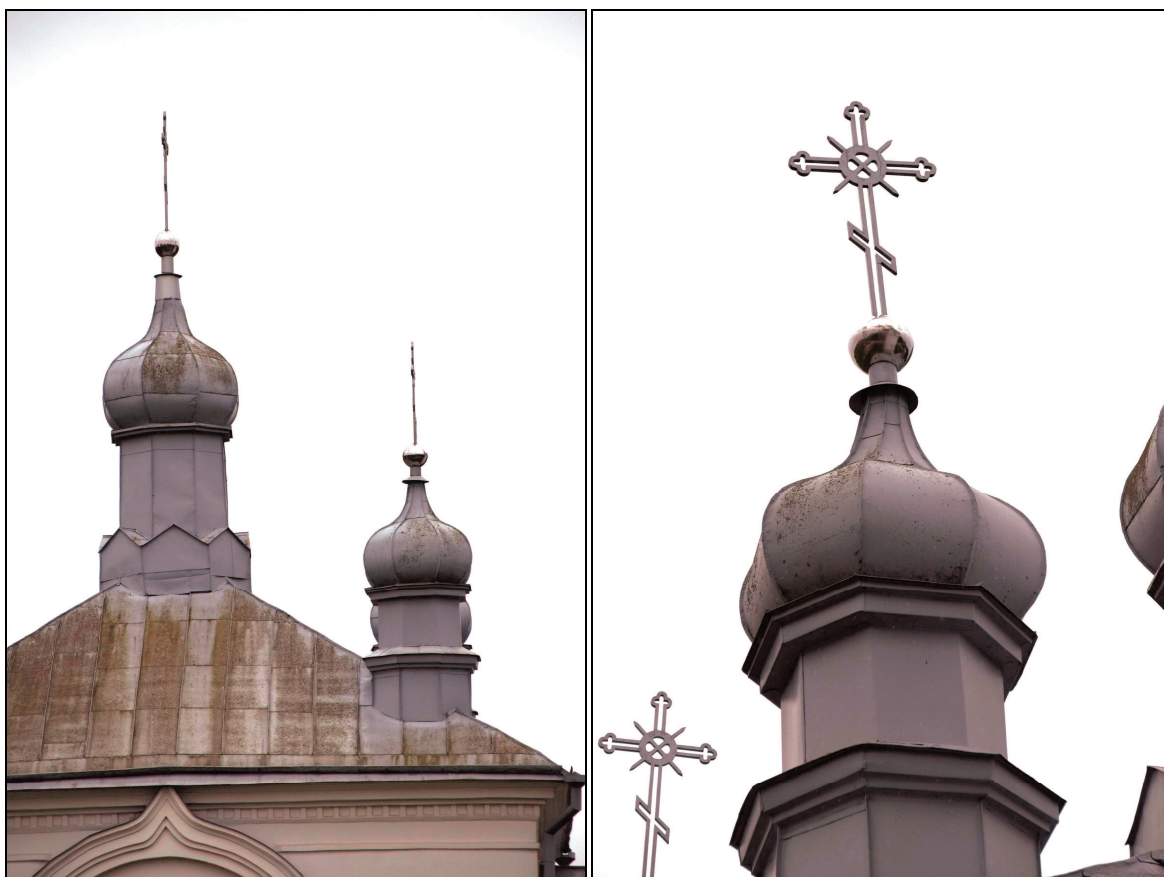

Widok dachu i nieforemnych oraz lekko poprzehylanych kopuł nad nawą główną



Kopuła na wieży lekko skrzywiona



Wejście główne

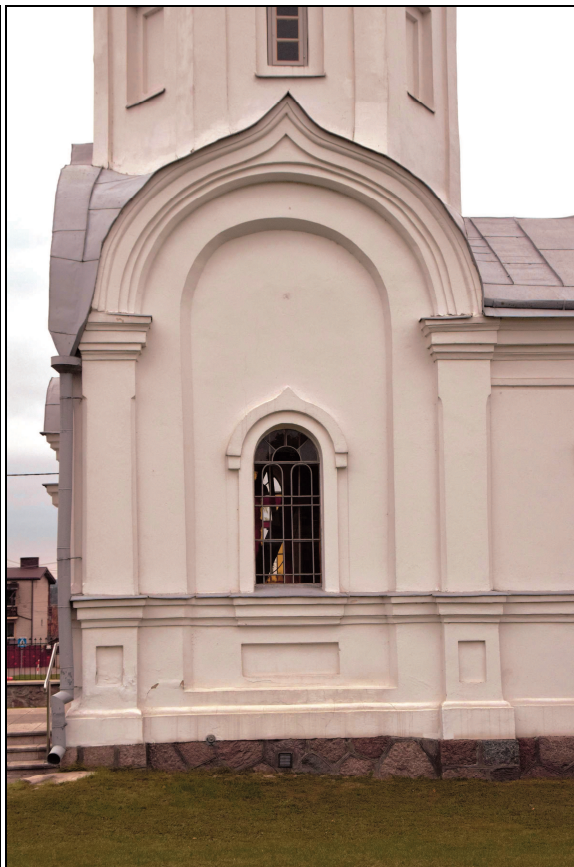

Fragment elewacji bocznej wieży



Wyraźnie spękane tynki



Schody przed wejściem z betonowych płytek



Bardzo zniszczone rury spustowe



Widok okien w stalowych okuciach

OPIS TECHNICZNY PROJEKTU REMONTU CERKWI

I. PROGRAM I PRZEZNACZENIE OBIEKTU

Program i przeznaczenie obiektu - bez zmian.

Remont obiektu ma na celu poprawę warunków technicznych istniejącego obiektu. Nie projektuje się nowych elementów kubaturowych.

Powierzchnia zabudowy **174,07 m²**

Powierzchnia użytkowa **118,78 m²**

Kubatura **740,00 m³**

II. ZAKRES PRAC REMONTOWYCH

Przedmiotem opracowania jest remont zewnętrzny cerkwi parafialnej pw.

Podwyższenia Krzyża Świętego w Fastach polegający na:

- remoncie elewacji zewnętrznej
- malowaniu dachu z częściową wymianą pokrycia (pięciu kopuł nad nawą główną oraz kopuły nad wieżą dzwonnicy)
- wymianie rur spustowych
- remoncie stolarki okiennej
- renowacji stolarki drzwiowej
- remoncie zewnętrznych schodów wejściowych
- wykonaniu opaski ochronnej wokół budynku

1. Remont elewacji zewnętrznej

- Umyć elewację wodą pod ciśnieniem ok 40-60 bar. Myjemy stosunkowo niskim ciśnieniem, aby zdjąć zabrudzenie i ew. część grzybni (o słabej przyczepności).
 - pozostałe grzybnie, mchy i to co jest niewidoczne należy zniszczyć i dodatkowo zabezpieczyć przed porastaniem - stosując środek grzybobójczy - (wcierać w podłoże). Pozostawić do wyschnięcia na okres 3 dni. Miejsca widocznych (jeszcze) zagrzybień zeszczotkować na sucho.
 - Oczyszczamy i naprawiamy miejsca spękań
 - luźnych elementów tynków i miejsc w strefie spękań
 - spękania niekonstrukcyjne (niepracujące) poszerzyć -w przekroju kształt litery –V
 - Powierzchnie oczyszczonych tynków, rys, gzymsów gruntujemy dwukrotnie w systemie „mokre w mokre” wcierając w podłoże środek gruntujący typu: np.Sylitol Koncentrat firmy Caparol
-

Uwaga: system gruntowanie mokre w mokre polega na gruntowaniu dwukrotnym w krótkim odstępie czasu tych samych powierzchni. Podłoże wchłaniając pierwszą warstwę gruntu jest w cyklu ssania do środka. Dodając drugą porcję gruntu powodujemy zwiększenie głębokości penetracji starych tynków- stosujemy to ze względu na małą ilość spoiwa w tynkach.

Gruntujemy praktycznie całą powierzchnię ścian.

„Twardość” tynków powinna być zbliżona do tynków istniejących – mogą to być tynki wapienne z minimalną domieszką cementu lub specjalne tynki renowacyjne na bazie wapna.

Do napraw nie używać zapraw klejowych lub zapraw do ociepleń (są zbyt mocne – mogą odrywać podłoże)!

- Na powierzchni (rys, reprofilacji gzymsów, uzupełnienia miejscowe) - stosujemy szpachle fasadową typu – np. Capalith Fassadenspachtel P
- Zabezpieczamy powierzchnie tynków i optycznie scalamy ściany - stosujemy szpachle fasadową np. typu Capalith Fassadenspachtel P (grubsza) i Capalith Fassaden Feinspachtel P (drobna jak mąka)
- Malowanie elewacji:
 - malujemy dwukrotnie farbą elewacyjną: np. krzemianową Sylitol Finish i wapienną np. Calcimur Fassadenfarbe

2. Malowanie dachu z częściową wymianą pokrycia (pięciu kopuł nad nawą główną oraz kopuły nad wieżą dzwonnicy)

Malowanie istniejącego pokrycia dachowego nad nawą główną, przedsionkiem i wieży namiotowej:

- oczyścić mechanicznie blachy ze starej farby i rdzy
- przed malowaniem wszystkie blachy należy odtłuścić
- malować farbą przeznaczoną do blach ocynkowanych np LOWICYN lub LOWICYN-S
- w miejscach, gdzie obecne pokrycie i obróbki blacharskie są wykonane nieprawidłowo, przeciekają i powodują miejscowe zawilgocenie ścian - należy wymienić na nowe.

Wymiana pokrycia dachowego na kopułach

- demontaż starego pokrycia dachowego kopuł z blachy płaskiej, ocynkowanej łącznie z obróbkami blacharskimi.
 - demontaż starego deskowania - zawilgoconego i zniszczonego.
-

- po zdjęciu istniejącego pokrycia dachowego łącznie z deskowaniem należy dokonać przeglądu konstrukcji kopuły.
- wszystkie elementy konstrukcyjne zgniłe lub uszkodzone należy wymienić na nowe na wzór istniejących.
- należy dokonać impregnacji biologicznej i ogniochronnej istniejących i nowych elementów konstrukcji drewnianej kopuły i dachu.
- pod blachę bębnową zaleca się zastosować membranę izolacyjną np. DELTA – TRELA PLUS firmy DORKEN jako dodatkowej ochrony przed zawilgacaniem deskowania i konstrukcji w wyniku skraplania pod blachą.
- nowe pokrycie kopuły (bębnową) z blachy płaskiej (jak dotychczas), w tym powierzchnie cebulaste kopuły w romb.
- Przy kopułach wykonać nowe obróbki blacharskie.
- Przewiduje się pokrycie kopuły z blachy tytan-cynk.
- Ostateczny stan zachowania konstrukcji sygnaturek oraz ostateczny sposób prowadzenia prac remontowych przy nich należy określić w trakcie wykonywania prac budowlanych, poprzez wykonanie odkrywek w uzgodnieniu z Podlaskim Wojewódzkim Konserwatorem Zabytków i w obecności pracowników nadzorujących prace remontowe ze strony PWKZ

3. Wymiana rur spustowych

Ze względu na fatalny stan rur spustowych planuje się ich wymianę.

- nowe rury spustowe wykonać z blachy tytan-cynk.

4. Remont stolarki okiennej

Sposób wykonania renowacji stolarki okiennej

- zaleca się demontaż szklanych szybek
- metalowe ramy oczyścić mechanicznie ze starych powłok malarskich i kitu montażowego (zaleca się piaskowanie)
- pomalować metalowe ramy na nowo
- zamontować na nowo kolorowe szybki przy użyciu odpowiedniego uszczelnacza.
- elementy uszkodzone, zaś szybki stłuczone uzupełnić na wzór istniejących

5. Renowacja stolarki drzwiowej

Sposób wykonania remontu stolarki drzwiowej zewnętrznej

- oczyszczenie mechaniczne z istniejącej farby
-

- szpachlowanie szpachlowkami żywicznymi
- gruntowanie i malowanie podkładowe np. /Capacryl Haftprimer/ firmy Caparol
- malowanie wierzchnie np. 2x /Capalac Sdmatt-Bundlack/ firmy Caparol
- trwale uszkodzone i zniszczone fragmenty stolarki wymienić na nowe na zasadzie plombowania.

6. Remont schodów zewnętrznych

Sposób wykonania remontu schodów:

- skuć istniejące płytki betonowe
- uzupełnić wszelkie ubytki podłoża i naprawić spękania
- oczyścić z kurzu i zagruntować warstwę podłoża
- wyrównać wysokości stopni, poprzez skucie lub wykonanie nadlewek stopni
- ułożyć warstwę wierzchnią z regularnych płyt granitowych o powierzchni antypoślizgowej - płomieniowanej. Płyty łączyć na minimalną spoinę w celu uzyskania efektu jednolitej płaszczyzny.
- przed ułożeniem wykonać próbę kamienia odnośnie ostatecznego koloru i faktury w uzgodnieniu z PWKZ

7. Wykonanie opaski ochronnej wokół budynku

- teren położony bezpośrednio przy budynku wyrównać i uformować jednorodny spadek (usuwając sztuczne nasypy przy ścianie fundamentowej)
- należy wykonać opaskę ochronną wokół świątyni o szer. ok. 80 cm, trawiastą, wzmocnioną na podsypce piaskowej - wg rys.
- opaskę wykonać ze spadkiem od budynku, w celu zabezpieczenia fundamentów przed zawilgacaniem, zakończyć betonowym krawężnikiem, umożliwiającym swobodny spływ wody na część zieloną.
- szerokość opaski dostosowano do wielkości obiektu.

8. Kolorystyka obiektu

Zgodnie z zaleceniami konserwatorskimi, ostateczny dobór kolorystyki elewacji, dachu, stolarki okiennej i drzwiowej nastąpi w trakcie realizacji, po wykonaniu prób kolorystycznych (w uzgodnieniu z Podlaskim Wojewódzkim Konserwatorem Zabytków)

9. Uwagi końcowe.

- Niezależnie od powyższych wskazań obowiązują wszystkie uwarunkowania zawarte w dostępnych kartach technicznych produktów wybranych do remontu firm.
- W przypadku powstania jakichkolwiek wątpliwości zarówno w fazie przygotowania jak i realizacji przedsięwzięcia należy skontaktować się z właściwym konsultantem technicznym wybranych do renowacji firm.
- Odstłonięte w trakcie prac elementy drewniane niemalowane zaleca się zdezynfekować środkiem Hylotox Q firmy Altax (owadochronny i owadobójczy preparat do drewna)
HylotoxQ ma podwójne działanie – zabija owady już żerujące w drewnie oraz trwale zabezpiecza przed nimi.

III. FORMA I FUNKCJA

Bez zmian.

IV. DOSTĘPNOŚĆ DLA OSÓB NIEPEŁNOSPRAWNYCH

Przeznaczenie i program użytkowy obiektu - bez zmian.

Remont obiektu ma na celu jedynie poprawę warunków technicznych istniejącego obiektu oraz zabezpieczenie go przed niszczeniem.

Aby zapewnić dostęp dla osób niepełnosprawnych poruszających się na wózkach inwalidzkich, w czasie użytkowania budynku cerkwi planuje się wyposażyć obiekt w atestowany schodolaz samobieżny (np. Scalamobil S25 wyposażony w wózek inwalidzki z pasami bezpieczeństwa, o zasilaniu akumulatorowym, składany, o maksymalnym obciążeniu 120 kg) umożliwiający pokonywanie zarówno schodów zewnętrznych jak i progów drzwiowych.

VI. FORMA I FUNKCJA

Bez zmian

V. PODSTAWOWE DANE TECHNOLOGICZNE - nie dotyczy

VI. ROZWIĄZANIA BUDOWLANE I TECHNICZNO-INSTALACYJNE OBIEKTU LINIOWEGO - nie dotyczy

VII. WYPOSAŻENIE BUDOWLANO – INSTALACYJNE

– projektowana instalacja odgromowa. Inne instalacje nie występują.

VIII. CHARAKTERYSTYKA EKOLOGICZNA OBIEKTU BUDOWLANEGO

1. Zapotrzebowanie na wodę i odprowadzenie ścieków – nie występują
2. Emisja zanieczyszczeń gazowych, w tym zapachów, pyłowych i płynnych - nie występuje.
3. Wytwarzanie odpadów stałych - według tego typu obiektów. Odbiór na podstawie umowy z wyspecjalizowanym przedsiębiorstwem.
4. Emisja hałasu oraz wibracji, promieniowania, w szczególności jonizującego, zakłóceń elektromagnetycznych i innych - nie występuje.
5. Wpływ obiektu na istniejący drzewostan, powierzchnię ziemi, w tym glebę, wody powierzchniowe i podziemne. - Przyjęte w projekcie rozwiązania przestrzenne, funkcjonalne i techniczne eliminują wpływ obiektu na środowisko przyrodnicze,



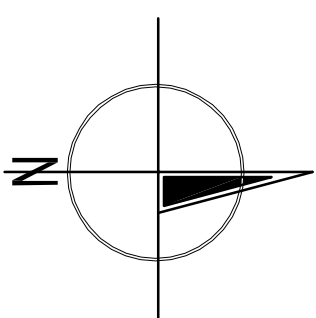

zdrowie ludzi i inne obiekty budowlane poprzez wyeliminowanie z budynku wszelkich czynników, instalacji i urządzeń mogących pogorszyć stan środowiska.

IX. UWAGI KOŃCOWE

1. **Wszystkie roboty i elementy ujęte i nie ujęte w opisie należy wykonać zgodnie z normami technicznymi wykonania i odbioru robót budowlanych, a w szczególności izolacji termicznych i przeciwwilgociowych. Stosować materiały posiadające certyfikaty, aprobaty ITB i pozytywne oceny PZH.**
 2. Wszelkie zmiany w projekcie i w trakcie realizacji prac należy skonsultować z Podlaskim Wojewódzkim Konserwatorem Zabytków.
 3. Gdyby przyjęte założenia w projekcie były rozbieżne z zastanymi na obiekcie, należy niezwłocznie powiadomić o tym projektanta.
 4. Podczas prac wykonawczych należy stosować pełne rozwiązania techniczne przyjętych systemów po konsultacji z doradcami technicznymi i dostosowaniem do zastanych warunków oraz zgodnie z kartami technologicznymi produktów wybranych firm.
-



PROJEKT NIE INGERUJE, ANI NIE ZMIENIA
SPÓSOBU ZAGOSPODAROWANIA DZIAŁKI!

LEGENDA	
ABCD	GRANICA DZIAŁKI 51/11
	ISTNIEJĄCA CERKIEW OBJĘTA OPRACOWANIEM
	GRANICE OPRACOWANIA
	WEJŚCIA DO BUDYNKU
	TEREN PRZYCERKIEWNY

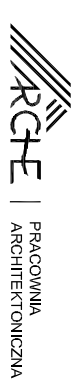

PW-ARCHITE. 15-814 Białystok, ul. Gen. Hallera 10 lok. 42, NIP-542-238-11-16

NAZWA RYS.		PRACOWNIA ARCHYTEKTONICZNA	
MAPA SYTUACYJNA		OBJEKT	
stan istniejący		CERKIEW PARAFIALNA PW. PODWYŻSZENIA KRZYŻA ŚWIĘTEGO W FASTACH przy ul. Św. Krzyża, na dz. nr 51/11, Fasty, gm. Dobrzyńsko Duże	
ETAP	SKALA	RYS. NR	
PROJEKT REMONTU	1:1000	S-1	
ARCHITEKTURA - projektant		05.11.2021	
mgr inż. arch. ANDRZEJ CYBULIŃSKI upr. nr BU/9/02, POJA.PD-114		podpis:	

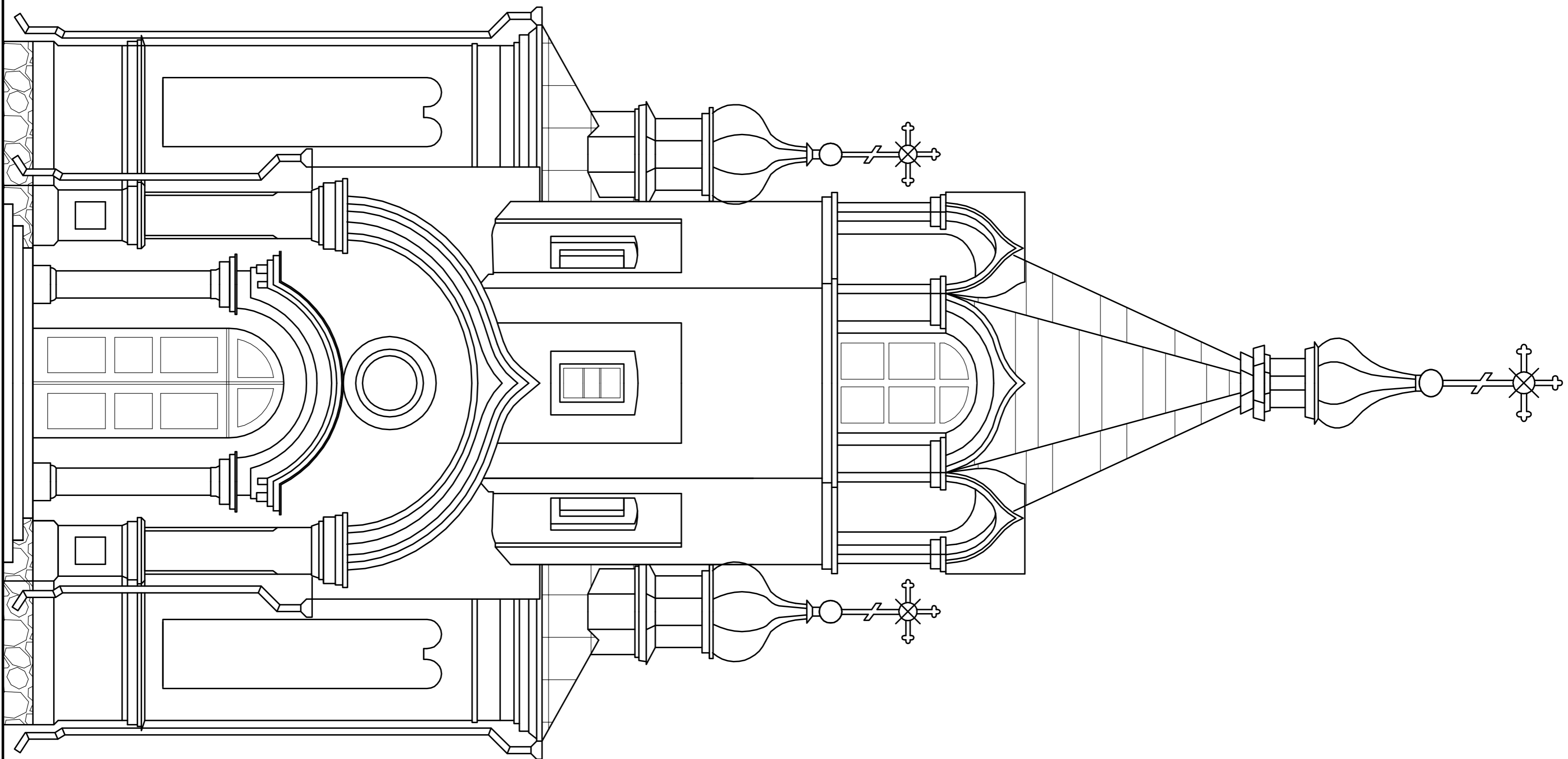

ELEWACJA PÓŁNOCNO-ZACHODNIA

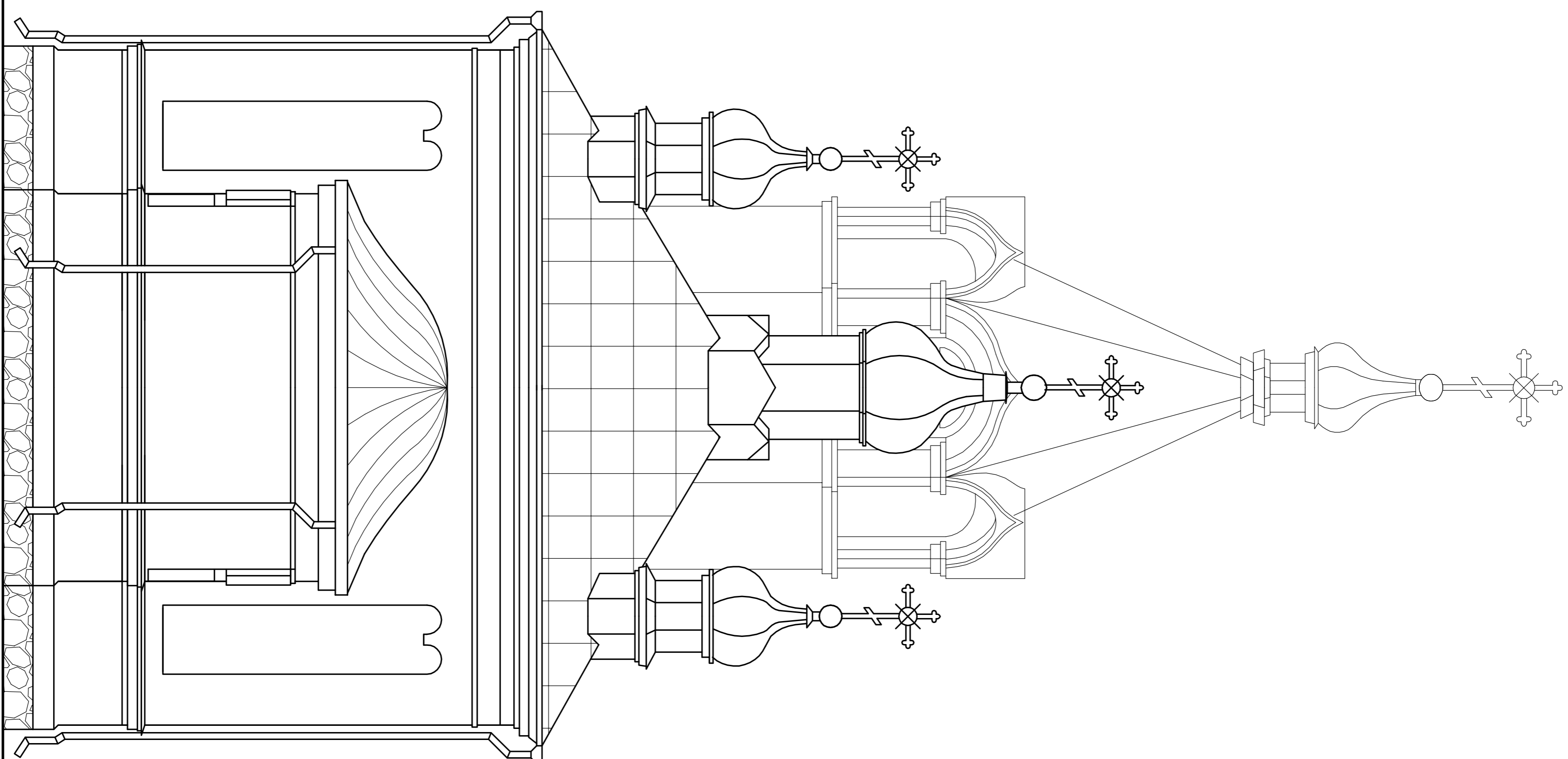

ELEWACJA PÓŁDNIOWO-WSCHODNIA

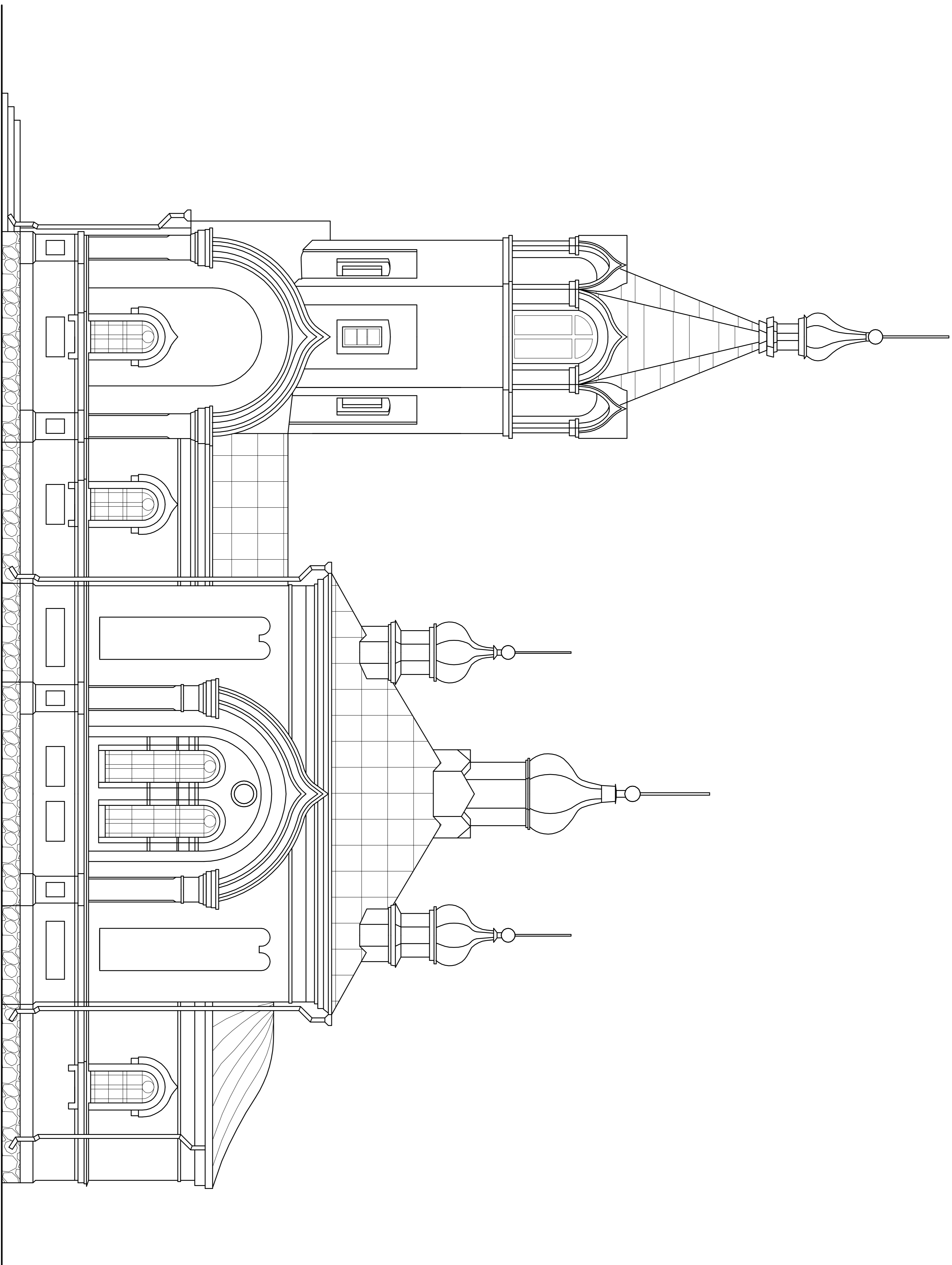

ELEWACJA POŁUDNIOWO-ZACHODNIA

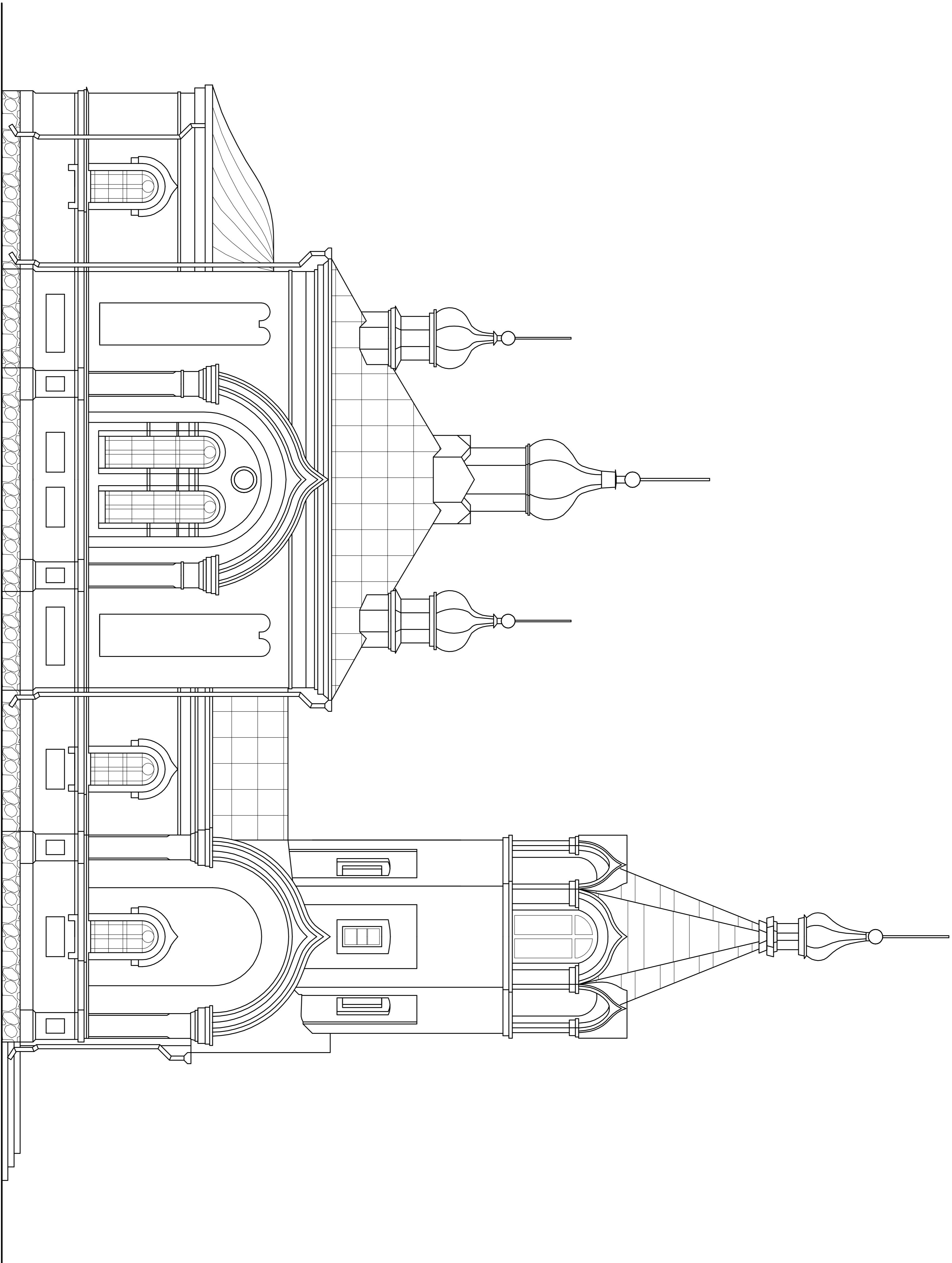

ELEWACJA PÓLNOGNO-WSCHODNIA

OKNO TYPU O1 6 szt

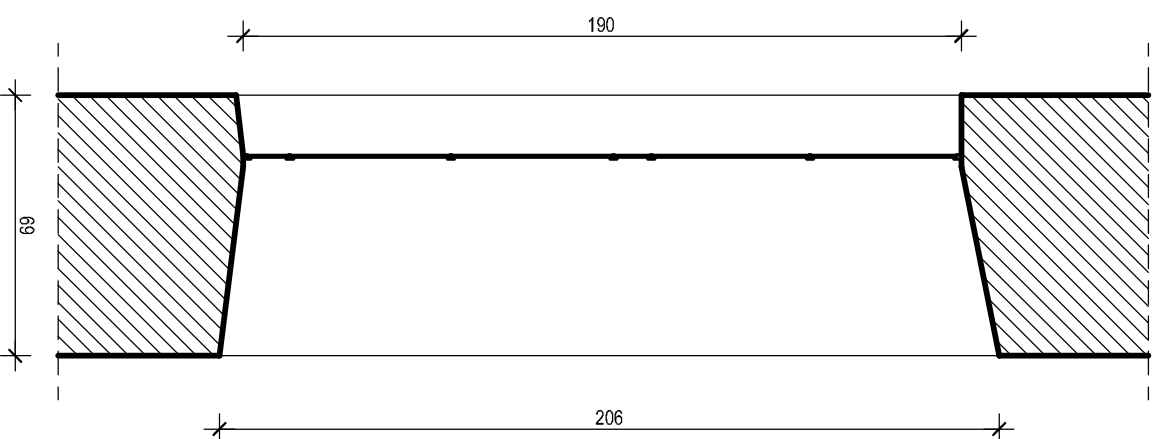

przekrój pionowy II-II 1:20

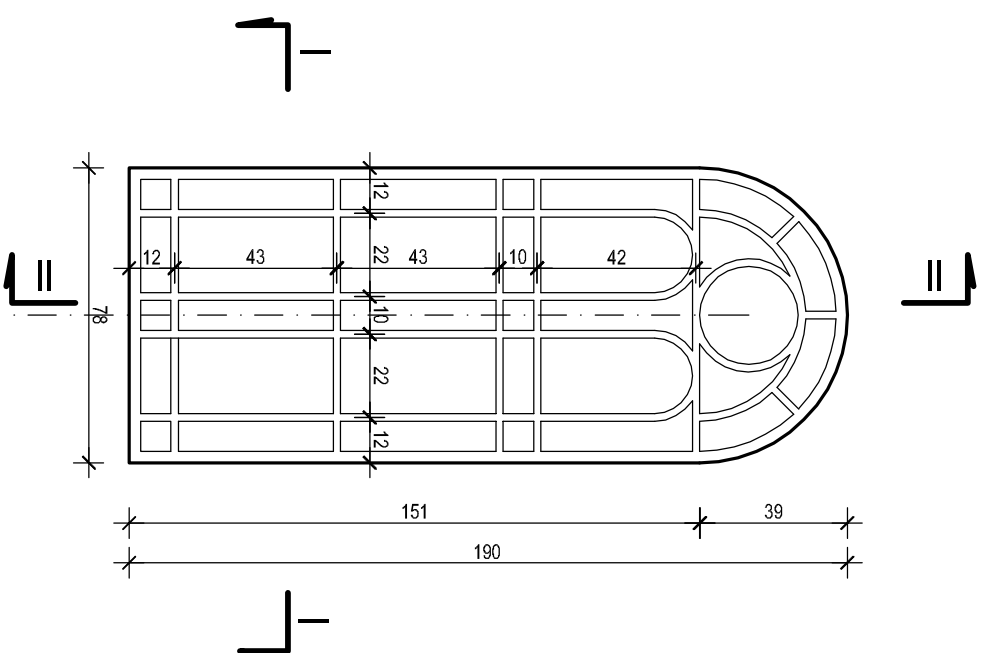

widok okna od zewnątrz 1:20

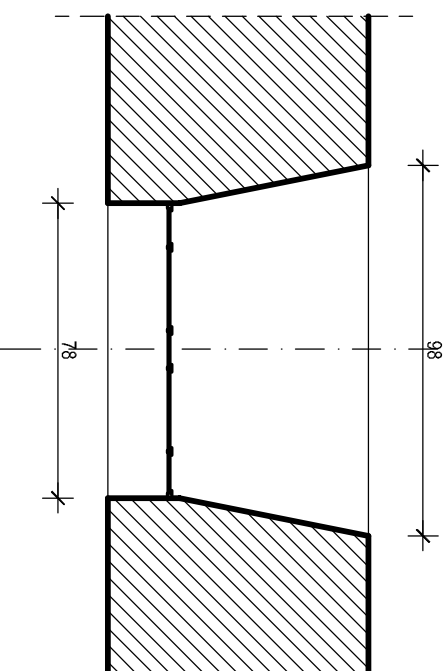

przekrój poziomy I-I 1:20

- UWAGI:**
- podane wymiary należy traktować jako uśrednione
 - dokładne wymiary każdego okna zając z natury

ARGHE | PRACOWNIA
ARCHITEKTONICZNA

PW "ARGHE" 15-814 Białystok, ul. Gen. Hallera 10 lok. 42, NIP: 542-238-11-16
NAZWA RYS.

OKNO TYPU O1

OBIEKT

CERKIEW PARAFIALNA PW. PODWYŻSZENIA KRZYŻA
ŚWIĘTEGO W FASTACH przy ul. Św. Krzyża,
na dz. nr 51/1/1, Fałszy, gm. Dobrzyńsk Wielki

ETAP

SKALA

RYS. NR

INWENTARYZACJA
DO PROJEKTU REMONTU

1:20

A-5

ARCHITEKTURA - projektant

05.11.2021

mgr inż. arch. ANDRZEJ CYBULIŃSKI
upr. nr BL/9/02, POJA PD-114

podpis:

OKNO TYPU O2 4 SZT

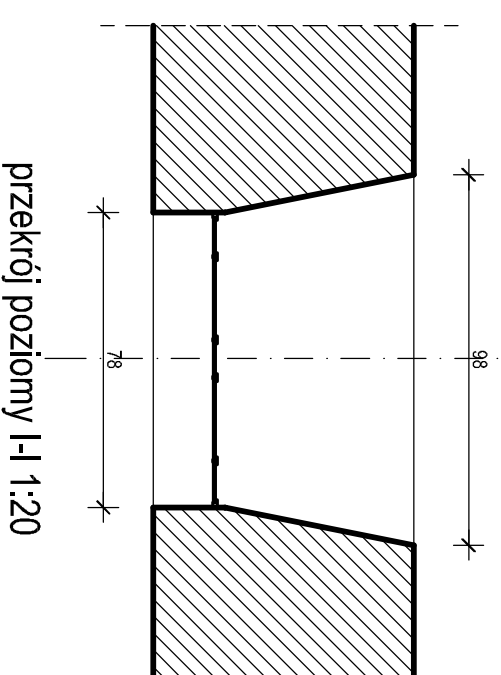
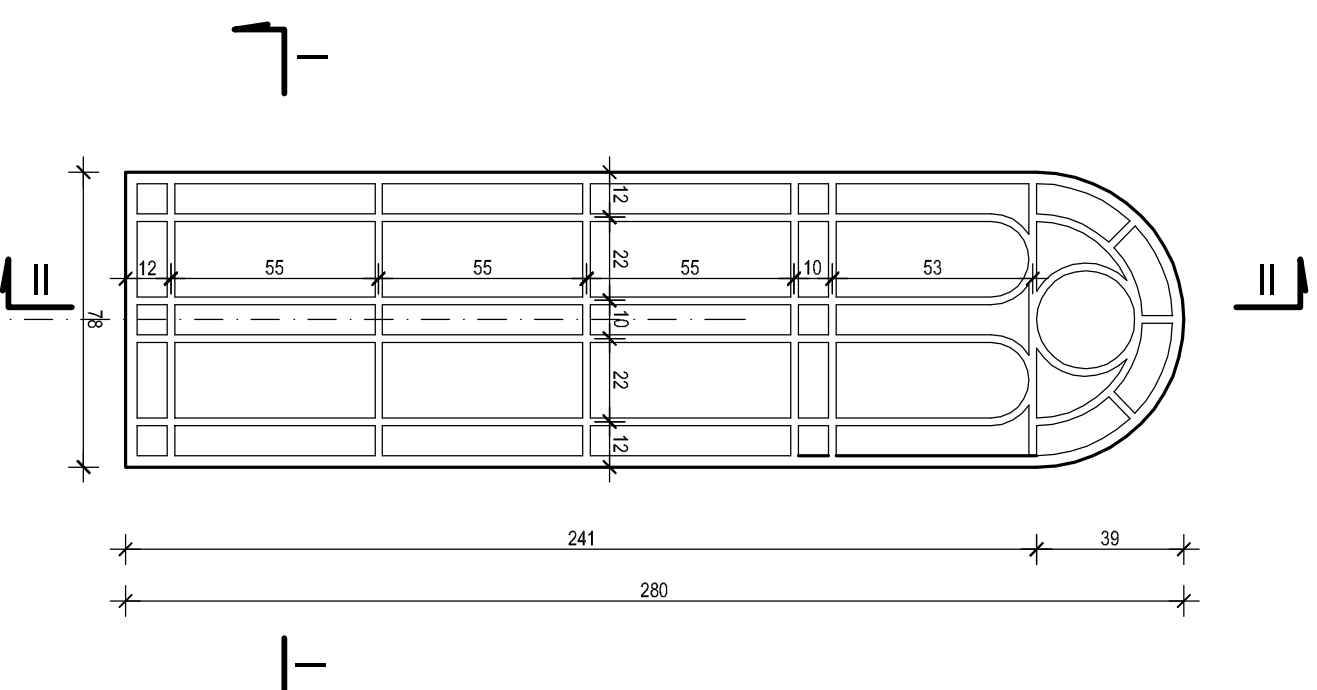
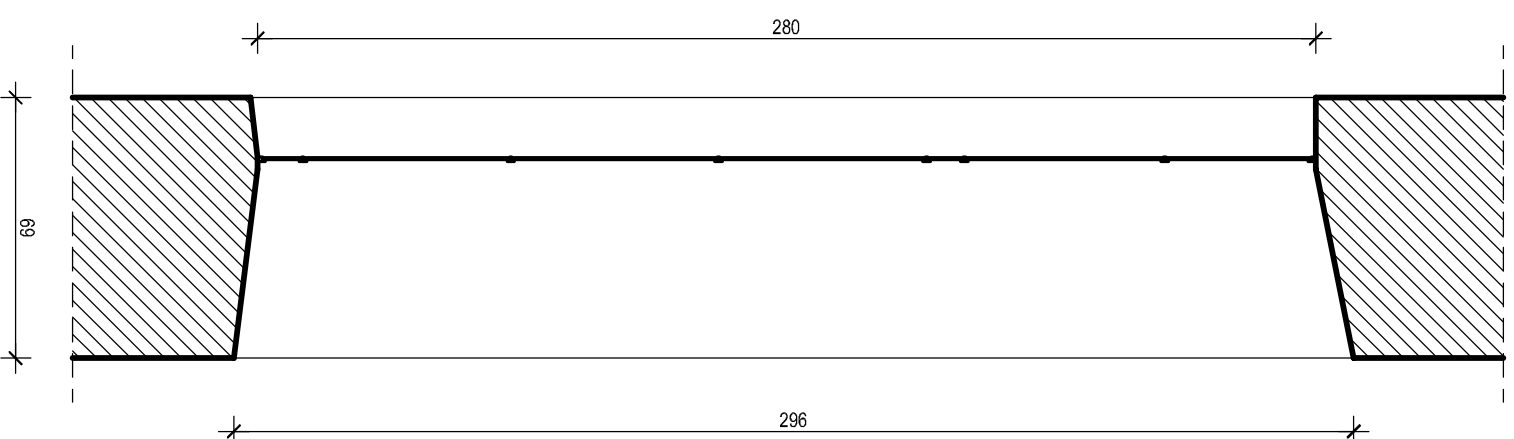

- UWAGI:**
- podane wymiary należy traktować jako uśrednione
 - dokładne wymiary każdego okna zdjąć z natury

ARGHE | PRACOWNIA
ARCHITEKTONICZNA

PW/ARGHE/15-814 Białystok, ul. Gen. Hallera 10 lok. 42, NIP: 542-238-11-16
NAZWA RYS.

OKNO TYPU O2

OBIEKT

CERKIEW PARAFIALNA PW. PODWYŻSZENIA KRZYŻA
ŚWIĘTEGO W FASTACH przy ul. Św. Krzyża,
na dz. nr 51/11, Fasty, gm. Dobrzyńsko Duże

ETAP

SKALA

RYS. NR

INWENTARYZACJA
DO PROJEKTU REMONTU

1:20

A-6

ARCHITEKTURA - projektant

05.11.2021

mgr inż. arch. ANDRZEJ CYBULIŃSKI
upr. nr BL/9/02, POJA PD-114

podpis:

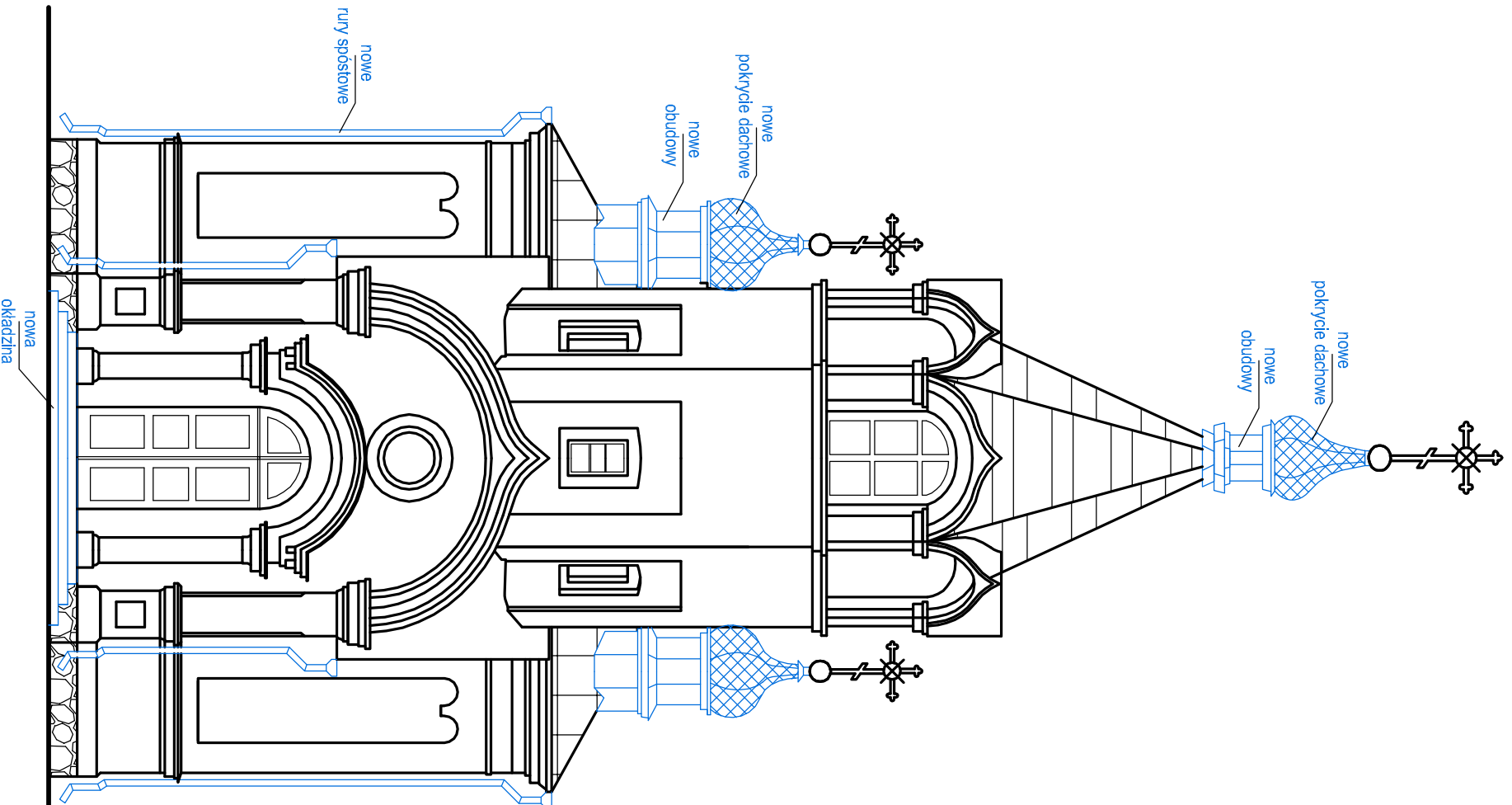

ELEWACJA PÓŁNOCNO-ZACHODNIA

KOLOREM NIEBESKIM OZNACZONO ELEMENTY WYMAGAJĄCE WYMIANY

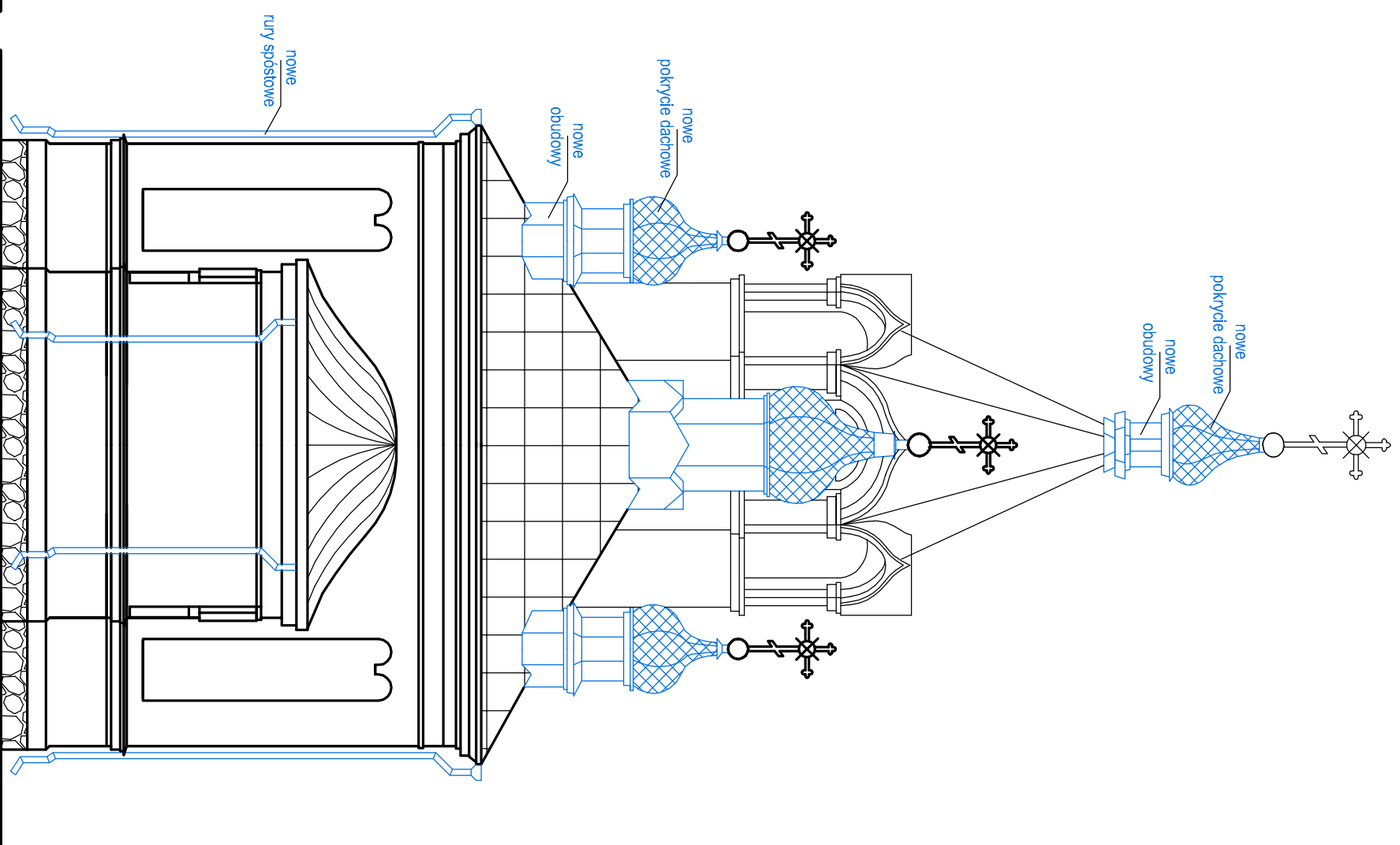

ELEWACJA POŁUDNIOWO-WSCHODNIA

 PRACOWNIA ARCHYTEKTONICZNA		PW "ARCHE", 15-814 Białystok, ul. Gen. Hallera 10 lok. 42, NIP: 542-238-11-16	
NAZWA RYS		ELEWACJA PÓŁNOCNO-ZACHODNIA	
OBIEKT		ELEWACJA POŁUDNIOWO-WSCHODNIA	
CERKIEW PARAFIALNA PW. PODWYŻSZENIA KRZYŻA			
ŚWIĘTEGO W FASTACH przy ul. Św. Krzyża,			
na dz. nr 51/11, Fasty, gm. Dobrzyńiewo Duże			
ETAP	SKALA	RYS. NR	
PROJEKT REMONTU	1:100	A-7	
ARCHITEKTURA - projektant		05.11.2021	
mgr inż. arch. ANDRZEJ CYBULIŃSKI			
upr. nr B1/9/02, POIA.PD-114		podpis:	

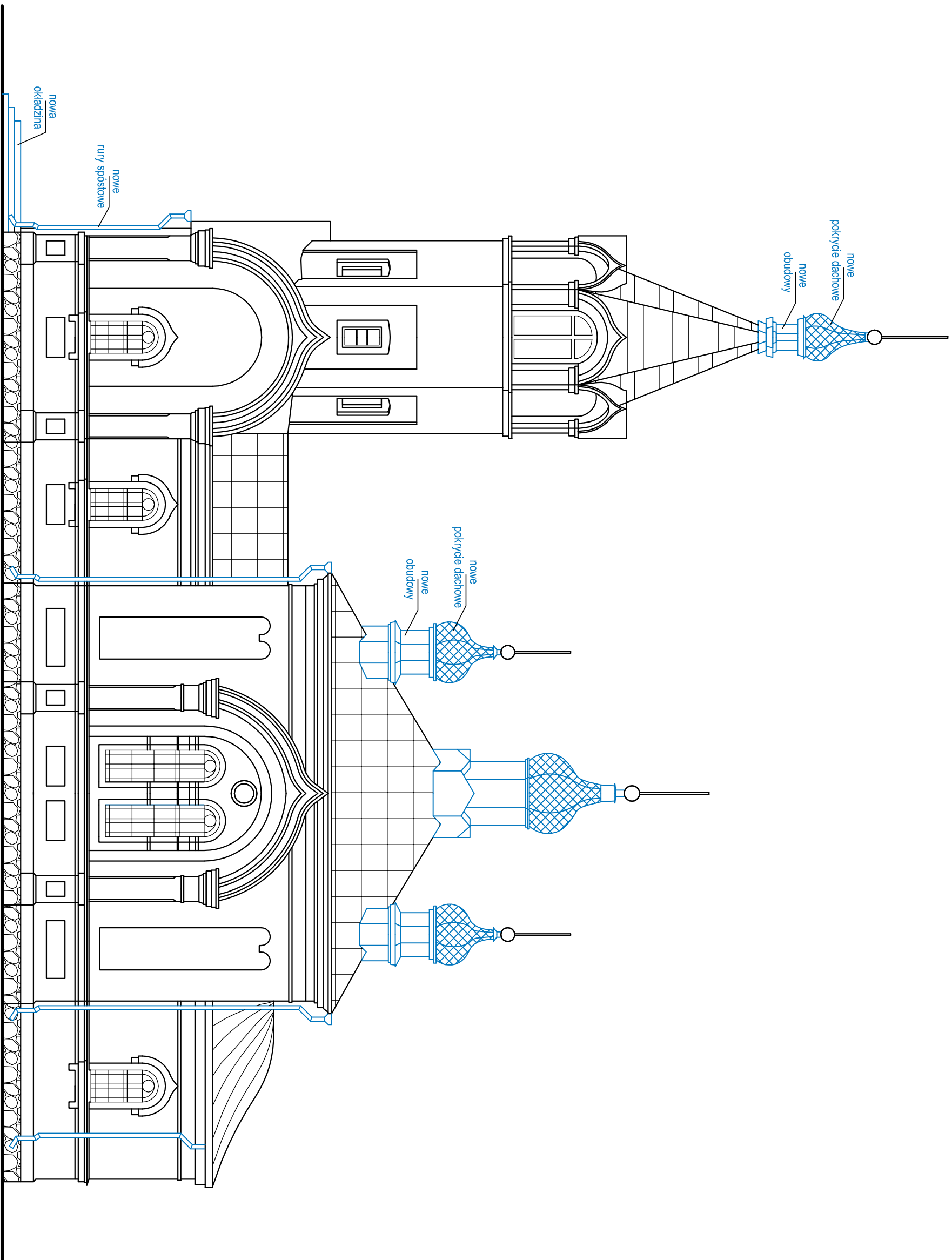

ELEWACJA POŁUDNIOWO-ZACHODNIA

KOLOREM NIEBIESKIM OZNACZONO ELEMENTY WYMAGAJĄCE WNIEMIANY

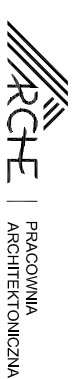

PRACOWNIA
ARCHITEKTONICZNA

PW/ARCHE, 15-814 Białystok, ul. Gen. Hallera 10 lok. 42, NIP: 542-238-11-16

NAZWA RYS.

ELEWACJA POŁUDNIOWO-ZACHODNIA

OBIEKT

CERKIEW PARAFIALNA PW. PODWYŻSZENIA KRZYŻA

ŚWIĘTEGO W FASTACH przy ul. Św. Krzyża,
na dz. nr 51/11, Fasty, gm. Dobrzyńsko Duże

ETAPE

SKALA

RYS. NR

PROJEKT REMONTU

1:100

A-8

ARCHITEKTURA - projektant

05.11.2021

mgr inż. arch. ANDRZEJ CYBULIŃSKI
upr. nr BL/9/02, POJA PD-114

podpis:

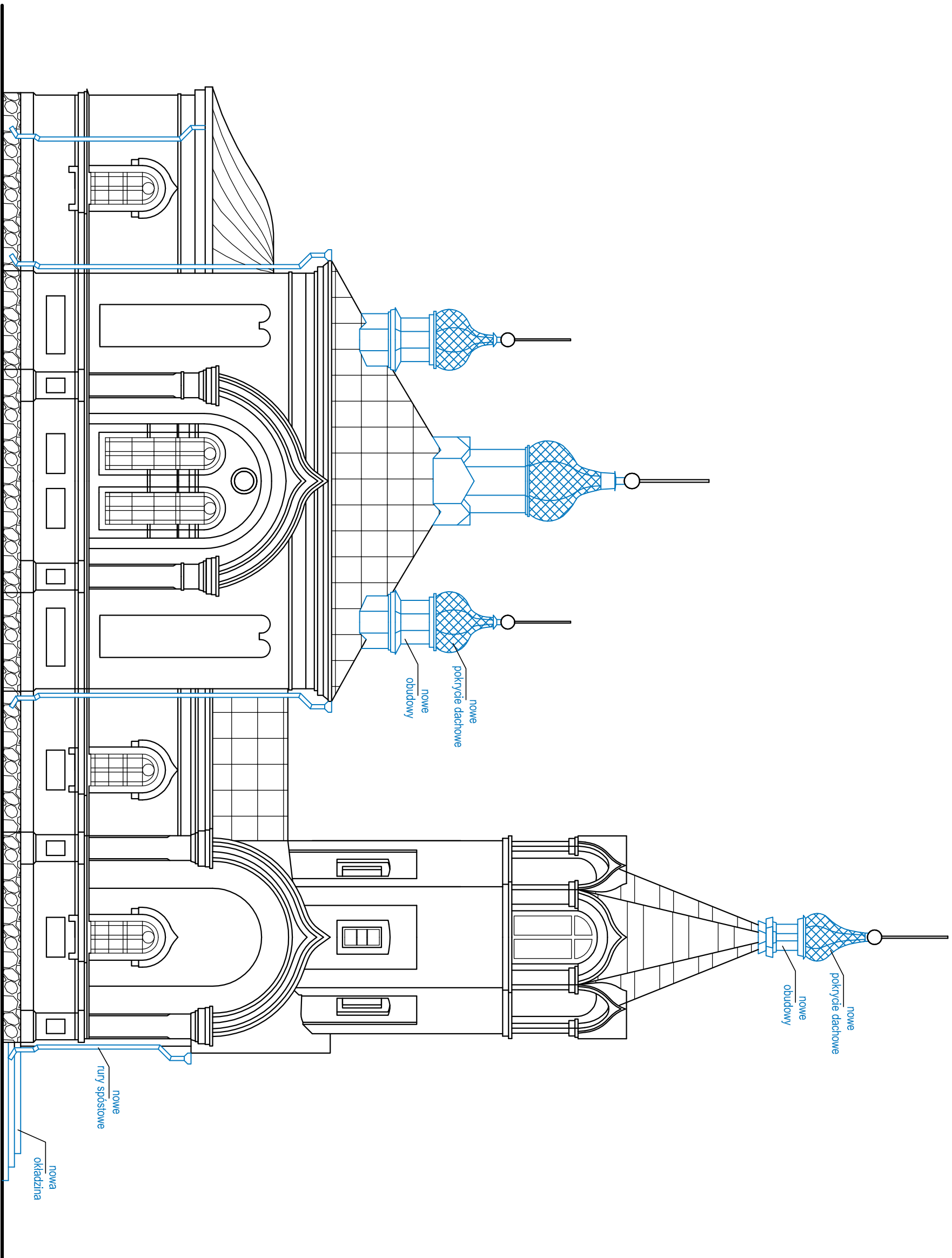

ELEWACJA PÓŁNOCNO-WSCHODNIA

KOLOREM NIEBESKIM OZNACZONO ELEMENTY WYMAGAJĄCE WYMIAŃ

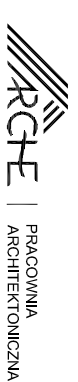

PRACOWNIA
ARCHYTEKTONICZNA

P/W "ARCHE", 15-814 Białystok, ul. Gen. Hallera 10 lok. 42, NIP: 542-238-11-16

NAZWA RYS.

ELEWACJA PÓŁNOCNO-WSCHODNIA

OBIEKT

CERKIEW PARAFIALNA P.W. PODWYŻSZENIA KRZYŻA

ŚWIĘTEGO W FASTACH przy ul. Św. Krzyża,
na dz. nr 51/11, Fałszy, gm. Dobrzyńsk Wielki

ETAPE

SKALA

RYS. NR

PROJEKT REMONTU

1:100

A-9

ARCHYTEKTURA - projektant

05.11.2021

mgr inż. arch. ANDRZEJ CYBULIŃSKI
upr. nr BL/9/02, POJA PD-114

podpis:

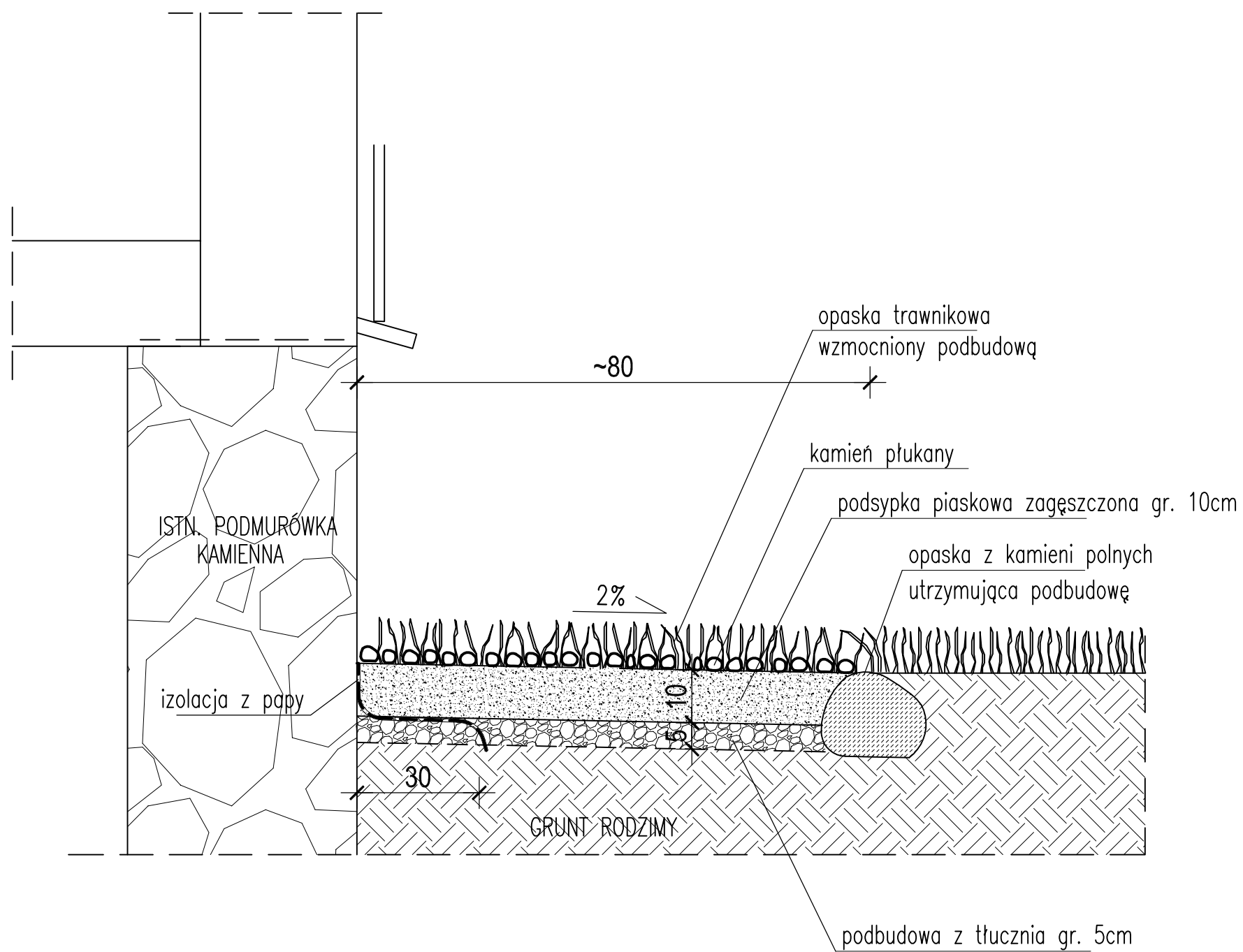

DETAL OPASKI WOKÓŁ BUDYNKU
1:10

NAZWA RYS.		
OPASKA WOKÓŁ BUDYNKU		
OBIEKT		
CERKIEW PARAFIALNA PW. PODWYŻSZENIA KRZYŻA ŚWIĘTEGO W FASTACH przy ul. Św. Krzyża, na dz. nr 51/11, Fasty, gm. Dobrzyniewo Duże		
ETAP	SKALA	RYS. NR
PROJEKT REMONTU	1:10	A-10
ARCHITEKTURA - projektant		05.11.2021
mgr inż. arch. ANDRZEJ CYBULIŃSKI upr. nr BŁ/9/02, POIA PD-114		podpis: