

Uwaga:
 Obrócić cieplnie 60HRC
 Mostek wyprofilowany(model 3d)
 Promienie wykoju R=0,8
 Chropowatość wykoju i mostka Ra=0,8 – poleerować
 Mostek Ra=1,6
 Dokładność wykonania wykoju +0,1
 Ostre krawędzie stępcić
 Wymiary nie tolerowane wykonać wg ISO 2768-f-norma PN-EN22768-1

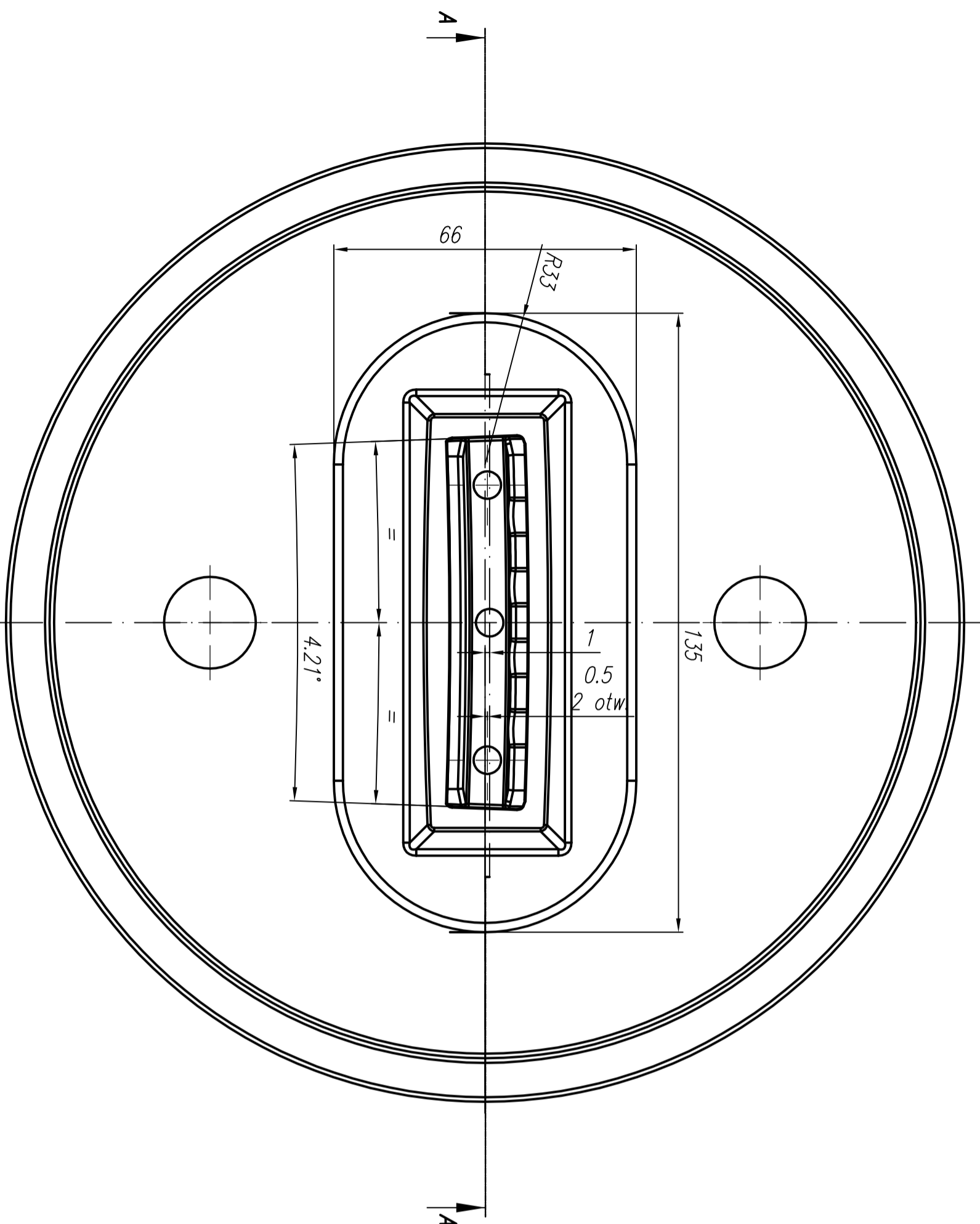

Nr kol. złożeń.	Rodzaj	Nr normy	Wymiar	Liczba szt.	Masa [kg]	Uwagi
13	NC11LV		Ø209x90	1		

Nr	Nazwisko	Podpis	Data
1	Sz. Szkludski		12.2022
2	M. Gosioriewicz		12.2022
3	M. Gosioriewicz		12.2022
4	W. Gronowski		03.2023
5	Sz. Szkludski		03.2023

Nr	Nazwa	Data
1	Załącznik	
2	Sz. Szkludski	03.2023
3	Zmiana	
4	Podpis	
5	Data	

Nr	Nazwa	Data
1	Załącznik	
2	Sz. Szkludski	03.2023
3	Zmiana	
4	Podpis	
5	Data	

Nr	Nazwa	Data
1	Załącznik	
2	Sz. Szkludski	03.2023
3	Zmiana	
4	Podpis	
5	Data	

Nr	Nazwa	Data
1	Załącznik	
2	Sz. Szkludski	03.2023
3	Zmiana	
4	Podpis	
5	Data	