

PROJEKT UMOWY RAMOWEJ

Zawarta w dniu w Warszawie pomiędzy:
SKARBEM PAŃSTWA – KOMENDANTEM STOLECZNYM POLICJI
Z siedzibą przy ul. Nowolipie 2, 00-150 Warszawa
NIP: 525-19-30-070, REGON:012126482
reprezentowanym przez

.....
zwanym w dalszej części umowy „**Zamawiającym**”

a

Panem/Paniąprowadzącą działalność gospodarczą pod firmą.....
z siedzibą w..... przy ul....., nr NIP....., nr REGON.....
zarejestrowaną w Centralnej Ewidencji i Informacji o Działalności Gospodarczej,
reprezentowanym przez

.....
zwanym w dalszej części umowy „**Wykonawcą**”

w wyniku przeprowadzonego postępowania z wyłączeniem przepisów ustawy z dnia 11 września 2019 roku Prawo Zamówień Publicznych (tj. Dz. U. z 2022 r. poz. 1710 z późn. zm.)
o następującej treści:

§1

W przypadku użycia sformułowania:

- 1) Zamawiający - należy przez to rozumieć Skarb Państwa - Komendanta Stołecznego Policji,
- 2) Wykonawca – należy przez to rozumieć Podmiot realizujący przedmiot umowy,
- 3) dni robocze - należy rozumieć dni od poniedziałku do piątku w godzinach 8.00–15.00 z wyłączeniem dni wolnych od pracy zgodnie z właściwymi przepisami.

§2

1. Umowa ramowa określa warunki dotyczące zamówień publicznych, jakie mogą zostać udzielone Wykonawcy przez Zamawiającego w okresie jej trwania, w zakresie **dostaw oznaczeń słownych/znaków rodzajów służby i korpusu/emblematy** (w zależności od zadania), zgodnych z Załącznikiem nr 1 do umowy ramowej (Opis przedmiotu zamówienia), zwanych w dalszej części umowy „asortymentem”.
2. Umowa ramowa obowiązywać będzie przez okres **12 miesięcy**, licząc od dnia jej zawarcia.
3. Po wygaśnięciu umowy ramowej w mocy pozostają te postanowienia, które ze swej istoty powinny obowiązywać także po jej wygaśnięciu, dotyczy to w szczególności zobowiązań wynikających z rękojmi i gwarancji.
4. W okresie obowiązywania umowy ramowej Zamawiający przewiduje dostawy asortymentu w ilościach odpowiadających faktycznym potrzebom.
5. Wartość umowy ramowej nie przekroczy kwoty brutto w PLN (kwoty, jaką Zamawiający może przeznaczyć na sfinansowanie zamówienia publicznego realizowanego na podstawie zawartej umów ramowych).
6. Kwota, o której mowa w ust. 5 określa górną granicę zobowiązań jakie Zamawiający może zaciągnąć na podstawie umowy ramowej. Nieudzielenie zamówień publicznych lub udzielenie zamówień publicznych na niższą kwotę niż wskazana w ust. 5 nie może być podstawą roszczeń Wykonawcy wobec Zamawiającego z tytułu nie wywiązania się z umowy ramowej.
7. W przypadku wyczerpania kwoty określonej w ust. 5 niniejsza umowa wygasa bez konieczności składania dodatkowych oświadczeń przez Strony.
8. Wykonawca oświadcza, że zgodnie z obowiązującymi przepisami w dacie podpisania umowy ramowej obowiązek odprowadzenia podatku VAT z tytułu dostaw asortymentu będącego przedmiotem niniejszej umowy leży po stronie Wykonawcy/Zamawiającego (zgodnie z ofertą Wykonawcy).

9. Strony dopuszczają zmianę terminu obowiązywania umowy – wydłużenie go w sytuacji niewykorzystania przez Zamawiającego wartości umowy o której mowa w § 2 ust. 5, nie dłużej jednak niż do 24 miesięcy licząc od dnia zawarcia umowy. Zmiana terminu obowiązywania umowy wymaga sporządzenia aneksu.

§3

1. Zamawiający przystąpi do procedury udzielenia zamówienia na podstawie umowy ramowej poprzez zgłoszenie zapotrzebowania do Wykonawcy, który na etapie postępowania w celu zawarcia umowy ramowej zaproponował najniższą cenę jednostkową brutto za asortyment. Wzór zapotrzebowania stanowi Załącznik nr 3 do umowy.
2. Zapotrzebowanie Zamawiającego będzie określało w szczególności ilość, rodzaj asortymentu oraz będzie podpisane przez upoważnionego przedstawiciela Zamawiającego i przekazane Wykonawcy drogą elektroniczną na adres e-mail: (zgodnie z ofertą Wykonawcy).
3. W odpowiedzi na zgłoszenie zapotrzebowania Wykonawca niezwłocznie, jednak nie później niż w terminie 3 dni roboczych, liczonych od daty przestania zapotrzebowania przez Zamawiającego, akceptuje bądź odrzuca zapotrzebowanie, o czym informuje Zamawiającego drogą elektroniczną na adres email:.....(zostanie ustalony w umowie).
4. W przypadku braku odpowiedzi ze strony Wykonawcy w terminie 3 dni roboczych, liczonych od daty przestania zapotrzebowania Zamawiający przyjmuje, że Wykonawca **odrzucił zapotrzebowanie**.
5. Realizacja dostawy nastąpi w terminie nie dłuższym niż **dni roboczych** (zgodnie z ofertą Wykonawcy) od momentu zaakceptowania przez Wykonawcę zapotrzebowania.
6. W przypadku odrzucenia zapotrzebowania przez Wykonawcę, Zamawiający może przesłać zapotrzebowanie do kolejnego Wykonawcy, który zaoferował najniższą cenę jednostkową brutto za asortyment bez uwzględnienia Wykonawcy, który odrzucił zapotrzebowanie. Zapisy ust. 1-6 stosuje się odpowiednio.
7. Wykonawca zobowiązany będzie do:
 - 1) dostawy asortymentu zgodnego z zapotrzebowaniem, załącznikiem nr 2 do umowy (**sporządzonym na podstawie oferty Wykonawcy**) o parametrach zgodnych ze wskazanymi w załączniku nr 1 do umowy, własnym transportem i na własny koszt do obiektu, o którym mowa w § 4 ust.1;
 - 2) rozładunku dostarczonego asortymentu do miejsca wskazanego przez Zamawiającego.
8. Wykonawca będzie dostarczał zamówiony asortyment na skutek zgłoszonego zapotrzebowania.
9. Wynagrodzenie należne Wykonawcy za prawidłowo wykonaną dostawę stanowić będzie sumę wartości wynikającą z iloczynu ceny **netto** w PLN za asortyment wskazany w **załączniku nr 2 do umowy** oraz ilości, wskazanej w zapotrzebowaniu, o którym mowa w ust. 2, powiększoną o stawkę podatku VAT. W przypadku Wykonawcy korzystającego w dniu składania ofert ze zwolnień wskazanych w art. 113 Ustawy o podatku od towarów i usług (tj. Dz. U. z 2022 r. poz. 931 ze zm.) cena netto wskazana w ofercie traktowana będzie jak cena brutto.
10. W cenie, o której mowa w ust. 9 Wykonawca uwzględnił koszt:
 - 1) wykonania czynności, o których mowa w ust. 7,
 - 2) pozostałych opłat związanych z wykonywaniem przedmiotu umowy.
11. Płatność w PLN za wykonaną dostawę zostanie dokonana na rachunek wskazany przez Wykonawcę na fakturze, w terminie **30 dni**, licząc od daty otrzymania przez Zamawiającego prawidłowo wystawionej faktury. Zamawiający dopuszcza składanie ustrukturyzowanych faktur elektronicznych na Platformie Elektronicznego Fakturowania (PEF) dostępnej pod adresem: **eFaktura.gov.pl**.
12. Zamawiający nie wyraża zgody na dokonanie cesji wierzytelności wynikających z wykonywania niniejszej umowy na rzecz osób trzecich.

§4

1. Wykonawca zobowiązuje się do dostawy oraz rozładunku asortymentu do **Magazynu Mundurowego Wydziału Zaopatrzenia KSP, ul. Włochowska 25/33, 02-336 Warszawa**.
2. Wykonawca zobowiązuje się:
 - 1) dostarczyć oraz rozładować asortyment w terminie wskazanym w § 3 ust. 5,

- 2) powiadamiać Zamawiającego z 2-dniowym (dzień roboczy) wyprzedzeniem o dokładnym terminie dostawy drogą elektroniczną na adres e-mail.....(zostanie ustalony w umowie).
3. Wykonawca gwarantuje, że dostarczany asortyment będzie:
 - a) fabrycznie nowy, wolny od wad uniemożliwiających jego użycie zgodnie z przeznaczeniem, zgodny z opisem zawartym w załączniku nr 1 do umowy,
 - b) zabezpieczony przed zawilgoceniem lub uszkodzeniami mechanicznymi podczas transportu i przechowywania
 - c) posegregowany, w opakowaniach umożliwiających odbiór rodzajowo-asortymentowy oraz ilościowy bez konieczności otwierania opakowania.
4. Strony wyznaczają następujące osoby uprawnione do wykonywania czynności związane z wykonywaniem umowy ramowej:
 - 1) ze strony Zamawiającego:..... **lub osoba go zastępująca** (zostanie ustalone w umowie).
 - 2) ze strony Wykonawcy:(zgodnie z ofertą Wykonawcy) lub osoba go zastępująca.
5. Strony dokonają odbioru polegającego na sprawdzeniu zgodności dotyczącej ilości, jakości i rodzaju dostarczonego asortymentu ze złożonym zapotrzebowaniem oraz umową ramową i jej załącznikami. Z czynności, o której mowa w zdaniu poprzedzającym, Strony sporządzą protokół odbioru ilościowo-jakościowego.
6. W przypadku protokołarnego ustalenia w trakcie odbioru, że dostarczony asortyment jest uszkodzony, dostawa jest niekompletna, niezgodna z umową ramową i jej załącznikami lub zapotrzebowaniem, Wykonawca zobowiązuje się do uzupełnienia braków w asortymencie lub jego wymiany na nowy wolny od wad, zgodny z umową, w terminie do **3 dni roboczych**, licząc od dnia sporządzenia protokołu zawierającego stwierdzone podczas odbioru niezgodności.
7. Zamawiający uzna zrealizowanie każdej dostawy po podpisaniu przez Strony bez uwag protokołu odbioru ilościowo-jakościowego, co będzie stanowić podstawę wystawienia przez Wykonawcę faktury.

§5

1. Wykonawca udziela rękojmi za wady asortymentu na okres.....miesiące (zgodnie z ofertą Wykonawcy) licząc od dnia podpisania protokołu, o którym mowa w § 4 ust. 7. Zamawiający może wykonywać uprawnienia z tytułu rękojmi za wady, niezależnie od uprawnień wynikających z gwarancji.
2. Wykonawca udziela gwarancji na dostarczony asortyment na okres.....miesiące(zgodnie z ofertą Wykonawcy), licząc od dnia podpisania protokołu, o którym mowa w § 4 ust. 7.
3. W przypadku wystąpienia w okresie gwarancji wad asortymentu, Wykonawca zobowiązuje się do wymiany wadliwego asortymentu na nowy, wolny od wad, zgodny z umową ramową i jej załącznikami, w terminie do 7 dni roboczych, licząc od daty złożenia przez Zamawiającego reklamacji drogą elektroniczną na adres e-mail:.....(zgodny z ofertą Wykonawcy). Okres gwarancji asortymentu podlegającego wymianie ulega automatycznie wydłużeniu o czas wykonania wymiany.
4. Zamawiający uzna reklamację za wykonaną po podpisaniu bez uwag protokołu odbioru.
5. Wykonawca zobowiązany jest na swój koszt i ryzyko do odbioru zareklamowanego asortymentu i dostawy nowego, wolnego od wad z/do obiektów, o których mowa w § 4 ust. 1.
6. Wykonawca ponosi odpowiedzialność za asortyment od momentu przyjęcia go do momentu przekazania go Zamawiającemu po wykonanej naprawie.

§6

1. W przypadku niewykonania lub nienależytego wykonania umowy ramowej przez Wykonawcę, Zamawiający zastrzega sobie prawo do obciążenia i naliczenia następujących kar:
 - 1) 5 % wartości brutto w PLN, o której mowa w § 2 ust. 5 w przypadku, gdy Zamawiający odstąpi od umowy ramowej z powodu okoliczności leżących po stronie Wykonawcy;
 - 2) 5 % wartości brutto w PLN, o której mowa w § 2 ust. 5 w przypadku odstąpienia od umowy ramowej przez Wykonawcę na jakiegokolwiek podstawie z przyczyn nie leżących po stronie Zamawiającego;

- 3) 1 % sumy wartości wynikającej z iloczynu ceny jednostkowej netto w PLN, określonej w załączniku nr 2 do umowy ramowej oraz ilości niedostarczonego asortymentu w terminie wskazanym w § 3 ust. 5 umowy ramowej, za każdy rozpoczęty dzień opóźnienia w ich dostarczeniu, powiększonych o podatek VAT (jeżeli dotyczy);
 - 4) 1 % sumy wartości wynikającej z iloczynu ceny jednostkowej netto w PLN, określonej w załączniku nr 2 do umowy oraz ilości zareklamowanego asortymentu za każdy rozpoczęty dzień opóźnienia w dotrzymaniu terminu określonego w § 4 ust. 6 lub § 5 ust. 3 umowy ramowej, powiększonych o podatek VAT (jeżeli dotyczy).
2. Wykonawca nie będzie obciążony karami, jeśli do niewykonania lub nienależytego wykonania umowy ramowej doszło z powodu okoliczności, za które ponosi odpowiedzialność Zamawiający lub z powodu działania tzw. siły wyższej. Przez siłę wyższą rozumie się zdarzenie zewnętrzne, niemożliwe do przewidzenia i do zapobieżenia, w szczególności katastrofalne działania sił przyrody.
 3. Kary mają charakter gwarancyjny i mogą być naliczone z każdego tytułu odrębnie przy czym łączna maksymalna wysokość kar umownych nie może przekroczyć 10% wartości umowy ramowej, o której mowa w § 2 ust. 5.
 4. Zamawiający zastrzega sobie prawo do potrącania kar z wynagrodzenia Wykonawcy, bez konieczności odrębnego wzywania Wykonawcy do ich zapłaty, na co Wykonawca wyraża zgodę.
 5. Zamawiający ma obowiązek poinformowania Wykonawcy o wysokości naliczonej kary i podstawie jej naliczenia oraz złożenia oświadczenia o potrąceniu.
 6. Zamawiający zastrzega sobie prawo dochodzenia odszkodowania uzupełniającego, jeżeli szkoda przewyższy wysokość kar.
 7. Zapłata kary umownej, o której mowa w ust. 1 pkt. 3) – 4) nie zwalnia Wykonawcy z obowiązku wykonania przedmiotu umowy.

§7

1. Wykonawca wykona przedmiot umowy sam lub z wykorzystaniem Podwykonawcy (nazwa Podwykonawcy/Podwykonawców wskazanych w ofercie)....., który wykonywać będzie część zamówienia obejmującą..... (zgodnie z ofertą Wykonawcy).
2. Wykonawca ponosi pełną odpowiedzialność, za jakość i terminowość dostaw realizowanych przez Podwykonawców.
3. Wykonawca jest odpowiedzialny za działania i zaniechania Podwykonawców jak za działania i zaniechania własne.
4. Zamawiający w trakcie obowiązywania umowy dopuszcza, na pisemny wniosek Wykonawcy, wprowadzenie Podwykonawcy. Wprowadzenie takiej zmiany wymaga zawarcia przez Strony aneksu do umowy. Wykonawca na żądanie Zamawiającego zobowiązany jest wraz z wnioskiem przedstawić umowę regulującą współpracę z Podwykonawcą.
5. W przypadku, gdy Wykonawca zatrudni Podwykonawcę, zobowiązany jest dołączyć do wystawionej faktury dokument potwierdzający dokonanie zapłaty wynagrodzenia należnego Podwykonawcy za zrealizowaną przez niego część przedmiotu umowy. W przypadku braku dokumentu zapłaty, Zamawiający uzna dzień dostarczenia brakującego dokumentu potwierdzającego dokonanie zapłaty wynagrodzenia należnego Podwykonawcy, za termin otrzymania faktury.
6. Wprowadzenie Podwykonawcy do realizowania przedmiotu umowy wymaga zgody Zamawiającego oraz nie zwalnia Wykonawcy z odpowiedzialności wynikających z zapisów umowy.
7. Zamawiający nie dopuszcza zawierania umów Podwykonawców z dalszymi Podwykonawcami.

§8

1. Strony dopuszczają zmianę umowy ramowej w zakresie:
 - 1) producenta/modelu asortymentu – w przypadku zaprzestania produkcji lub braku dostępności na rynku danego modelu asortymentu, spowodowanej zaprzestaniem produkcji lub wycofaniem za sprzedaży lub pojawieniem się na rynku asortymentu

nowszej generacji o parametrach technicznych nie gorszych niż wskazane w załączniku nr 1 do umowy ramowej. W przypadku zaoferowania innego producenta/modelu Wykonawca musi do zapotrzebowania złożonego przez Zamawiającego, o którym mowa w §3 ust. 3, dołączyć opis zaoferowanego asortymentu potwierdzającego parametry techniczne, nie gorsze od wskazanych w załączniku nr 1 do umowy ramowej. Zmiana ta nie wymaga podpisania aneksu do umowy.

- 2) inne zmiany nie skutkujące zmianą załącznika nr 2 do umowy ramowej, jeżeli konieczność ich wprowadzenia będzie wynikała ze zmiany przepisów prawa.
2. Zamawiający zastrzega sobie prawo do odstąpienia od umowy:
 - 1) w terminie 30 dni licząc od daty zaistnienia ww. okoliczności: w razie zaistnienia istotnej zmiany okoliczności powodującej, że wykonanie umowy nie leży w interesie publicznym, czego nie można było przewidzieć w chwili zawarcia umowy, lub dalsze wykonywanie umowy może zagrozić podstawowemu interesowi bezpieczeństwa państwa lub bezpieczeństwu publicznemu;
 - 2) w terminie 15 dni, licząc od daty zaistnienia ww. okoliczności, z jednoczesnym naliczeniem kary umownej o której mowa w § 6 ust. 1 pkt 1, w przypadku, gdy Wykonawca pozostaje w opóźnieniu z dostawą o ponad 10 dni roboczych od upływu terminu o którym mowa w § 3 ust. 5.
3. Odstąpienie od umowy ramowej powinno nastąpić w formie pisemnej ze wskazaniem okoliczności uzasadniających tę czynność.
4. Odstąpienie od umowy ramowej wywoływać będzie skutki na przyszłość (ex nunc), a w szczególności nie pozbawi Zamawiającego uprawnień z tytułu rękojmi i gwarancji w stosunku do tej części zamówienia, która została zrealizowana.
5. Wykonawca zobowiązuje się do informowania Zamawiającego o zmianie formy prawnej prowadzonej działalności gospodarczej, o wszczęciu postępowania upadłościowego i ugodowego, zmianie adresu siedziby firmy, adresów zamieszkania właścicieli firmy oraz numerów faksu, telefonu i adresu elektronicznego, służących do prowadzenia korespondencji prowadzonej w okresie obowiązywania umowy ramowej.
6. W sytuacji o której mowa w ust. 4 Wykonawca może żądać wyłącznie wynagrodzenia należnego z tytułu wykonanej części umowy i nie będzie rościł względem Zamawiającego żadnych dodatkowych roszczeń.
7. Zmiany umowy wymagają formy pisemnej pod rygorem nieważności, obowiązywać będą od dnia podpisania aneksu w tym zakresie za wyjątkiem zmian, o których mowa w § 8 ust. 1 pkt. 1.

§9

1. Wykonawca oświadcza, że przed zawarciem niniejszej umowy wypełnił obowiązki informacyjne przewidziane w art. 13 lub art. 14 rozporządzenia Parlamentu Europejskiego i Rady (UE) 2016/679 z dnia 27 kwietnia 2016 roku w sprawie ochrony osób fizycznych w związku z przetwarzaniem danych osobowych i w sprawie swobodnego przepływu takich danych oraz uchylenia dyrektywy 95/46/WE (ogólne rozporządzenie o ochronie danych; tj. Dz. Urz. UE. L Nr 119 z 04.05.2016r. str. 1) zwane dalej „**RODO**”, wobec każdej osoby fizycznej, od której dane osobowe bezpośrednio lub pośrednio Wykonawca pozyskał w celu wpisania jej do treści umowy jako dane osoby reprezentującej Wykonawcę lub działającej w jego imieniu przy realizacji umowy. Wykonawca zobowiązuje się, w przypadku wyznaczenia lub wskazania do działania przy wykonywaniu niniejszej umowy osób innych niż wymienione w jej treści, najpóźniej wraz z przekazaniem Zamawiającemu danych osobowych tych osób, zrealizować obowiązki informacyjne w trybie art. 13 lub art. 14 RODO i treści załącznika nr 4 do umowy.
2. Zamawiający oświadcza, że będzie przetwarzał udostępnione mu przez Wykonawcę dane osobowe w celu określonym w umowie na podstawie art. 6 ust. 1 lit. b, c, RODO i innymi przepisami prawa powszechnie obowiązującego, które chronią prawa osób, których dane dotyczą oraz stosuje środki bezpieczeństwa spełniające wymogi ww. przepisów.
3. **Klauzula Informacyjna o przetwarzaniu danych osobowych na podstawie przepisów prawa stanowi załącznik nr 4 do umowy.**
4. Wykonawca będzie przetwarzał, udostępnione mu dane osobowe, w tym dane osobowe pracowników/funkcjonariuszy i innych osób, wyłącznie w celu realizacji niniejszej umowy na podstawie art. 6 ust. 1 lit. b, c, e, f RODO i innymi przepisami prawa powszechnie obowiązującego, które chronią prawa osób, których dane dotyczą oraz stosuje środki bezpieczeństwa spełniające wymogi ww. przepisów.
5. Zamawiający oświadcza, że dane osobowe będą przetwarzane przez okres niezbędny do realizacji celów przetwarzania, nie krócej niż wskazany w przepisach o archiwizacji (zasady

klasyfikacji oraz okres przechowywania określa Jednolity Rzeczowy Wykaz Akt Policji, stanowiący załącznik do zarządzenia nr 10 Komendanta Głównego Policji z dnia 15 maja 2020 r. w sprawie jednolitego rzeczowego wykazu akt Policji; Dz. Urz. KGP z 2020 r. poz. 21).

- Zamawiający oświadcza, że przed zawarciem niniejszej umowy wypełnił obowiązki informacyjne przewidziane w art. 13 lub art. 14 RODO, wobec każdej osoby fizycznej, od której dane osobowe bezpośrednio lub pośrednio Zamawiający pozyskał w celu wpisania jej do treści umowy jako dane osoby reprezentującej Zamawiającego lub działającej w jego imieniu przy realizowaniu umowy. Zamawiający zobowiązuje się w przypadku wyznaczenia lub wskazania do działania przy wykonywaniu niniejszej umowy osób innych niż wymienione w jej treści, najpóźniej wraz z przekazaniem Wykonawcy danych osobowych tych osób, zrealizować obowiązki informacyjne w trybie art. 13 lub art. 14 RODO.
- Wykonawca oświadcza, że dane osobowe będą przetwarzane przez okres niezbędny do realizacji celów przetwarzania, nie dłużej niż wskazany w przepisach o archiwizacji

§10

- Kwestie sporne wynikłe w trakcie realizacji niniejszej umowy ramowej, Strony rozstrzygać będą przez sąd właściwy miejscowo dla siedziby Zamawiającego.
- W sprawach nie uregulowanych niniejszą umową stosuje się przepisy ustawy Kodeks cywilny.

§11

Umowa sporządzona została w dwóch jednobrzmiących egzemplarzach, po jednym egzemplarzu dla każdej ze Stron.

ZAMAWIAJĄCY

WYKONAWCA

.....

.....

Załączniki:

- załączniki nr 1 - opis przedmiotu zamówienia,
- załącznik nr 2 – oferta Wykonawcy
- załącznik nr 3 – wzór zapotrzebowania
- załącznik nr 4 – klauzula informacyjna o przetwarzaniu danych osobowych na podstawie przepisów prawa.

TECHNIK
Sekcji V
Wydziału Zastępczości KSP
Adriana EPA

KIEROWNIK
Sekcji V Wydziału Zastępczości
Komendy Stołecznej Policji
mgr Sylwia CESARSKA

SPECJALISTA
Zespołu ds. Ochrony Danych Osobowych
Komendy Stołecznej Policji
Małgorzata MNIECKA

ZASTĘPCA NACZELNIKA
Wydziału Zastępczości
Komendy Stołecznej Policji
mgr Monika SADOWSKA

RADCA PRAWNY
Komendy Stołecznej Policji
Natalia AMBROŻEWICZ

OPIS PRZEDMIOTU ZAMÓWIENIA

1. Pochewki z oznaczeniami stopni służbowych (szacunkowa ilość: 2 500 par)

Dystynkcje w kolorze srebrnym, haftowane mechanicznie na nasuwkach w kolorze granatowym. Dla pochewek przewidziano 17 graficznie różnych oznaczeń stopni policyjnych. Gotowa pochewka ma kształt wydłużonego trapezu.

Wymiary pochewek:

- Długość: 110 mm +/- 2 mm,
- Szerokość początkowa: 58 mm +/- 2 mm,
- Szerokość końcowa: 44 mm +/- 2 mm.

Rozmieszczenie dystynkcji na pochewkach:

- Szerokość gwiazdki: 16 mm,
- Szerokość paska: 7 mm,
- Szerokość paska aspiranta: 3 mm,
- Odstęp między gwiazdkami: 5-6 mm,
- Odległość gwiazdki od belek: 10 mm.

Stopnie służbowe – posterunkowy, starszy posterunkowy, sierżant, starszy sierżant, sierżant sztabowy, młodszy aspirant, aspirant, starszy aspirant, aspirant sztabowy, podkomisarz, komisarz, nadkomisarz, podinspektor, młodszy inspektor, inspektor, nadinspektor, generalny inspektor.

2. Taśma otokowa z oznaczeniami stopni służbowych (szacunkowa ilość: 850 szt.)

Taśma o szerokości 40 mm wykonana z włókien poliestrowych i barwiona w kolorze ciemnoniebieskim. Długość otoku – 670 mm +/- 2 mm. Krawędzie taśmy są zabezpieczone przed strzępieniem i pruciem. Oznaka stopnia wykonana metodą haftu komputerowego nitką srebrną metalizowaną.

Dla otoków na czapki policyjne przewidziano 8 graficznie różnych oznaczeń stopni -, V, VV, VVV, *, **, ***, ****.

Rozmieszczenie dystynkcji na otoku:

- Szerokość belki V – 5 mm,
- Odległość między V – 0,5 mm,
- Szerokość rozwarcia V – 27 mm,
- Szerokość gwiazdki – 16 mm,
- Odległość między gwiazdkami – 1 mm.

Stopnie służbowe – posterunkowy, sierżant, starszy sierżant, sierżant sztabowy, młodszy aspirant, aspirant, starszy aspirant, aspirant sztabowy, podkomisarz, komisarz, nadkomisarz, podinspektor, młodszy inspektor, inspektor, nadinspektor, generalny inspektor.

3. Taśma otokowa z oznaczeniami stopni służbowych (NOWY WZÓR) (szacunkowa ilość: 1 500 szt.)

Otok do granatowej czapki wyjściowej, wykonany zgodnie ze specyfikacją Komendy Głównej Policji. Brzeg taśmy otokowej wykończony bardzo gęsto ścięciem typu mereżka. Haft maszynowy srebrną nicią o bardzo wysokiej gęstości. Wysokość: 4,5 cm, długość: 80 cm. Kolor: granat, materiał: sukno – 90% wełna, 10% poliamid.

Rozmieszczenie dystynkcji na ołoku:

- Szerokość belki V – 5 mm,
- Odległość między V – 05, mm,
- Szerokość rozwarcia V – 27 mm,
- Szerokość gwiazdki – 16 mm,
- Odległość między gwiazdkami – 1 mm.

Na ołoku oficerów starszych – dwa galony o szerokości 5 mm, umieszczone jeden nad drugim, naszyte na taśmę ołokową w jej górnej części.

Na ołoku oficerów młodszych – jeden galon o szerokości 5 mm, naszyty na taśmę ołokową w jej górnej części.

Stopnie służbowe - posterunkowy, starszy posterunkowy, sierżant, starszy sierżant, sierżant sztabowy, młodszy aspirant, aspirant, starszy aspirant, aspirant sztabowy, podkomisarz, komisarz, nadkomisarz, podinspektor, młodszy inspektor, inspektor, nadinspektor, generalny inspektor.

4. Znak rodzaju służby (szacunkowa ilość: 200 szt./rodzaj)

W postaci naszywki w kształcie rombu o wymiarach 104 x 70 mm, w kolorze granatowym, na którym jest obramowanie w kolorze srebrnym oraz umieszczony centralnie symbol ustalony dla danego rodzaju służby Policji, haftowany mechanicznie.

Rodzaje służby – służba kryminalna, służba śledcza, służba prewencyjna, służba prewencyjna (ruch drogowy), oddziały prewencji, policja sądowa, służba kontr terrorystyczna, służba wspomagająca.

5. Znak korpusu Policji - dwa rodzaje (szacunkowa ilość: 1 800 para)

a) patka czworokątna o wymiarach 35x50 mm w kolorze ciemnoniebieski, na której znajduje się stylizowany liść palmy w kolorze srebrnym oraz obramowanie haftowane mechanicznie w kolorze srebrnym – dla policjantów w korpusie oficerów Policji albo ciemnoniebieskim – dla policjantów w korpusie aspirantów Policji, podoficerów Policji i szeregowych Policji (szacunkowa ilość: po 300 par/rodzaj)

b) pasek haftowany na taśmie, w połowie załamany pod kątem 105° w kolorze: (szacunkowa ilość: 300 par/rodzaj)

- srebrnym, o szerokości 15 mm (korpus oficerów),
- srebrnym, o szerokości 10 mm (korpus oficerów młodszych),
- ciemnoniebieskim i srebrnym, o szerokości 15 mm (aspirantów),
- ciemnoniebieskim, o szerokości 15 mm (korpus podoficerów),
- ciemnoniebieskim, o szerokości 10 mm (korpus szeregowych).

6. Znak przynależności państwowej. (szacunkowa ilość: 300 szt.)

Naszywka w kolorach odpowiadających barwom Rzeczypospolitej Polskiej, w wymiarach 55x38 mm

7. Emblemat (szacunkowa ilość: 800 szt.)

Haftowany maszynowo, mocowany na rzep – Komenda Stołeczna Policji Wymiary emblematu:

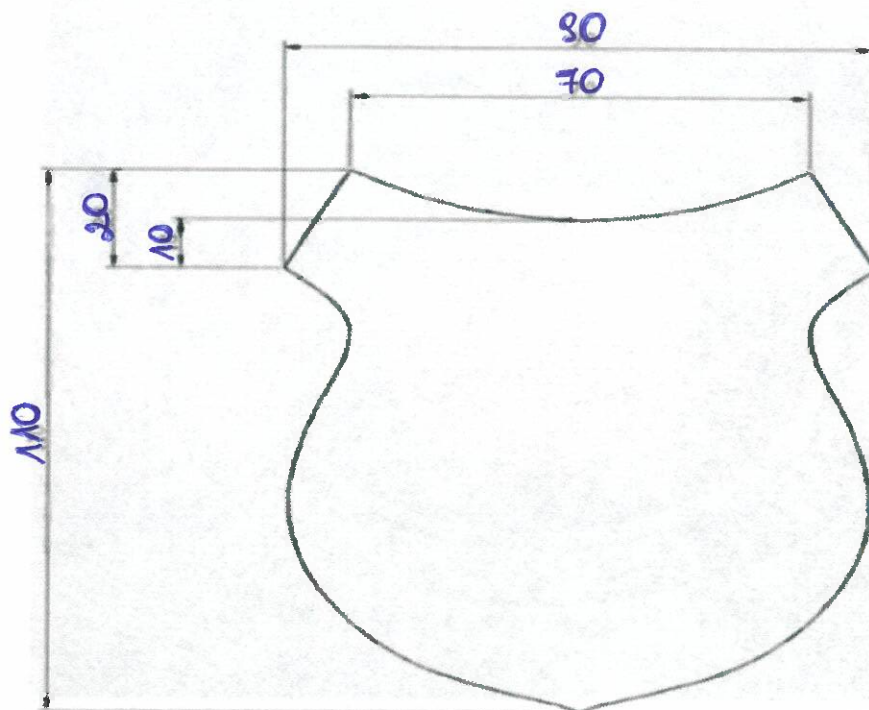

Zdjęcie poglądowe

Haftowany maszynowo, bez rzepu. Średnica emblematu – 90 mm – Kompania Reprezentacyjna:



Zdjęcie poglądowe

Powyższy asortyment wykonany zgodnie ze wzorami wskazanymi w treści Rozporządzenia Ministra Spraw Wewnętrznych i Administracji z dnia 20 maja 2009 r. w sprawie umundurowania policjantów (Dz. U. z 2009 r. Nr 90, poz. 738 ze zmianami:

- 2011 r. nr 70, poz. 372, nr 175, poz. 1047,
- 2012 r. poz. 1483,
- 2014 r. poz. 1285,
- 2015 r. poz. 946, poz. 1003,
- 2017 r. poz. 1879,
- 2018 r. poz. 252,
- 2019 r. poz. 651,
- 2022 r. poz. 63, poz. 737, poz. 1176.

TECHNIK
Sekcji V
Wydziału Zapobiegania KSP
EPA
Adriana EPA

OFERTA WYKONAWCY

Zadanie nr 1 – Pochewki z oznaczeniami stopni służbowych

L.p.	Przedmiot zamówienia	VAT	jm	Ilość	Cena jednostkowa Netto (PLN)	Cena jednostkowa Brutto (PLN)	Cena oferty brutto (PLN) (kol. 4 x 6+3)
1	2	3	4	5	6	7	8
1.	Posterunkowy		Para				
2	Starszy posterunkowy		Para				
3	Sierżant		Para				
4	Starszy sierżant		Para				
5	Sierżant sztabowy		Para				
6	Młodszy aspirant		Para				
7	Aspirant		Para				
8	Starszy aspirant		Para				
9	Aspirant sztabowy		Para				
10	Podkomisarz		Para				
11	Komisarz		Para				
12	Nadkomisarz		Para				
13	Podinspektor		Para				
14	Młodszy inspektor		Para				
15	Inspektor		Para				
16	Nadinspektor		Para				
17	Generalny inspektor		Para				
Wartość oferty brutto (suma wiersza 17)							
słownie							

PODPIS I PIECZĘĆ WYKONAWCY

.....

Zadanie nr 2 – Taśma otokowa z oznaczeniami stopni służbowych

OFERTA WYKONAWCY

L.p.	Przedmiot zamówienia	VAT	jm	Ilość	Cena jednostkowa Netto (PLN)	Cena jednostkowa Brutto (PLN)	Cena oferty brutto (PLN) (kol. 4 x 6+3)	
1	2	3	4	5	6	7	8	
1.	Posterunkowy		Szt.					
2	Starszy posterunkowy		Szt.					
3	Sierżant		Szt.					
4	Starszy sierżant		Szt.					
5	Sierżant sztabowy		Szt.					
6	Młodszy aspirant		Szt.					
7	Aspirant		Szt.					
8	Starszy aspirant		Szt.					
9	Aspirant sztabowy		Szt.					
10	Podkomisarz		Szt.					
11	Komisarz		Szt.					
12	Nadkomisarz		Szt.					
13	Podinspektor		Szt.					
14	Młodszy inspektor		Szt.					
15	Inspektor		Szt.					
16	Nadinspektor		Szt.					
17	Generalny inspektor		Szt.					
Wartość oferty brutto (suma wiersza 17)								
słownie								

PODPIS I PIECZĘĆ WYKONAWCY

.....

Zadanie nr 3 – Taśma otokowa z oznaczeniami stopni służbowych (NOWY WZÓR)

OFERTA WYKONAWCY

L.p.	Przedmiot zamówienia	VAT	jm	Ilość	Cena jednostkowa Netto (PLN)	Cena jednostkowa Brutto (PLN)	Cena oferty brutto (PLN) (kol. 4 x 6+3)
1	2	3	4	5	6	7	8
1.	Posterunkowy		Szt.				
2	Starszy posterunkowy		Szt.				
3	Sierżant		Szt.				
4	Starszy sierżant		Szt.				
5	Sierżant sztabowy		Szt.				
6	Młodszy aspirant		Szt.				
7	Aspirant		Szt.				
8	Starszy aspirant		Szt.				
9	Aspirant sztabowy		Szt.				
10	Podkomisarz		Szt.				
11	Komisarz		Szt.				
12	Nadkomisarz		Szt.				
13	Podinspektor		Szt.				
14	Młodszy inspektor		Szt.				
15	Inspektor		Szt.				
16	Nadinspektor		Szt.				
17	Generalny inspektor		Szt.				
Wartość oferty brutto (suma wiersza 17) słownie							

PODPIS I PIECZĘĆ WYKONAWCY

.....

Zadanie nr 4 – Znak rodzaju służby

OFERTA WYKONAWCY

L.p.	Przedmiot zamówienia	VAT	jm	Ilość	Cena jednostkowa Netto (PLN)	Cena jednostkowa Brutto (PLN)	Cena oferty brutto (PLN) (kol. 4 x 6+3)
1	2	3	4	5	6	7	8
1.	Służba kryminalna		Szt.				
2	Służba śledcza		Szt.				
3	Służba prewencyjna		Szt.				
4	Służba prewencyjna (ruch drogowy)		Szt.				
5	Oddział prewencji		Szt.				
6	Policja sądowa		Szt.				
7	Służba kontrterrorystyczna		Szt.				
8	Służba wspomagająca		Szt.				
Wartość oferty brutto (suma wiersza 8) słownie							

PODPIS I PIECZĘĆ WYKONAWCY

.....

Zadanie nr 5 – Znak korpusu Policji

OFERTA WYKONAWCY

Lp.	Przedmiot zamówienia	VAT	jm	Ilość	Cena jednostkowa Netto (PLN)	Cena jednostkowa Brutto (PLN)	Cena oferty brutto (PLN) (kol. 4 x 6+3)
1	2	3	4	5	6	7	8
1.	Patka – korpus oficerów						
2	Patka – korpus aspirantów/podoficerów/szeregowych						
3	Pasek haftowany – korpus oficerów						
4	Pasek haftowany – korpus oficerów młodszych						
5	Pasek haftowany – korpus podoficerów						
6	Pasek haftowany – korpus szeregowych						
Wartość oferty brutto (suma wiersza 6) słownie							

PODPIS I PIECZĘĆ WYKONAWCY

.....

Zadanie nr 6 – Znak przynależności państwowej

OFERTA WYKONAWCY

L.p.	Przedmiot zamówienia	VAT	jm	Ilość	Cena jednostkowa Netto (PLN)	Cena jednostkowa Brutto (PLN)	Cena oferty brutto (PLN) (kol. 4 x 6+3)
1	2	3	4	5	6	7	8
1.	Flaga biało-czerwona		Szt.				
Wartość oferty brutto (suma wiersza 1) słownie							

PODPIS I PIECZĘĆ WYKONAWCY

.....

Zadanie nr 7 – Emblemat**OFERTA WYKONAWCY**

L.p.	Przedmiot zamówienia	VAT	jm	Ilość	Cena jednostkowa Netto (PLN)	Cena jednostkowa Brutto (PLN)	Cena oferty brutto (PLN) (kol. 4 x 6+3)
1	2	3	4	5	6	7	8
1.	Komenda Stołeczna Policji						
2	Kompania Reprezentacyjna						
Wartość oferty brutto (suma wiersza 2) słownie							

PODPIS I PIECZĘĆ WYKONAWCY

.....

ZATWIERDZAM

Warszawa, dnia

.....
 (data i podpis
 Kierownika Jednostki Organizacyjnej
 lub osoby przez niego upoważnionej)

ZAPOTRZEBOWANIE

Numer umowy ramowej: WZ
 Rozdział i pozycja budżetowa:.....

Pełna nazwa Wykonawcy (nazwa Firmy/adres):	*
Nr tel./ fax /e-mail:	*
Osoba/osoby uprawnione do kontaktów ws. realizacji umowy:	*

1. Termin realizacji umowy: dni roboczych (od dnia przestania zapotrzebowania)
2. Wartość zapotrzebowania:
3. Miejsce realizacji zamówienia:
4. Przedmiot zamówienia:.....

Lp.	Nazwa towaru	J.m.	Ilość	Cena jednostkowa netto	Wartość netto
1	Oznaczenia stopni służbowych/znaki rodzajów służb i korpusu/emblematy,....				
Wartość zapotrzebowania brutto (23%VAT):					

Akceptujemy termin realizacji umowy wskazanej w ust. 1 oraz oferujemy wykonanie przedmiotu zamówienia wskazanego w ust. 4 w planowanej ilości i spełniającego wymagania opisane w ww. umowie ramowej.

Uwaga:

* - podpisanie przez Wykonawcę niniejszego Zapotrzebowania jest równoznaczne z akceptacją zapisów ust. 2 Zapotrzebowania

PODPIS I PIECZĘĆ WYKONAWCY

.....

.....
 (data i podpis)

Naczelnika Wydziału Zaopatrzenia KSP

.....
 (data i podpis)

Głównego Księgowego/
 Naczelnika Wydziału Finansów i Budżetu KSP)

Wykonał:

....., tel. ...

Klauzula Informacyjna o przetwarzaniu danych osobowych.

W związku z realizacją wymogów Rozporządzenia Parlamentu Europejskiego i Rady (UE) 2016/679 z dnia 27 kwietnia 2016 r. w sprawie ochrony osób fizycznych w związku z przetwarzaniem danych osobowych i w sprawie swobodnego przepływu takich danych oraz uchylenia dyrektywy 95/46/WE (ogólne rozporządzenie o ochronie danych „RODO”), informujemy o zasadach przetwarzania Pani/Pana danych osobowych oraz o przysługujących Pani/Panu prawach z tym związanych.

Poniższe zasady stosuje się począwszy od dnia podpisania.

1. Administratorem Pani/Pana danych osobowych przetwarzanych w Komendzie Stołecznej Policji jest: Komendant Stołeczny Policji.
2. Jeśli ma Pani/Pan pytania dotyczące sposobu i zakresu przetwarzania Pani/Pana danych osobowych w zakresie działania Komendy Stołecznej Policji, a także przysługujących Pani/Panu uprawnień, może się Pani/Pan skontaktować z **Inspektorem Ochrony Danych – Dorotą Bartkiewicz**: adres: ul. Nowolipie 2, 00-150 Warszawa, e-mail: iod@ksp.policja.gov.pl.
3. Administrator danych osobowych przetwarza Pana dane osobowe na podstawie zawartej Umowy nr
4. Pani/Pana dane osobowe przetwarzane są w celu/celach wypełnienia obowiązków prawnych ciążących na Komendzie Stołecznej Policji/Komendancie Stołecznym Policji, tj. realizacji umowy.
5. W związku z przetwarzaniem danych w celu/celach, o których mowa w pkt 4, odbiorcami Pani/Pana danych osobowych mogą być:
 - a) organy władzy publicznej oraz podmioty wykonujące zadania publiczne lub działające na zlecenie organów władzy publicznej, w zakresie i w celach, które wynikają z przepisów powszechnie obowiązującego prawa;
 - b) inne podmioty, które na podstawie stosownych umów podpisanych ze Skarbem Państwa - Komendantem Stołecznym Policji, Komendą Stołeczną Policji przetwarzają dane osobowe dla których Administratorem jest Komendant Stołeczny Policji.
6. Pani/Pana dane osobowe będą przechowywane przez okres realizacji umowy i po jej zakończeniu zgodnie z obowiązującymi przepisami prawa, tj. okres niezbędny do realizacji celu/celów określonych w pkt 4, a po tym czasie przez okres oraz w zakresie wymaganym przez przepisy powszechnie obowiązującego prawa, w szczególności ze względu na cele archiwalne w interesie publicznym, cele badań naukowych lub historycznych lub cele statystyczne.
7. W związku z przetwarzaniem Pani/Pana danych osobowych przysługują Pani/Panu następujące uprawnienia:
 - a) prawo dostępu do danych osobowych, w tym prawo do uzyskania kopii tych danych;
 - b) prawo do żądania sprostowania (poprawienia) danych osobowych – w przypadku, gdy dane są nieprawidłowe lub niekompletne;
 - c) prawo do żądania usunięcia danych osobowych (tzw. prawo do bycia zapomnianym),
w przypadku gdy:
 - dane nie są już niezbędne do celów, dla których były zebrane lub w inny sposób przetwarzane,
 - dane osobowe przetwarzane są niezgodnie z prawem,
 - dane osobowe muszą być usunięte w celu wywiązania się z obowiązku wynikającego z przepisów prawa;
 - d) prawo do żądania ograniczenia przetwarzania danych osobowych w przypadku, gdy:
 - osoba, której dane dotyczą kwestionuje prawidłowość danych osobowych,
 - przetwarzanie danych jest niezgodne z prawem, a osoba, której dane dotyczą, sprzeciwia się usunięciu danych, żądając w zamian ich ograniczenia,

