

### RZUT Z BOKU

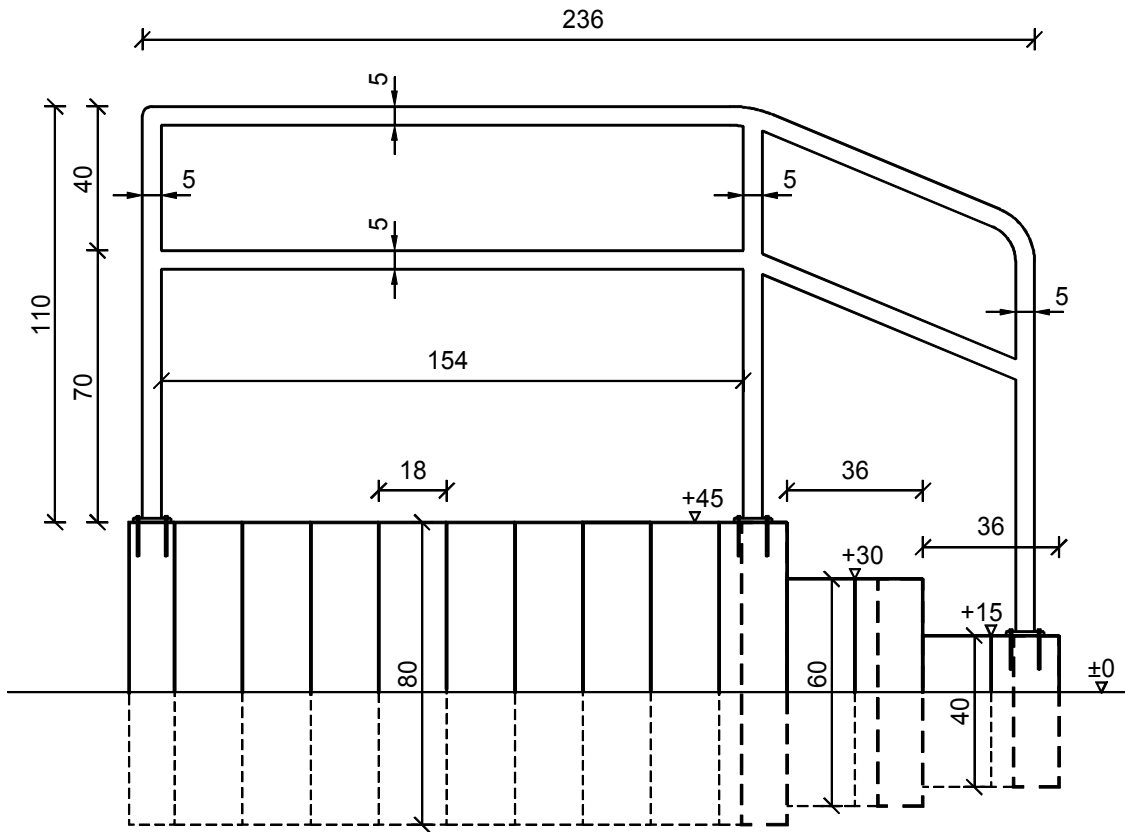

### RZUT Z GÓRY

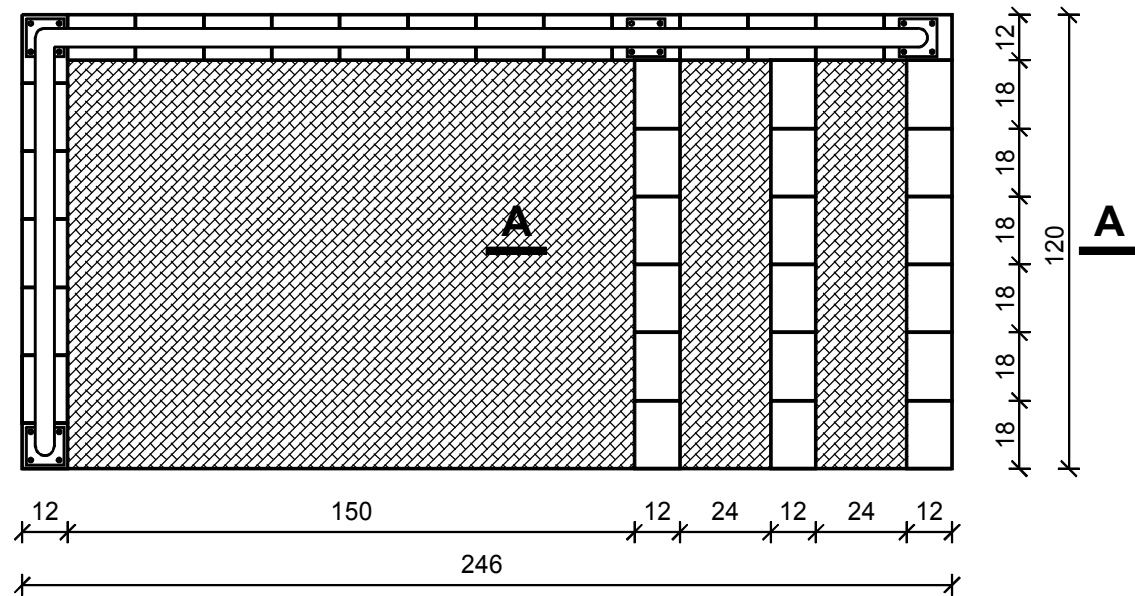

#### SZCZEGÓŁ PALISADA 40

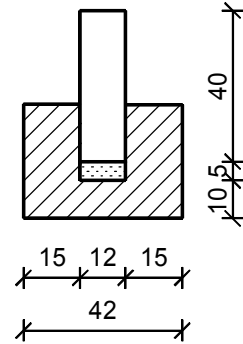

#### SZCZEGÓŁ PALISADA 60

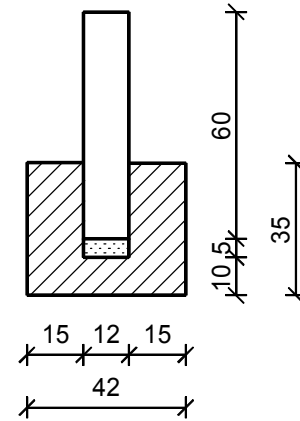

#### SZCZEGÓŁ PALISADA 80

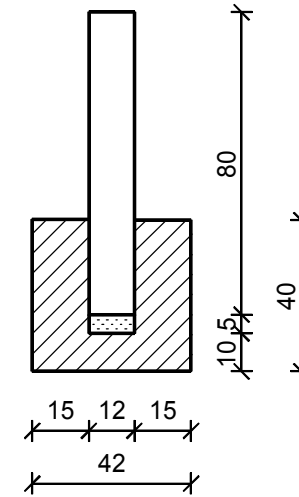

### PRZEKRÓJ A-A

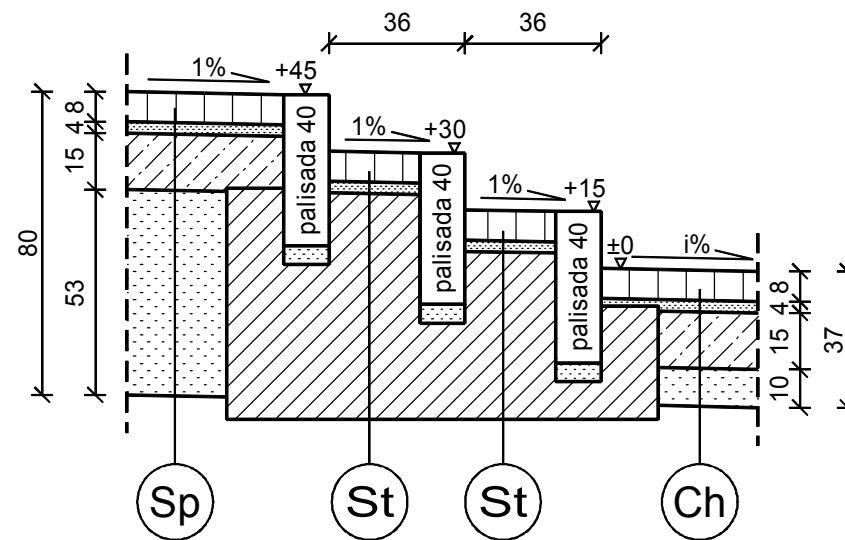

## KONSTRUKCJA

<b>Ch chodnik o nawierzchni z kostki betonowej</b>			
12	Nawierzchnia z betonowej kostki wibroprasowanej dwuteowej gr. 8cm kolor szary wg PN-EN 1338 na podsypce cementowo-piaskowej gr. 4cm		
15	Podbudowa zasadnicza z gruntu/kruszywa stabilizowanego cementem (węzła betoniarskiego) C1,5/2,0		
10	warstwa odsączająca z piasku wg PN-EN 13242		
<b>37 Łączna grubość konstrukcji</b>			
<b>Sp spocznik o nawierzchni z kostki betonowej</b>			
12	Nawierzchnia z betonowej kostki wibroprasowanej dwuteowej gr. 8cm kolor szary wg PN-EN 1338 na podsypce cementowo-piaskowej gr. 4cm		
15	Podbudowa zasadnicza z gruntu/kruszywa stabilizowanego cementem (węzła betoniarskiego) C1,5/2,0		
53	warstwa odsączająca z piasku wg PN-EN 13242		
<b>80 Łączna grubość konstrukcji</b>			
<b>St stopień o nawierzchni z kostki betonowej</b>			
12	Nawierzchnia z betonowej kostki wibroprasowanej dwuteowej gr. 8cm kolor szary wg PN-EN 1338 na podsypce cementowo-piaskowej gr. 4cm		
Podbudowa betonowa C12/15 wg PN-EN 206-1			
<b>Pa Palisada betonowa</b>			
betonowy palisada wibroprasowany 12x18cm wg PN-EN-1340			
5	podsyпка piaskowa wg PN-EN 13242		
10	ława betonowa C12/15 z oporem wg PN-EN 206-1		

INWESTOR  
**MIASTO BĘŁCHATÓW**  
UL. KOŚCIUSZKI 1  
97-400 BĘŁCHATÓW

JEDNOSTKA PROJEKTOWA  
**PRACOWNIA**  
INŻYNIERII DROGOWEJ  
Kamil Milczak, Adamów 28, 97-400 Bęłchatów  
tel: 608-459-485, pid.milczak@gmail.com

ZADANIE  
ZAGOSPODAROWANIE TERENU W REJONIE SZKOŁY PODSTAWOWEJ NR 4 W BĘŁCHATOWIE NA DZ. 516/15, 516/17 ORAZ 516/4 OBR. 8 ROZBUDOWA MIEJSC PARKINGOWYCH

NAZWA OPRACOWANIA  
PROJEKT TECHNICZNY

TYTUŁ RYSUNKU  
**SCHODY - SZCZEGÓŁY KONSTRUKCYJNE**

FUNKCJA	IMIĘ I NAZWISKO NUMER UPRAWNIENI	BRANŻA	PODPIS
PROJEKTANT	inż. Kamil Milczak LOD/4060/PWOD/19	DROGOWA	
SPRAWDZAJĄCY			
DATA <b>11.2022</b>	SKALA <b>1 : 20</b>	BRANŻA <b>DROGOWA</b>	NR RYS. <b>02</b>