

INŻYNIERIA DROGOWA

Tomasz Gałka
84-300 Lębork
ul. Z. Witkowskiej 23A

OPIS PLANOWANYCH ROBÓT

Nazwa inwestycji: PRZEBUDOWA WEWNĘTRZNEJ DROGI GMINNEJ W MIEJSCOWOŚCI WICKO, UL. MORSKA ORAZ W MIEJSCOWOŚCI CHARBROWO, UL. ŁEBSKA, NA ODCINKU 999.0 M

Kategoria obiektu budowlanego: XXV

Inwestor: Gmina Wicko
ul. Słupska 9
84-352 Wicko

Adres inwestycji: DZ. NR 74, 106, OBR. WICKO,
DZ. NR 145/6, OBR. CHARBROWO
GMINA WICKO

	Imię i nazwisko	Podpis
	Branża Drogowa	
PROJEKTOWAŁ:	mgr inż. Tomasz Gałka, upr.: POM/0172/PWOD/06 Uprawnienia projektowe budowlane w specjalności drogowej bez ograniczeń	
Lębork 04/2023		

WYSZCZEGÓLNIENIE DOKUMENTACJI SPIS TREŚCI

CZEŚĆ OPISOWA:

Opis Techniczny	Str.
Uprawnienia i zaświadczenia projektanta o przynależności do IZBY	Str.
Dokumenty formalno-prawne	Str.

CZEŚĆ RYSUNKOWA:

D.1 Plan orientacyjny; skala 1:10 000	Str.
D.2A Projekt zagospodarowania terenu; Arkusz 1; skala 1:500	Str.
D.2B Projekt zagospodarowania terenu; Arkusz 2; skala 1:500	Str.
D.3A Przekroje konstrukcyjne; Arkusz 1; skala 1:20	Str.
D.3B Przekroje konstrukcyjne; Arkusz 2; skala 1:20	Str.
D.3C Przekroje konstrukcyjne; Arkusz 3; skala 1:20	Str.

OPIS TECHNICZNY

1. Dane ogólne

INWESTOR:

Gmina Wicko
ul. Słupska 9
84-352 Wicko

OPRACOWAŁ:

mgr inż. Tomasz Gałka - uprawnienia konstrukcyjno-budowlane
w specjalności drogowej bez ograniczeń.

2. Podstawa opracowania

Projekt opracowany został na podstawie:

- mapy do celów informacyjnych,
- zlecenia od Inwestora,
- uzgodnień z przedstawicielem zarządcy drogi oraz przedstawicielem Urzędu Gminy w Wicku,
- pomiarów terenowych wykonanych we własnym zakresie,

3. Przedmiot i zakres opracowania

Opracowanie obejmuje przebudowę odcinka drogi, polegającą na wymianie nawierzchni jezdni, chodników, zjazdów i zatok autobusowych. Zaprojektowano również nowe chodniki, zjazdy i wyniesione przejścia dla pieszych, a także uporządkowano zagospodarowanie terenu. W zakres opracowania wchodzi również korekta trasy w planie i w profilu podłużnym, celem usprawnienia odpływu wód deszczowych do istniejących wpustów kanalizacji deszczowej i przyległych terenów zielonych.

4. Lokalizacja, stan istniejący

Przedmiotowa droga jest drogą gminną w ciągu ul. Łebskiej w Charbrowie, która przechodzi w ul. Morską w Wicku. Przebudowywany odcinek położony jest na dz. nr 74, 106, obr. Wicko, dz. nr 145/6, obr. Charbrowo, gmina Wicko. Działki nie są wpisane do rejestru zabytków, nie leżą na obszarze wpływów eksploatacji górniczej.

W chwili obecnej jezdni posiada nawierzchnię asfaltową o szerokości od 6,0 m do 8,0 m, ograniczoną krawężnikiem, za którym po obu stronach biegnie chodnik o szerokości zmiennej, od 1,5 m do 2,5 m, wykonany z płyt betonowych 30x30 cm i kostki betonowej szarej. Konstrukcję jezdni stanowią warstwy asfaltowe grubości ok. 10 cm ułożone na bruku kamiennym o grubości ok. 25 cm. Na poszczególnych odcinkach stan nawierzchni jezdni i chodników jest niezadawalający, z licznymi ubytkami, spękaniami i nierównościami. Droga posiada liczne odkształcenia zarówno w przekroju podłużnym jak i poprzecznym.

Na podstawie aktualnie wykonanych pomiarów i map geodezyjnych w rejonie inwestycji stwierdzono występowanie istniejącego uzbrojenia: sieć wodociągowa, sieć energetyczna, sieć teletechniczna, napowietrzne linie energetyczne NN, sieć kanalizacji deszczowej, sieć

kanalizacji sanitarnej. Istniejące uzbrojenie zostało geodezyjnie wkartowane na plan sytuacyjno-wysokościowy.

5. Stan projektowany

Dane przyjęte do projektowania:

- Droga jednojezdniowa, dwukierunkowa, 2x(3-3,5 m)
- Droga wewnętrzna
- Kategoria ruchu: KR3
- Prędkość projektowa: V=40 km/h

5.1. Plan sytuacyjny

Na całej długości drogi projektuje się wymianę nawierzchni jezdni o szerokości od 6,0 m do 7,0 m. Chodniki o szerokościach zmiennych, zgodnie z rysunkami projektu zagospodarowania terenu.

5.2. Rozwiązania wysokościowe

Rozwiązania wysokościowe zaprojektowano w dowiązaniu do istniejącej niwelety jezdni, w celu nie ingerowania w istniejącą konstrukcję podbudowy drogi. Przeprofilowanie niwelety ma na celu sprawniejsze odprowadzenie wód opadowych. Do dowiązania projektowanej nawierzchni w rejonie połączenia z istniejącą jezdnią asfaltową, przewiduje się wykonanie wcinki.

Spadki poprzeczne jezdni według planu zagospodarowania terenu, zastosowano spadek daszkowy i jednostronny 2%, spadki poprzeczne chodników należy dostosować do istniejących rzędnych bram wjazdowych oraz furtek na posesję.

5.3. Konstrukcja nawierzchni

Przyjęta konstrukcja jezdni:

Projekt zakłada przeprowadzenie frezowania istniejącej nawierzchni, w zakresie 0-4 cm. Na sfrezowanej warstwie należy rozłożyć należy warstwę profilująco-korygującą, a następnie warstwę ścieralną

warstwa ścieralna z mieszanki mastyksowo-grysowej SMA 0/11 KR3-4	4 cm
warstwa profilująco-korygująca z betonu asfaltowego; średnio 75 kg/m ²	-----
istniejące warstwy bitumiczne	4-10 cm
istniejąca podbudowa	istn.

Przyjęta konstrukcja chodnika:

kostka betonowa dekoracyjna np. typu starobruk (6x10x20)	6 cm
podsyпка cementowo – piaskowa 1/4	5 cm
podbudowa betonowa bez dylatacji Rm min = 2,5 MPa	10 cm
przygotowane podłoże – zagęszczone do ls>0,99	

Przyjęta konstrukcja zjazdu:

kostka betonowa dekoracyjna np. typu starobruk (8x10x20)	8 cm
podsyпка cementowo – piaskowa 1/4	5 cm
kruszywo łamane 0/32	15 cm
przygotowane podłoże – zagęszczone do $I_s > 0,99$	

5.4. Odwodnienie

Na całej długości objętej projektem drogi projektuje się utrzymanie odwodnienia do istniejących wpustów kanalizacji deszczowej i przyległych terenów zielonych.

6. Analiza oddziaływania przedmiotowej inwestycji na środowisko.

Planowana inwestycja nie będzie stanowić zagrożenia dla środowiska. Prace będą w całości prowadzone w granicach istniejącej drogi. Droga w całości praktycznie przebiega przez tereny, co do których inwestor posiada prawo do dysponowania gruntem na cele budowlane.

7. Analiza obszaru oddziaływania obiektu

Obszar oddziaływania projektowanego obiektu jest analizowany w odniesieniu do obowiązujących przepisów zawierających regulacje odnoszące się do odległości obiektów i urządzeń budowlanych od innych obiektów i granic nieruchomości oraz wprowadzających związane z tym obiektem ograniczenia w zagospodarowaniu, w tym zabudowy tego terenu.

Zakres drogowy obejmuje przebudowywany odcinek drogi gminnej, położony jest na dz. nr 74, 106, obr. Wicko, dz. nr 145/6, obr. Charbrowo, gmina Wicko i nie narusza wymagań oraz ustaleń obowiązujących przepisów.

Obszar oddziaływania wnioskowanej inwestycji mieści się w granicach działek, na których jest realizowana, a zatem nie wprowadza ograniczeń dla działek sąsiadujących z inwestycją.

8. Opinia Geotechniczna, Kategoria Geotechniczna

Na podstawie Rozporządzenia Ministra Transportu, Budownictwa i Gospodarki Morskiej z dnia 25 kwietnia 2012r. W sprawie ustalenia geotechnicznych warunków posadawiania obiektów budowlanych, stwierdza się, iż na obszarze działek wykopy nie będą przekraczać głębokości 1,0 m. W związku z powyższym określa się I kategorię Geotechniczną.

9. Uwagi końcowe

Prace ziemne można rozpocząć po pełnym rozeznaniu pod i nadziemnych oraz ich zabezpieczeniu, przebudowie lub rozbiórce. W pobliżu istniejącego uzbrojenia należy wykonać ręczne przekopy kontrolne w celu ustalenia głębokości posadowienia tych urządzeń, a także ewentualnego sposobu ich zabezpieczenia. W przypadku natrafienia w czasie robót na nieujęte dokumentacją urządzenia podziemne, należy przerwać roboty, zabezpieczyć wykop i powiadomić odpowiednie jednostki. W trakcie prowadzenia robót bezwzględnie przestrzegać zasady BHP i p. poż.

Kierownik Budowy ma obowiązek przed przystąpieniem do robót przeszkolić stanowiskowo wszystkich pracowników wykonujących czynności na drodze pod względem przepisów BHP i Bezpieczeństwa Ruchu. Dodatkowo na czas budowy roboty należy odpowiednio oznakować. Wykonawca lub inwestor jest zobowiązany do powiadomienia mieszkańców o utrudnieniach oraz o terminie rozpoczęcia i zakończenia prac budowlanych.

Opracował:
mgr inż. Tomasz Gałka

POM/0172/PWOD/06

Gdańsk, dnia 21 grudnia 2006 r.

syg. akt 241/POM/OKK/06

DECYZJA

Na podstawie art. 24 ust.1 pkt 2 ustawy z dnia 15 grudnia 2000 r. o samorządach zawodowych architektów, inżynierów budownictwa oraz urbanistów /Dz.U. z 2001 r. Nr 5 poz. 42, ze zm./, art. 12 ust. 3, art.13 ust.1 pkt 1 i 2, art. 14 ust. 1 pkt 2a ustawy z dnia 07 lipca 1994 r. Prawo budowlane /tekst jednolity Dz. U. z 2006 r. Nr 156, poz. 1118/, § 6 pkt 1 i 2, § 11 ust. 1 pkt 1, § 15, § 18 ust. 1 pkt 1 i 2 rozporządzenia Ministra Transportu i Budownictwa z dnia 28 kwietnia 2006 r. w sprawie samodzielnych funkcji technicznych w budownictwie /Dz. U. z 2006 r. Nr 83 poz. 578/ oraz art. 104 Kodeksu postępowania administracyjnego /t.j. Dz.U. z 2000 r. Nr 98, poz.1071 ze zm./

Okręgowa Komisja Kwalifikacyjna
stwierdza, że:

Pan **TOMASZ GAŁKA**
magister inżynier
urodzony dnia 11.02.1976 r w Lublinie

uzyskał
UPRAWNIENIA BUDOWLANE
numer ewidencyjny: **POM/0172/PWOD/06**

**do projektowania i kierowania robotami budowlanymi bez ograniczeń
w specjalności drogowej**

UZASADNIENIE

W związku z uwzględnieniem w całości żądania strony, na podstawie art. 107 § 4 K.p.a. odstępuje się od uzasadnienia decyzji. Zakres nadanych uprawnień budowlanych wskazano na odwrocie decyzji.

Pouczenie

Od niniejszej decyzji służy odwołanie do Krajowej Komisji Kwalifikacyjnej Polskiej Izby Inżynierów Budownictwa w Warszawie, za pośrednictwem Pomorskiej Okręgowej Izby Inżynierów Budownictwa w terminie 14 dni od daty jej doręczenia.

Skład orzekający Okręgowej Komisji Kwalifikacyjnej:

PRZEWODNICZĄCY
Okręgowej Komisji Kwalifikacyjnej

Ryszard Kolasa
Ryszard Kolasa

WICEPRZEWODNICZĄCY
Okręgowej Komisji Kwalifikacyjnej

Leszek Niedostatkiwicz
Leszek Niedostatkiwicz

CZŁONEK
Okręgowej Komisji Kwalifikacyjnej

Ziemowit Suligowski
Ziemowit Suligowski



Otrzymują:

1. Pan Tomasz Gałka
84-300 Lębork, ul. Zofii Witkowskiej 23 a
2. Okręgowa Rada Izby
3. Główny Inspektor Nadzoru Budowlanego
4. a/a

**ZA ZGODNOŚĆ Z ORYGINAŁEM
POTWIERDZAM
GAŁKA TOMASZ**

Pan Tomasz Gałka upoważniony jest do:

- I.** Na podstawie art. 12 ust.1 pkt 1 i 2, art. 13 ust. 3 i 4 ustawy Prawo budowlane, w specjalności drogowej, bez ograniczeń do:
- a) projektowania, sprawdzania projektów architektoniczno-budowlanych i sprawowania nadzoru autorskiego,
 - b) kierowania budową lub innymi robotami budowlanymi,
 - c) kierowania wytwarzaniem konstrukcyjnych elementów budowlanych oraz nadzoru i kontroli technicznej wytwarzania tych elementów,
 - d) wykonywania nadzoru inwestorskiego,
 - e) sprawowania kontroli technicznej utrzymania obiektów budowlanych.
- II.** Na podstawie § 18 ust. 1 pkt 1 i 2 powołanego na wstępie rozporządzenia Ministra Transportu i Budownictwa z dnia 28 kwietnia 2006 r. w sprawie samodzielnych funkcji technicznych w budownictwie /Dz. U. z 2005 r. Nr 83 poz. 578/, uprawnienia niniejsze uprawniają do projektowania obiektu budowlanego i kierowania robotami budowlanymi związanymi z obiektem budowlanym, takim jak:
- a) droga, w rozumieniu przepisów o drogach publicznych, z wyłączeniem drogowych obiektów inżynierskich oprócz przepustów;
 - b) droga dla ruchu i postoju statków powietrznych oraz przepust.
- III.** Na podstawie § 15 w/w rozporządzenia, niniejsze uprawnienia do projektowania w specjalności konstrukcyjno-budowlanej uprawniają do sporządzania projektu zagospodarowania działki lub terenu, z zakresie tej specjalności.

**ZA ZGODNOŚĆ Z ORYGINAŁEM
POTWIERDZAM
GAŁKA TOMASZ**



Zaświadczenie

o numerze weryfikacyjnym:
POM-MY3-GRE-UTP *

Pan Tomasz Marcin Gałka o numerze ewidencyjnym POM/BD/0071/07
adres zamieszkania ul. Zofii Witkowskiej 23A, 84-300 Lębork
jest członkiem Pomorskiej Okręgowej Izby Inżynierów Budownictwa i posiada wymagane
ubezpieczenie od odpowiedzialności cywilnej.
Niniejsze zaświadczenie jest ważne od 2023-03-01 do 2023-08-31.

Zaświadczenie zostało wygenerowane elektronicznie i opatrzone bezpiecznym podpisem elektronicznym
weryfikowanym przy pomocy ważnego kwalifikowanego certyfikatu w dniu 2023-02-20 roku przez:

Krzysztof Wilde, Przewodniczący Rady Pomorskiej Okręgowej Izby Inżynierów Budownictwa.

Zgodnie z art. 78¹ K.c.

§ 1. Do zachowania elektronicznej formy czynności prawnej wystarczy złożenie oświadczenia woli w postaci elektronicznej i opatrzenie go kwalifikowanym podpisem elektronicznym.

§ 2. Oświadczenie woli złożone w formie elektronicznej jest równoważne z oświadczeniem woli złożonym w formie pisemnej.

* Weryfikację poprawności danych w niniejszym zaświadczeniu można sprawdzić za pomocą numeru weryfikacyjnego zaświadczenia na stronie Polskiej Izby Inżynierów Budownictwa www.piib.org.pl lub kontaktując się z biurem właściwej Okręgowej Izby Inżynierów Budownictwa.

WÓJT GMINY WICKO

Adres: Urząd Gminy w Wicku
ul. Słupska 9
84-352 Wicko

Tel: 598 611 182
598 611 183
598 611 149
Fax: 598 611 101

BIP: www.bip.wicko.pl
WWW: www.wicko.pl
e-mail: ug@wicko.pl

RR.7230.23.2023.AJ

Wicko, 08.05.2023r.

Inżynieria Drogowa
Tomasz Gałka
ul. Zofii Witkowskiej 23 a
84-300 Lębork

Wójt Gminy Wicko informuje, że opiniuję pozytywnie projekt zagospodarowania terenu przebudowy drogi gminnej (wewnętrznej) w miejscowości Wicko ul. Morska dz. nr 145/6 obr. Wicko oraz w miejscowości Charbrowo ul. Łebska dz nr 74 na odcinku do 1000m opracowanego przez Tomasza Gałkę.

a/a

AJ/PJ



Z up. WÓJTA

Agnieszka Wolańska
Zastępca Wójta

PLAN ORIENTACYJNY

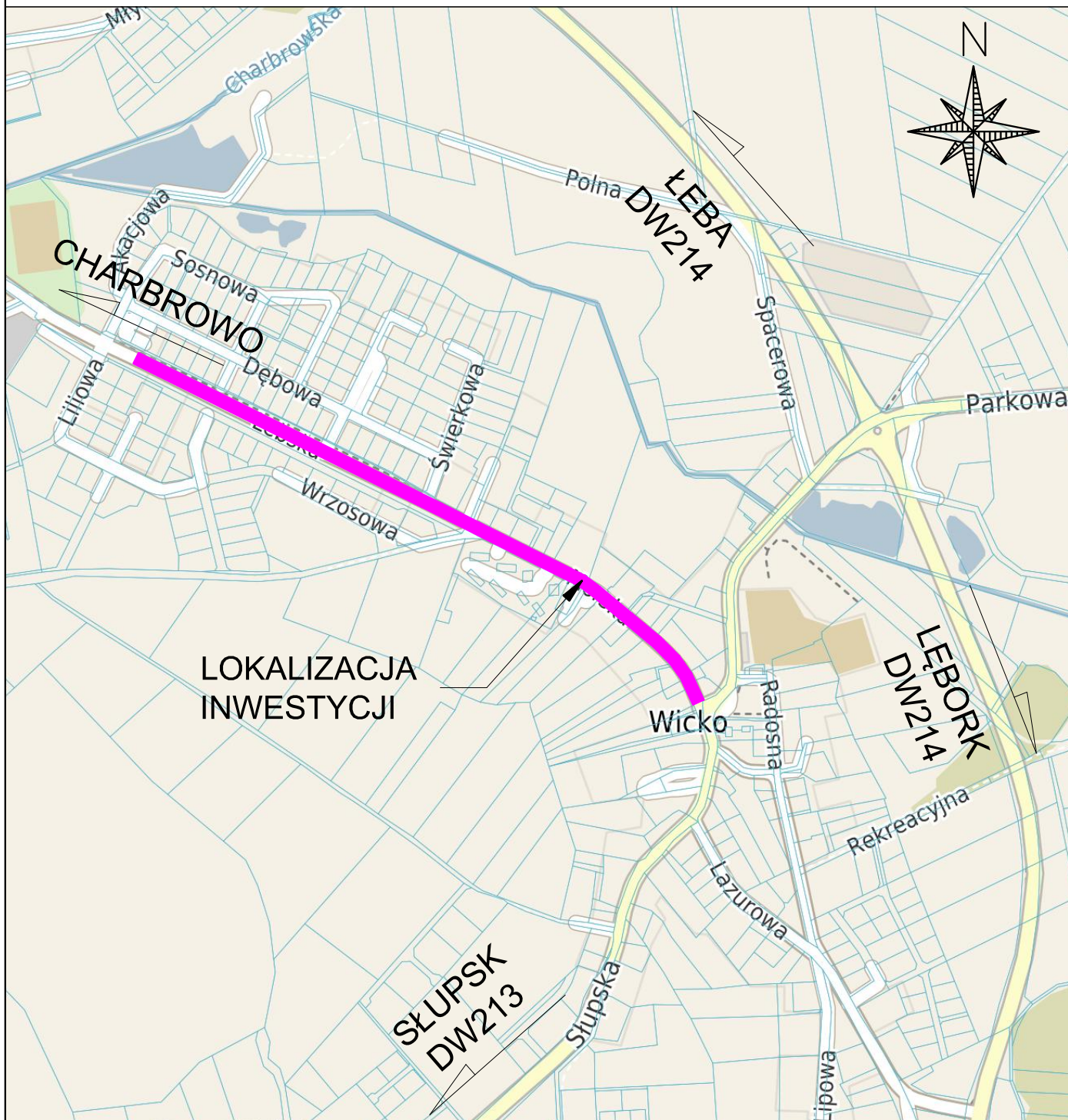
SKALA 1:10 000



LOKALIZACJA
INWESTYCJI

Jednostka projektowa:	INŻYNIERIA DROGOWA Tomasz Gałka 84-300 Łębork, ul. Zofii Witkowskiej 23A			
Nazwa inwestycji:	PRZEBUDOWA WEWNĘTRZNEJ DROGI GMINNEJ W MIEJSCOWOŚCI WICKO, UL. MORSKA ORAZ W MIEJSCOWOŚCI CHARBROWO, UL. ŁĘBSKA, NA ODCINKU 999.0 M			
Adres inwestycji:	DZ. NR 74, 106, OBR. WICKO, DZ. NR 145/6, OBR. CHARBROWO GMINA WICKO			
Inwestor:	Gmina Wicko ul. Słupska 9, 84-352 Wicko	Numer rysunku:		D.1
Nazwa rysunku:	PLAN ORIENTACYJNY			Skala rysunku: 1:10 000
Zespół autorski:	Imię i nazwisko:	Nr uprawnień:	Data:	Podpis:
Opracował:	mgr inż. Tomasz GAŁKA	POM/0172/PWOD/06	04/2023	

PROJEKT ZAGOSPODAROWANIA TERENU
 ARKUSZ 1/2
 SKALA 1:500



Wyniesione przejścia dla pieszych z aktywnym oznakowaniem na wysięgniku w postaci światła pulsującego barwy pomarańczowej wzbudzanego przez pieszego zbliżającego się do przejścia. Oświetlenie zasilane panelami fotowoltaicznymi.



Wyniesione przejścia dla pieszych z aktywnym oznakowaniem na wysięgniku w postaci światła pulsującego barwy pomarańczowej wzbudzanego przez pieszego zbliżającego się do przejścia. Oświetlenie zasilane panelami fotowoltaicznymi.

ENERGA Oświetlenie Sp. z o.o.
 ul. Kuratowa 7, 61-609 Sopot, tel. 58 760 77 20
 Dział Realizacji Usług Serwisowa
 ul. Szosowa 3, 83-340 Szaraniec, tel. 58 691 67 45
 Uzgodnienie nr z dnia 28.04.2023
 ważne 2 lata od ww. daty. Uzgodniono projekt PRZEBUDOWA
WEWNĘTRZNEJ DRUGI GMINNEJ
 w m. WICKO, CHARBROWO, WICKO
 ul. UL. MORSKA, UL. LĘBSKA

Orange Polska S.A.
 Infrastruktura i Serwis Usług
 Zarządzanie Zasobami Infrastruktury i
 Obsługa Klienta
 Al. Jerozolimskie 160 02-326 Warszawa

Uzgodniono w Orange Polska S.A.
 Informujemy, że na obszarze objętym opracowaniem istnieje prawdopodobieństwo występowania niezainventaryzowanych urządzeń teletechnicznych. Jeżeli w trakcie wizji lokalnej zostaną stwierdzone różnice pomiędzy danymi otrzymanymi z OPL a stanem w terenie, należy je niezwłocznie zgłosić do Orange i uzgodnić z właścicielem urządzeń teletechnicznych (sieci) oraz ująć w projekcie zamierzeń.

Uzgodnienie ważne jest 12 miesięcy
 Nr uzgodnienia: 9859/TIDSILUP/2023/MM data: 11.05.2023
 Podpis: Małgorzata Chłosta

Nr uzgodnienia: w miejscu skrzyżowań i zbieżni oraz w przypadku odkrycia urządzenia telekomunikacyjne zabezpieczyć rurą dwudzielną typu A100PS

- Przy skrzyżowaniach i zbieżniach do 1m od osi istniejącej infrastruktury telekomunikacyjnej prace prowadzić ręcznie z zachowaniem szczególnej ostrożności zgodnie z obowiązującymi normami i przepisami techniczno-budowlanymi pod nadzorem właścicielskim przedstawiciela Orange Polska.
- Przed planowanym rozpoczęciem robót należy wystąpić z wnioskiem o realizację nadzoru właścicielskiego wg zasad pracy na infrastrukturze Orange Polska podanych na stronie internetowej www.orange.pl/wartosci/konradzor
- Każde wejście na infrastrukturę własności Orange Polska bez zezwolenia w/w wniosku, będzie traktowane jako nielegalne i zgłaszane do organów ścigania oraz Państwowego Inspektora Nadzoru Budowlanego z wszelkimi tego konsekwencjami.
- W przypadku nie zastosowania się do w/w uwag całość kosztów związanych z usunięciem ewentualnych awarii oraz zabezpieczeniem istniejących urządzeń telekomunikacyjnych poniesie Inwestor (Wykonawca).

Uzgodnił: Małgorzata Chłosta

LEGENDA

- Krawężnik drogowy 15x30cm wyniesiony h=12cm
- Krawężnik drogowy 15x22cm najazdowy h=4cm
- Opornik drogowy 12x30cm wtopiony h=0cm
- Obrzeże 8x30cm wyniesione h=6 cm
- Obrzeże 8x30cm wtopione h=0 cm
- Krawędź chodnika
- Ekran drogowy
- Wpust drogowy do regulacji
- Nawierzchnia jezdni i zjazdów odnawianych Asfalt
- Nawierzchnia zjazdów nowych Asfalt
- Nawierzchnia zjazdów odnawianych Kostka betonowa dekoracyjna 8 cm - wzór uzgodniony z Zamawiającym
- Nawierzchnia chodników odnawianych Kostka betonowa dekoracyjna 6 cm - wzór uzgodniony z Zamawiającym
- Nawierzchnia chodników nowych Kostka betonowa dekoracyjna 6 cm - wzór uzgodniony z Zamawiającym
- Zieleń niski / humusowanie
- Dziłka gmina objęta zakresem inwestycji
- Zakres inwestycji w granicach dzielnic gminnych

Załącznik nr 11A do
 Wytycznic nr 1/2 z dnia 28.04.2023

Dział Realizacji Usług Serwisowa
 Małgorzata Chłosta

Dział Realizacji Usług Serwisowa
 Małgorzata Chłosta

Jednostka projektowa:	INŻYNIERIA DROGOWA Tomasz Gałka 84-300 Lębork, ul. Żofi Witkowskiej 23A		
Nazwa inwestycji:	PRZEBUDOWA WEWNĘTRZNEJ DRUGI GMINNEJ W MIEJSCOWOŚCI WICKO, UL. MORSKA ORAZ W MIEJSCOWOŚCI CHARBROWO, UL. LĘBSKA, NA ODCINKU 999.0 M		
Adres inwestycji:	DZ. NR 74, 106, OBR. WICKO, DZ. NR 1456, OBR. CHARBROWO GMINA WICKO		
Inwestor:	Gmina Wicko ul. Słupska 9, 84-352 Wicko	Numer rysunku:	D.2A
Nazwa rysunku:	PROJEKT ZAGOSPODAROWANIA TERENU ARKUSZ 1/2	Skala rysunku:	1:500
Zespół autorski:	Imię i nazwisko:	Nr uprawnień:	Data:
Opracował:	mgi inż. Tomasz GAŁKA	POM/0172/PW/06	04/2023
Podpis:			

PROJEKT ZAGOSPODAROWANIA TERENU

ARKUSZ 2/2

SKALA 1:500

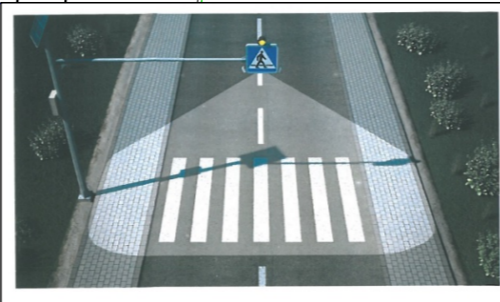
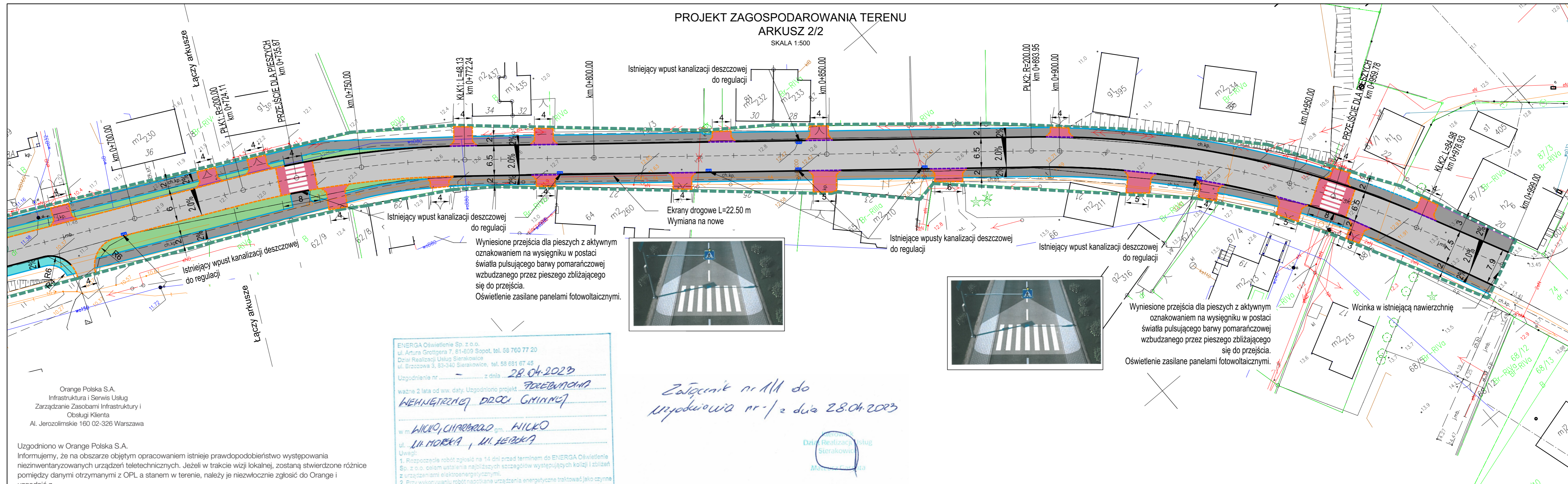

Wyniesione przejścia dla pieszych z aktywnym oznakowaniem na wysięgniku w postaci światła pulsującego barwy pomarańczowej wzbudzanego przez piezoelektryczny zbliżający się do przejścia. Oświetlenie zasilane panelami fotowoltaicznymi.

Wyniesione przejścia dla pieszych z aktywnym oznakowaniem na wysięgniku w postaci światła pulsującego barwy pomarańczowej wzbudzanego przez piezoelektryczny zbliżający się do przejścia. Oświetlenie zasilane panelami fotowoltaicznymi.

Załącznik nr 111 do Uchwały nr 1/2 dnia 28.04.2023

ENERGA Oświetlenie Sp. z o.o.
ul. Artura Grottgera 7, 81-809 Sopot, tel. 58 760 77 20
Dział Realizacji Usług Sierakowice
ul. Brzozowa 3, 83-340 Sierakowice, tel. 58 631 67 45

Uzgodnienie nr z dnia 28.04.2023

ważne 2 lata od ww. daty. Uzgodniono projekt ROZBUDOWA WEWNĘTRZNEJ DRUGI GMINNEJ

w m. WICKO, CHARBROWO gm. WICKO
ul. UL. MORSKA, UL. HEBSKA

Uwagi:
1. Rozpoczęcie robót zgłosić na 14 dni przed terminem do ENERGA Oświetlenie Sp. z o.o. celem ustalenia najbliższych szczegółów występujących kolizji i zbliżeń z urządzeniami elektroenergetycznymi.
2. Przy wykonywaniu robót napotkane urządzenia energetyczne traktować jako czynne (pod napięciem -mogące grozić porażeniem) i zachować warunki bezpieczeństwa.
3. Wykonawca robót pokrywa koszty naprawy i poniesione straty przez ENERGA Oświetlenie Sp. z o.o. na skutek ewentualnych uszkodzeń urządzeń energetycznych podczas prowadzonych robót.
4. W miejscach skrzyżowań odkopane kable elektroenergetyczne osłonić rurami ochronnymi zgodnie z zaleceniami normy N SEP-E-004.
5. Na skrzyżowaniach i zbliżeniach projektowanych sieci z istniejącą siecią energetyczną ENERGA Oświetlenie Sp. z o.o. prace wykonywać z zachowaniem szczególnej ostrożności, sprzętem ręcznym oraz zgodnie z normą N SEP-E-004.
6. Odkryte kable podlegają etapowemu odbiorowi przez ENERGA Oświetlenie Sp. z o.o.
7. Zachować odległość projektowanej zabudowy od istniejących linii napowietrznych zgodnie z normami PN-E-05100-1 i N SEP-E-003.
8. Ewentualne usunięcie istniejących sieci elektroenergetycznych z terenu, wymaga opracowania projektu technicznego i wykonania przebudowy na koszt inwestora.
9. Przed rozpoczęciem robót wykonać przekopy kontrolne dla zidentyfikowania tras istniejących kabli energetycznych.

LEGENDA

- Krawężnik drogowy 15x30cm wyniesiony h=12cm
- Krawężnik drogowy 15x22cm najazdowy h=4cm
- Opornik drogowy 12x30cm wtopiony h=0cm
- Obrzeże 8x30cm wyniesione h=6 cm
- Obrzeże 8x30cm wtopione h=0 cm
- Krawężnik chodnika
- Ekran drogowy Wymiana na nowe
- Wpust drogowy do regulacji
- Nawierzchnia jezdni i zjazdów odnawianych Asphalt
- Nawierzchnia zjazdów nowych Asphalt
- Nawierzchnia zjazdów odnawianych Kostka betonowa dekoracyjna 8 cm - wzór uzgodniony z Zamawiającym
- Nawierzchnia chodników odnawianych Kostka betonowa dekoracyjna 6 cm - wzór uzgodniony z Zamawiającym
- Nawierzchnia chodników nowych Kostka betonowa dekoracyjna 6 cm - wzór uzgodniony z Zamawiającym
- Zieleni niska/ humusowanie
- Działka gminna objęta zakresem inwestycji
- Zakres inwestycji w granicach działek gminnych

Orange Polska S.A.
Infrastruktura i Serwis Usług
Zarządzanie Zasobami Infrastruktury i
Obsługi Klienta
Al. Jerozolimskie 160 02-326 Warszawa

Uzgodniono w Orange Polska S.A.
Informujemy, że na obszarze objętym opracowaniem istnieje prawdopodobieństwo występowania niezidentyfikowanych urządzeń teletechnicznych. Jeżeli w trakcie wizji lokalnej, zostaną stwierdzone różnice pomiędzy danymi otrzymanymi z OPL a stanem w terenie, należy je niezwłocznie zgłosić do Orange i uzgodnić z właścicielem urządzeń teletechnicznych (sieci) oraz ująć w projekcie zamierzeń.
Uzgodnienie ważne jest 12 miesięcy.
Nr uzgodnienia: 9859/TTDSILU/P/2023/MM data: 11.05.2023
Podpis: Małgorzata Chłondak

Nr uzgodnienia: w miejscu skrzyżowań i zbliżeń oraz w przypadku odkrycia, urządzenia telekomunikacyjne zabezpieczyć rurą dwudzielną typu A100PS

- Przy skrzyżowaniach i zbliżeniach do 1m od osi istniejącej infrastruktury telekomunikacyjnej prace prowadzić ręcznie z zachowaniem szczególnej ostrożności zgodnie z obowiązującymi normami i przepisami techniczno-budowlanymi pod nadzorem właścicielskim przedstawiciela Orange Polska.
- Przed planowanym rozpoczęciem robót należy wystąpić z wnioskiem o realizację nadzoru właścicielskiego wg zasad pracy na infrastrukturze Orange Polska podanych na stronie internetowej www.orange.pl/wniosek nadzor
- Każde wejście na infrastrukturę własności Orange Polska bez złożonego w/w wniosku, będzie traktowane jako nielegalne i zgłaszane do organów ścigania oraz Państwowego Inspektora Nadzoru Budowlanego z wszelkimi tego konsekwencjami.
- W przypadku nie zastosowania się do w/w uwag całość kosztów związanych z usunięciem ewentualnych awarii oraz zabezpieczeniem istniejących urządzeń telekomunikacyjnych poniesie Inwestor (Wykonawca).

Uzgodnił: Małgorzata Chłondak

Jednostka projektowa:	INŻYNIERIA DROGOWA Tomasz Gałka 84-300 Lębork, ul. Zofii Witkowskiej 23A		
Nazwa inwestycji:	PRZEBUDOWA WEWNĘTRZNEJ DRUGI GMINNEJ W MIEJSCOWOŚCI WICKO, UL. MORSKA ORAZ W MIEJSCOWOŚCI CHARBROWO, UL. ŁĘBSKA, NA ODCINKU 999.0 M		
Adres inwestycji:	DZ. NR 74, 106, OBR. WICKO, DZ. NR 145/6, OBR. CHARBROWO GMINA WICKO		
Inwestor:	Gmina Wicko ul. Słupska 9, 84-352 Wicko	Numer rysunku:	D.2B
Nazwa rysunku:	PROJEKT ZAGOSPODAROWANIA TERENU ARKUSZ 2/2		Skala rysunku: 1:500
Zespół autorski:	Imię i nazwisko:	Nr uprawnień:	Data:
Opracował:	mgr inż. Tomasz GAŁKA	POM/0172/PWOD/06	04/2023
Podpis:			

PRZEKRÓJ KONSTRUKCYJNY I

SKALA 1:20

np. km 0+950.00

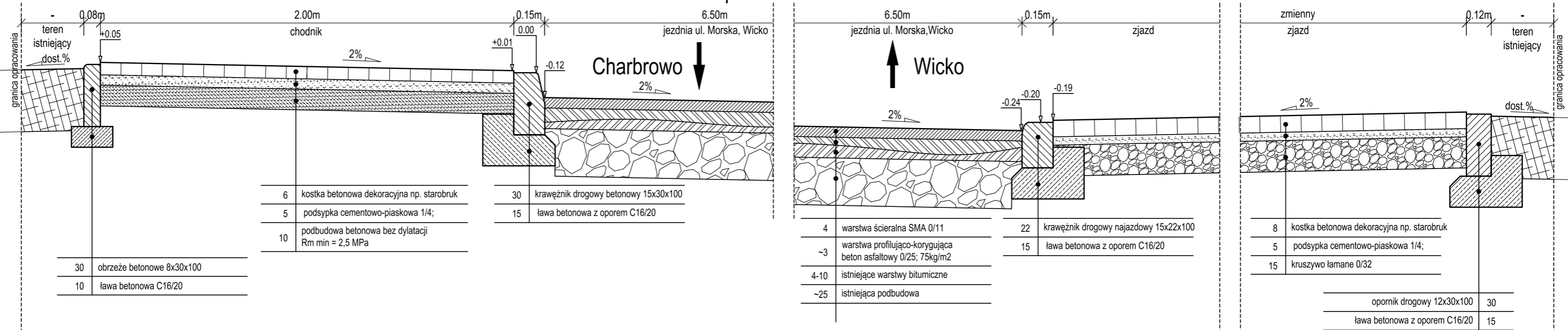

PRZEKRÓJ KONSTRUKCYJNY II

SKALA 1:20

np. km 0+660.00

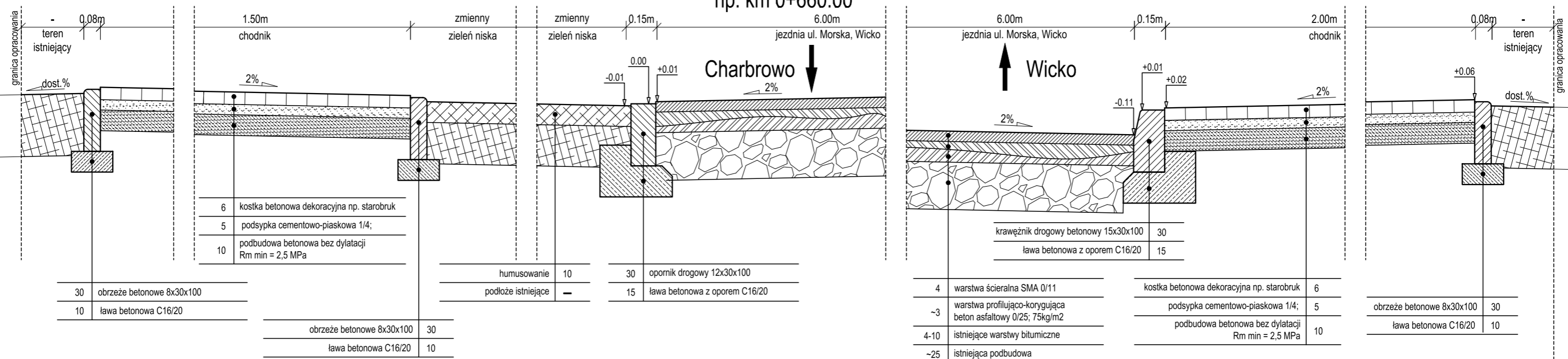

Jednostka projektowa:	INŻYNIERIA DROGOWA Tomasz Gałka 84-300 Lębork, ul. Zofii Witkowskiej 23A			
Nazwa inwestycji:	PRZEBUDOWA WEWNĘTRZNEJ DROGI GMINNEJ W MIEJSCOWOŚCI WICKO, UL. MORSKA ORAZ W MIEJSCOWOŚCI CHARBROWO, UL. ŁĘBSKA, NA ODCINKU 999.0 M			
Adres inwestycji:	DZ. NR 74, 106, OBR. WICKO, DZ. NR 145/6, OBR. CHARBROWO GMINA WICKO			
Inwestor:	Gmina Wicko ul. Słupska 9, 84-352 Wicko	Numer rysunku:	D.3A	
Nazwa rysunku:	PRZEKROJE KONSTRUKCYJNE I i II ARKUSZ 1	Skala rysunku:	1:20	
Zespół autorski:	Imię i nazwisko:	Nr uprawnień:	Data:	Podpis:
Opracował:	mgr inż. Tomasz GAŁKA	POM/0172/PWOD/06	04/2023	

PRZEKRÓJ KONSTRUKCYJNY III

SKALA 1:20

np. km 0+565,00

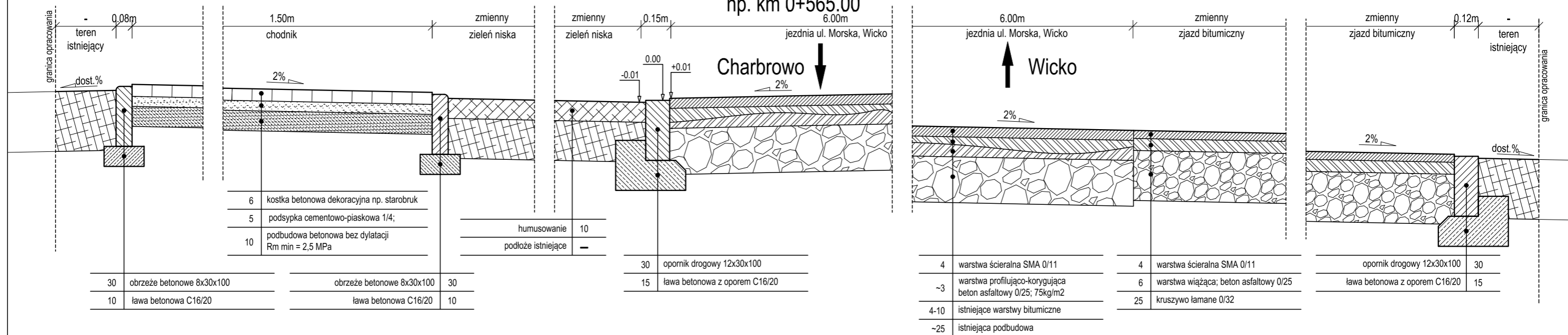

Jednostka projektowa:	INŻYNIERIA DROGOWA Tomasz Gałka 84-300 Lębork, ul. Zofii Witkowskiej 23A			
Nazwa inwestycji:	PRZEBUDOWA WEWNĘTRZNEJ DRUGI GMINNEJ W MIEJSCOWOŚCI WICKO, UL. MORSKA ORAZ W MIEJSCOWOŚCI CHARBROWO, UL. ŁEBSKA, NA ODCINKU 999.0 M			
Adres inwestycji:	DZ. NR 74, 106, OBR. WICKO, DZ. NR 145/6, OBR. CHARBROWO GMINA WICKO			
Inwestor:	Gmina Wicko ul. Słupska 9, 84-352 Wicko	Numer rysunku:	D.3B	
Nazwa rysunku:	PRZEKROJE KONSTRUKCYJNE III ARKUSZ 2	Skala rysunku:	1:20	
Zespół autorski:	Imię i nazwisko:	Nr uprawnień:	Data:	Podpis:
Opracował:	mgr inż. Tomasz GAŁKA	POM/0172/PWOD/06	04/2023	

PRZEKRÓJ KONSTRUKCYJNY IV

SKALA 1:20

np. km 0+283.54

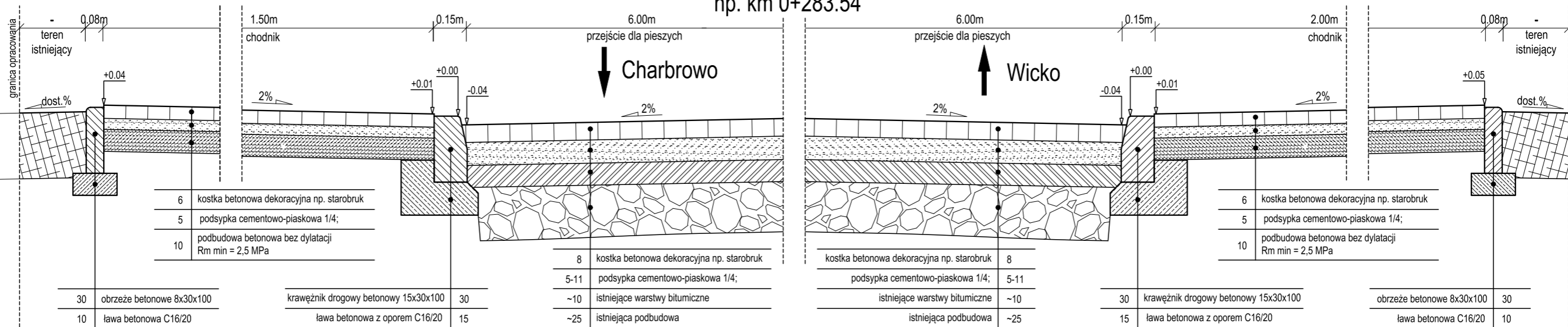

PRZEKRÓJ KONSTRUKCYJNY V

SKALA 1:20

np. km 0+283.54

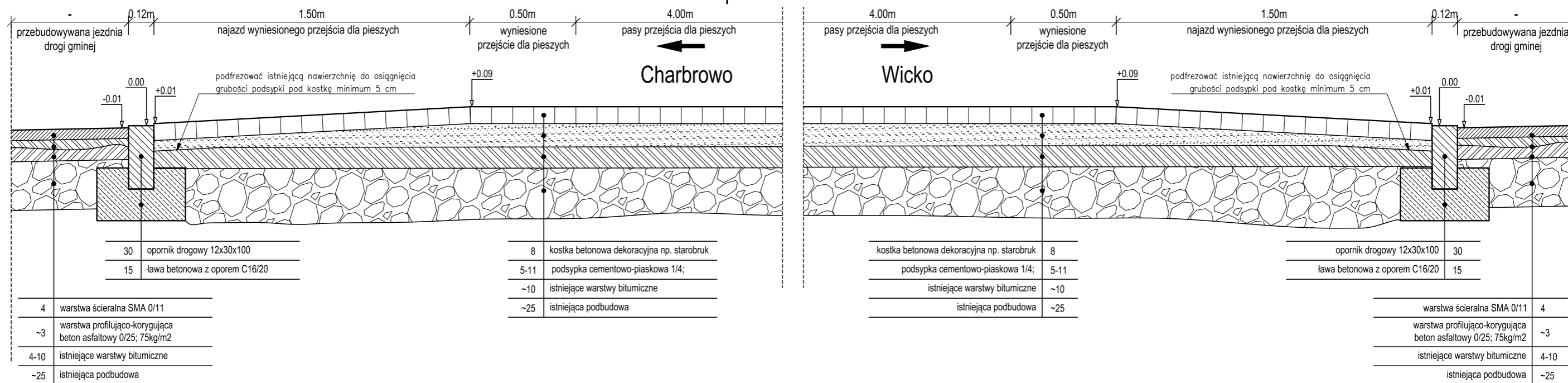

Jednostka projektowa:	INŻYNIERIA DROGOWA Tomasz Gałka 84-300 Lębork, ul. Zofii Witkowskiej 23A				
Nazwa inwestycji:	PRZEBUDOWA WEWNĘTRZNEJ DROGI GMINNEJ W MIEJSCOWOŚCI WICKO, UL. MORSKA ORAZ W MIEJSCOWOŚCI CHARBROWO, UL. ŁĘBSKA, NA ODCINKU 999.0 M				
Adres inwestycji:	DZ. NR 74, 106, OBR. WICKO, DZ. NR 145/6, OBR. CHARBROWO GMINA WICKO				
Inwestor:	Gmina Wicko ul. Słupska 9, 84-352 Wicko	Numer rysunku:	D.3C		
Nazwa rysunku:	PRZEKROJE KONSTRUKCYJNE IV i V ARKUSZ 3			Skala rysunku:	1:20
Zespół autorski:	Imię i nazwisko:	Nr uprawnień:	Data:	Podpis:	
Opracował:	mgr inż. Tomasz GAŁKA	POM/0172/PWOD/06	04/2023		