

Gmina Mosina  
62-050 Mosina, Pl. 20 Października 1  
Regon: 631258626 NIP:7773154370

Postępowanie prowadzone jest przez:  
Urząd Miejski w Mosinie  
62-050 Mosina, Pl. 20 Października 1

Numer telefonu: (061) 8 109-500  
Strona internetowa: www.mosina.pl, e-mail: bzp@mosina.pl  
Godziny urzędowania: pon. 9.00-17.00, wt.-pt. 7.00 -15.00

**SPECYFIKACJA WARUNKÓW ZAMÓWIENIA  
DLA ZAMÓWIENIA O NAZWIE**

**„Zakup mebli na potrzeby Szkoły Podstawowej im. Adama Wodniczki w Rogalinku”**

**Zawartość specyfikacji:**

1.	Postanowienia SWZ część ogólna	Rozdziały od I do XXXIII
2.	Załącznik nr 1	Formularz oferty
3.	Załącznik nr 2	Wzór oświadczenia Wykonawcy o niepodleganiu wykluczeniu z postępowania oraz o spełnianiu warunków udziału w postępowaniu
4.	Załącznik nr 3	Opis przedmiotu zamówienie - cz. I
5.	Załącznik nr 4	Opis przedmiotu zamówienie - cz. II
6.	Załącznik nr 5 i 5a	Projektowane postanowienia umowy, które zostaną wprowadzone do treści umowy w sprawie zamówienia
7.	Załącznik nr 6.	Grupa kapitałowa

**Zatwierdzona przez:**

**Z up. Burmistrza**  
  
.....  
(podpis Kierownika Zamawiającego  
lub osoby upoważnionej)

Mosina, dnia 18 października 2022 r.

## POSTANOWIENIA SPECYFIKACJI WARUNKÓW ZAMÓWIENIA (SWZ)

Informacja ogólna: w treści SWZ przyjęto następującą numerację:

- rozdziały - np. Rozdział I
- ustępy - np. Rozdział II ust. 1. lub Rozdział V ust. 1.1. lub Rozdział XI ust. 3.4.1.
- punkty - np. Rozdział VI ust. 1 pkt 1) i pkt 2)
- litery - np. Rozdział XI ust. 2.1. pkt 1) lit. a)

### ROZDZIAŁ I ZAMAWIAJĄCY (NAZWA I ADRES ORAZ INNE DANE TELE-INFORMATYCZNE)

Gmina Mosina, którą reprezentuje Burmistrz Gminy, 62-050 Mosina, Pl. 20 Października 1,  
zwany dalej Zamawiającym

- nr telefonu: tel. 61 1018-234 (Biuro Zamówień Publicznych)
- adres poczty elektronicznej: bzp@mosina.pl
- strona internetowa prowadzonego postępowania oraz na której będą zamieszczane zmiany i wyjaśnienia treści SWZ oraz inne dokumenty zamówienia bezpośrednio związane z postępowaniem: <https://platformazakupowa.pl/pn/mosina/proceedings>.

### ROZDZIAŁ II TRYB UDZIELENIA ZAMÓWIENIA

1. Postępowanie prowadzone jest w trybie podstawowym, zgodnie z ustawą z dnia 11 września 2019 r. Prawo zamówień publicznych (Dz. U. z 2022 r. poz. 1710 ze zm.) zwaną w dalszej części ustawą lub „stawą Pzp”. W sprawach nieuregulowanych zapisami niniejszej SWZ, stosuje się przepisy wspomnianej ustawy wraz z aktami wykonawczymi do tej ustawy.
2. Zamawiający dokona wyboru oferty najkorzystniejszej bez przeprowadzenia negocjacji, co oznacza tryb podstawowy, o którym mowa w art. 275 pkt 1 ustawy.
3. Postępowanie prowadzone jest dla wartości zamówienia mniejszej niż próg unijny.

### ROZDZIAŁ III OPIS PRZEDMIOTU ZAMÓWIENIA

1. Nazwa zamówienia: Zakup mebli na potrzeby Urzędu Miejskiego w Mosinie.

1.2. Szczegółowy opis przedmiotu zamówienia zawierają załączniki do SWZ tj.:

- 1.2.1 opis przedmiotu zamówienia dla cz. I - Dostawa i montaż mebli wykonanych na wymiar do Szkoły Podstawowej im. Adama Wodniczki w Rogalinku - załącznik nr 3,
- 1.2.2. opis przedmiotu zamówienia dla cz. II - Dostawa i montaż mebli do Szkoły Podstawowej im. Adama Wodniczki w Rogalinku - załącznik nr 4,
- 1.2.3 projektowane postanowienia umowy - załącznik nr 5 i 5a.

Minimalny wymagany przez Zamawiającego okres gwarancji wynosi 24 miesiące.

## 2. Nazwa/y i kod/y Wspólnego Słownika Zamówień: (CPV):

<b>Główny Przedmiot</b>	<b>39100000-3 meble</b>
<b>Dodatkowe przedmioty</b>	<b>39180000-7 meble laboratoryjne 39160000-1 meble szkolne 39113100-8 fotele</b>

### 3. Przedmiotowe środki dowodowe:

- 3.1. Zamawiający nie wymaga od Wykonawców przedłożenia przedmiotowych środków dowodowych.
  - 3.2. Gdziekolwiek w dokumentacji zamówienia powołane są konkretne normy i przepisy, które spełniać mają materiały, sprzęt i inne towary oraz wykonane i zbadane roboty, będą obowiązywać postanowienia najnowszego wydania lub poprawionego wydania powołanych norm i przepisów o ile w projekcie umowy nie postanowiono inaczej. W przypadku gdy powołane normy i przepisy są państwowe lub odnoszą się do konkretnego kraju lub regionu, mogą być również stosowane inne odpowiednie normy zapewniające równy lub wyższy poziom wykonania niż powołane normy lub przepisy, pod warunkiem ich zatwierdzenia przez Zamawiającego. Różnice pomiędzy powołanymi normami a ich proponowanymi zamiennikami muszą być dokładnie opisane przez Wykonawcę.
  - 3.3. Wszelkie „produkty” pochodzące od konkretnych producentów określają minimalne parametry jakościowe i cechy użytkowe, jakim muszą odpowiadać towary, by spełnić wymagania stawiane przez zamawiającego i stanowią wyłącznie wzorzec jakościowy przedmiotu zamówienia. Poprzez zapis minimalnych wymagań parametrów jakościowych zamawiający rozumie wymagania towarów zawarte w ogólnie dostępnych źródłach, katalogach, stronach internetowych producentów. Operowanie przykładowymi nazwami producenta ma jedynie na celu doprecyzowanie poziomu oczekiwań zamawiającego w stosunku do określonego rozwiązania. Tak, więc postępowanie się nazwami producentów/produktów/ ma wyłącznie charakter przykładowy. Zamawiający przy opisie przedmiotu zamówienia wskazując oznaczenie konkretnego producenta (dostawcy) lub konkretny produkt, dopuszcza jednocześnie produkty równoważne o parametrach jakościowych i cechach użytkowych, co najmniej na poziomie parametrów wskazanego produktu, uznając tym samym każdy produkt o wskazanych parametrach lub lepszych.
  - 3.4. Zamawiający każdorazowo zobowiązuje Wykonawców do wykazania rozwiązań równoważnych do zastosowania w stosunku do dokumentacji postępowania. W myśl art. 101 ust. 5 ustawy Pzp Wykonawca, który powołuje się na rozwiązania równoważne (w sytuacji, gdy opis przedmiotu zamówienia odnosi się do norm, ocen technicznych, specyfikacji technicznych i systemów referencji technicznych, o których mowa w art. 101 ust. 1 pkt 2 i ust. 3 ustawy Pzp), jest obowiązany udowodnić w ofercie, że oferowane przez niego dostawy spełniają wymagania określone w SWZ. Brak wskazania tych elementów będzie traktowane jako wybór elementów opisanych w SWZ.
  - 3.5. Zamawiający zobowiązuje Wykonawców do wykazania rozwiązań równoważnych do zastosowania w stosunku do dokumentacji postępowania. W myśl art. 101 ust. 6 Pzp, Wykonawca, który powołuje się na rozwiązania równoważne (w sytuacji, gdy opis przedmiotu zamówienia odnosi się do wymagań dotyczących wydajności lub funkcjonalności, o których mowa w art. 101 ust. 1 pkt 1 ustawy Pzp) jest obowiązany udowodnić w ofercie, że obiekt budowlany, dostawa lub usługa, spełniają wymagania dotyczące wydajności lub funkcjonalności, określonej przez Zamawiającego.
4. Zamawiający nie wymaga zatrudnienia przez Wykonawcę lub podwykonawcę na podstawie umowy o pracę osób realizujących zamówienie.
  5. Zamawiający nie wymaga odbycia wizji lokalnej.
  6. Zamawiający nie przewiduje prawa opcji.

#### **ROZDZIAŁ IV**

##### **INFORMACJA NA TEMAT CZĘŚCI ZAMÓWIENIA I MOŻLIWOŚCI SKŁADANIA OFERT CZĘŚCIOWYCH**

1. Zamawiający dopuszcza możliwość składania ofert częściowych, na jedną lub więcej wybranych części (także na wszystkie części). Przedmiot zamówienia został podzielony na następujące części:
  - 1.1. Część I - Dostawa i montaż mebli wykonanych na wymiar do Szkoły Podstawowej im. Adama Wodniczki w Rogalinku,
  - 1.2. Część II - Dostawa i montaż mebli do Szkoły Podstawowej im. Adama Wodniczki w Rogalinku.
2. Oferta częściowa o treści niezgodnej z warunkami zamówienia zostanie odrzucona, zgodnie z art. 226 ust. 1 pkt 5 ustawy.
3. Wybór oferty najkorzystniejszej nastąpi oddzielnie dla każdej części zamówienia.

#### **ROZDZIAŁ V**

##### **INFORMACJA NA TEMAT MOŻLIWOŚCI SKŁADANIA OFERT WARIANTOWYCH**

Zamawiający nie dopuszcza możliwości złożenia oferty wariantowej.

#### **ROZDZIAŁ VI**

##### **INFORMACJA NA TEMAT PRZEWIDYWANEGO ZAMÓWIENIA POLEGAJĄCEGO NA POWTÓRZENIU PODOBNYCH ROBÓT BUDOWLANYCH**

Zamawiający nie przewiduje udzielenia zamówienia polegającego na powtórzeniu podobnych robót budowlanych, o którym mowa w art. 214 ust.1 pkt 7 ustawy.

#### **ROZDZIAŁ VII**

##### **MAKSYMALNA LICZBA WYKONAWCÓW, Z KTÓRYMI ZAMAWIAJĄCY ZAWRZE UMOWĘ RAMOWĄ**

Przedmiotowe postępowanie nie jest prowadzone w celu zawarcia umowy ramowej.

#### **ROZDZIAŁ VIII**

##### **TERMIN WYKONANIA ZAMÓWIENIA**

Zamówienie należy zrealizować w terminie:

dla cz. I - 2 miesiące od dnia podpisania umowy

dla cz. II - 2 miesiące od dnia podpisania umowy

#### **ROZDZIAŁ IX**

##### **PROJEKTOWANE POSTANOWIENIA UMOWY W SPRAWIE ZAMÓWIENIA PUBLICZNEGO, KTÓRE ZOSTANĄ WPROWADZONE DO TREŚCI TEJ UMOWY**

1. Projektowane postanowienia umowy w sprawie zamówienia publicznego, które zostaną wprowadzone do treści tej umowy, zawiera załącznik nr 5 i 5a do SWZ.
  - 1.1. Zamawiający przewiduje możliwość zmian postanowień zawartej umowy (tzw. zmiany kontraktowe w oparciu o art. 455 ust. 1 pkt 1 ustawy) w stosunku do treści oferty, na podstawie której dokonano wyboru Wykonawcy, zgodnie z warunkami zawartymi odpowiednio w załączniku nr 5 i 5a do SWZ.



- 1.2. Zmiana umowy może także nastąpić w przypadkach, o których mowa w art. 455 ust. 1 pkt 2-4 oraz ust. 2 ustawy.
2. Przed zawarciem umowy należy dopełnić formalności, które zostały wskazane w Rozdziale XXIX SWZ.

## ROZDZIAŁ X

### OPIS SPOSOBU OBLICZENIA CENY

1. Wykonawca podaje cenę ofertową na formularzu oferty, zgodnie z załącznikiem nr 1 do SWZ.
2. Cena ryczałtowa obliczona w oparciu o szczegółowy opis przedmiotu zamówienia, wymagania i warunki stawiane przez Zamawiającego w SWZ, wraz z podatkiem VAT jest ceną ofertową Wykonawcy stanowiącą zobowiązanie złożone w Formularzu ofertowym stanowiącym załącznik nr 1 do SWZ. Cena ta będzie stała i nie może się zmienić, za wyjątkiem przypadków opisanych w projektowanych postanowieniach umowy w sprawie zamówienia, które zostaną wprowadzone do treści tej umowy, stanowiących załącznik odpowiednio nr 5 i 5a do SWZ.
3. Cena za przedmiot zamówienia jest ceną ryczałtową, której definicję określa art. 632 § 1 ustawy z dnia 23 kwietnia 1964 r. Kodeks cywilny (t.j. Dz. U. z 2022 r. poz. 1360 z późn. zm., dalej jako KC). Cena ofertowa (ryczałtowa) brutto winna obejmować koszty i składniki związane z wykonaniem całości prac, czynności i innych kosztów koniecznych do wykonania zamówienia - wszelkie prace pomocnicze i towarzyszące, które są konieczne do prawidłowego wykonania zamówienia i których zrealizowanie jest niezbędne dla prawidłowego wykonania umowy i przekazania zadania Zamawiającemu.
4. Cena ofertowa musi obejmować wszystkie koszty związane z realizacją przedmiotu zamówienia, wszystkie inne koszty oraz ewentualne upusty i rabaty, a także wszystkie potencjalne ryzyka ekonomiczne, jakie mogą wystąpić przy realizacji przedmiotu umowy, wynikające z okoliczności, których nie można było przewidzieć w chwili zawierania umowy.
5. Cena musi być podana i wyliczona w zaokrągleniu do dwóch miejsc po przecinku (zasada zaokrąglenia - poniżej 5 należy końcówkę pominać, powyżej i równe 5 należy zaokrąglić w górę).
6. Cenę oferty należy podać w następujący sposób: **cena netto + należny podatek VAT = cena brutto**.
7. Prawidłowe ustalenie należnej stawki podatku VAT należy do obowiązków Wykonawcy zgodnie z przepisami ustawy z dnia 11 marca 2004 r. o podatku od towarów i usług (t.j. Dz. U. 2022 poz. 931). Należna stawka podatku VAT wg wiedzy Zamawiającego powinna wynosić 23 %.
8. Wykonawcy ponoszą wszelkie koszty związane z przygotowaniem i złożeniem oferty.
9. Zgodnie z art. 225 ustawy Pzp, jeżeli została złożona oferta, której wybór prowadziłby do powstania u Zamawiającego obowiązku podatkowego zgodnie z ustawą z 11 marca 2004 r. o podatku od towarów i usług, dla celów zastosowania kryterium ceny lub kosztu Zamawiający dolicza do przedstawionej w tej ofercie ceny kwotę podatku od towarów i usług, którą miałby obowiązek rozliczyć. W takiej sytuacji Wykonawca ma obowiązek:
  - 9.1. poinformowania Zamawiającego, że wybór jego oferty będzie prowadził do powstania u Zamawiającego obowiązku podatkowego;
  - 9.2. wskazania nazwy (rodzaju) towaru lub usługi, których dostawa lub świadczenie będą prowadziły do powstania obowiązku podatkowego;
  - 9.3. wskazania wartości towaru lub usługi objętego obowiązkiem podatkowym Zamawiającego, bez kwoty podatku;
  - 9.4. wskazania stawki podatku od towarów i usług, która zgodnie z wiedzą Wykonawcy, będzie miała zastosowanie.
10. Informację w powyższym zakresie Wykonawca składa w Formularzu ofertowym stanowiącym **załącznik nr 1 do SWZ**. Brak złożenia ww. informacji będzie postrzegany jako brak powstania obowiązku podatkowego u Zamawiającego.

## ROZDZIAŁ XI

### INFORMACJA NA TEMAT MOŻLIWOŚCI ROZLICZANIA SIĘ W WALUTACH OBCYCH

Zamawiający będzie rozliczał się z Wykonawcą wyłącznie w walucie polskiej (PLN).

## ROZDZIAŁ XII

### INFORMACJA O ŚRODKACH KOMUNIKACJI ELEKTRONICZNEJ, PRZY UŻYCIU KTÓRYCH ZAMAWIAJĄCY BĘDZIE KOMUNIKOWAŁ SIĘ Z WYKONAWCAMI,

1. Z zastrzeżeniem postanowień zawartych w rozdziale XVI SWZ oraz w ust. 2 i w ust. 4 niniejszego rozdziału SWZ, komunikacja między Zamawiającym a Wykonawcami może się odbywać wyłącznie przy użyciu środków komunikacji elektronicznej w rozumieniu ustawy z dnia 18 lipca 2002 r. o świadczeniu usług drogą elektroniczną (Dz.U. z 2020 r. poz. 344), tj.:
  - 1) poprzez Platformę zakupową pod adresem: <https://platformazakupowa.pl/pn/mosina> (zwanej dalej zamiennie Platformą zakupową), w wierszu oznaczonym tytułem oraz znakiem niniejszego postępowania. Informacje dotyczące odpowiedzi na pytania, zmiany specyfikacji, zmiany terminu składania i otwarcia ofert Zamawiający będzie zamieszczał na platformie w sekcji "Komunikaty". Korespondencja, której zgodnie z obowiązującymi przepisami adresatem jest konkretny Wykonawca, będzie przekazywana za pośrednictwem Platformy zakupowej do konkretnego wykonawcy. Wykonawca, jako podmiot profesjonalny ma obowiązek sprawdzania komunikatów i wiadomości bezpośrednio na <https://platformazakupowa.pl> przesłanych przez Zamawiającego, gdyż system powiadomień może ulec awarii lub powiadomienie może trafić do folderu SPAM  
lub
  - 2) pocztą elektroniczną na adres e-mail Zamawiającego: [bpz@mosina.pl](mailto:bpz@mosina.pl) (nie dotyczy składania ofert) oraz adresy e-mail Wykonawców podane w formularzach ofertowych. Po otwarciu ofert kontakt przez adres e-mail będzie możliwy tylko poprzez adres (adresy) wskazane w formularzu ofertowym, z tym, że Zamawiający zaleca, by komunikacja odbywała się za pomocą Platformy zakupowej.
2. Ofertę składa się pod rygorem nieważności, zgodnie z wyborem Wykonawcy:
  - 1) w formie elektronicznej (oznacza to postać elektroniczną opatrzoną kwalifikowanym podpisem elektronicznym) lub
  - 2) w postaci elektronicznej opatrzonej podpisem zaufanym lub podpisem osobistym

- wyłącznie poprzez Platformę zakupową.
3. Zamawiający nie ponosi odpowiedzialności za złożenie oferty w sposób niezgodny z Instrukcją korzystania z Platformy zakupowej, w szczególności za sytuację, gdy zamawiający zapozna się z treścią oferty przed upływem terminu składania ofert (np. złożenie oferty w zakładce „Wyślij wiadomość do zamawiającego”). Taka oferta zostanie uznana przez Zamawiającego za ofertę handlową i nie będzie brana pod uwagę w przedmiotowym postępowaniu ponieważ nie został spełniony obowiązek narzucony w art. 221 ustawy Pzp
4. Zamawiający lub Wykonawca przekazując oświadczenia, wnioski, zawiadomienia oraz informacje przy użyciu środków komunikacji elektronicznej w rozumieniu ustawy z dnia 18 lipca 2002 r. o świadczeniu usług drogą elektroniczną, mogą zażądać od drugiej strony niezwłocznego potwierdzenia ich otrzymania. .
5. Komunikacja ustna dopuszczalna jest wyłącznie w odniesieniu do informacji, które nie są istotne, w szczególności nie dotyczą ogłoszenia o zamówieniu lub dokumentów zamówienia, ofert, o ile jej treść jest udokumentowana (wymagana jest pisemna notatka z ustnej rozmowy).
6. Niezwłocznie po otwarciu złożonych ofert, Zamawiający zamieści na Platformie zakupowej informacje dotyczące:

- 1) nazw albo imion i nazwisk oraz siedzib lub miejsc prowadzonej działalności gospodarczej albo miejsc zamieszkania Wykonawców, których oferty zostały otwarte;
  - 2) cenach zawartych w ofertach.
7. Informację o wyborze oferty najkorzystniejszej lub o unieważnieniu postępowania Zamawiający zamieści na Platformie zakupowej.
8. Przyjmuje się, że dokument wysłany przy użyciu Platformy zakupowej został doręczony Wykonawcy w sposób umożliwiający zapoznanie się z jego treścią, w dniu jego przekazania na Platformę zakupową.

## ROZDZIAŁ XIII

### INFORMACJE O WYMAGANIACH TECHNICZNYCH I ORGANIZACYJNYCH SPORZĄDZANIA, WYSYŁANIA I ODBIERANIA KORESPONDENCJI ELEKTRONICZNEJ

1. Wykonawca zamierzający złożyć ofertę (wyłącznie poprzez Platformę zakupową) - zobowiązany jest zapoznać się z instrukcjami użytkowników Platformy zakupową, w tym dotyczące w szczególności logowania, składania wniosków o wyjaśnienie treści SWZ, składania ofert oraz innych czynności podejmowanych w niniejszym postępowaniu przy użyciu ww. Platformy - dostępnymi pod adresem <https://platformazakupowa.pl/strona/45-instrukcje> oraz zaakceptować regulamin korzystania z Platformy zakupowej dostępny pod adresem:

<https://platformazakupowa.pl/strona/1-regulamin>

2. Złożenie oferty poprzez Platformę przetargową oznacza akceptację regulaminu, o którym mowa w ust. 1 niniejszego rozdziału SWZ.
3. Wymagania techniczne związane z korzystaniem z Platformy zakupowej:
  - 3.1. Maksymalny rozmiar jednego pliku przesyłanego za pośrednictwem dedykowanych formularzy do: złożenia, zmiany, wycofania oferty wynosi 150 MB natomiast przy komunikacji wielkość pliku to maksymalnie 500 MB.
  - 3.2. **Rozszerzenia plików wykorzystywanych przez Wykonawców muszą być zgodne z Załącznikiem nr 2 do "Rozporządzenia Rady Ministrów w sprawie Krajowych Ram Interoperacyjności, minimalnych wymagań dla rejestrów publicznych i wymiany informacji w postaci elektronicznej oraz minimalnych wymagań dla systemów teleinformatycznych", zwanego dalej Rozporządzeniem KRI. Zamawiający rekomenduje wykorzystanie formatów: .pdf .doc .docx .xls .xlsx .jpg (.jpeg) ze szczególnym wskazaniem na .pdf**
  - 3.3. W celu ewentualnej kompresji danych Zamawiający rekomenduje wykorzystanie jednego z rozszerzeń:
    - a) .zip
    - b) .7Z
  - 3.4. Wśród rozszerzeń powszechnych a niewystępujących w Rozporządzeniu KRI występują: .rar .gif .bmp .numbers .pages. Dokumenty złożone w takich plikach zostaną uznane za złożone nieskutecznie, z zastrzeżeniem, iż w przypadku przestania przez Wykonawcę dokumentów elektronicznych skompresowanych, w tym oferty, dopuszczone są formaty danych wskazanych w Rozporządzeniu Rady Ministrów z dnia 12 kwietnia 2012 r. w sprawie Krajowych Ram Interoperacyjności, minimalnych wymagań dla rejestrów publicznych i wymiany informacji w postaci elektronicznej oraz minimalnych wymagań dla systemów teleinformatycznych (Dz. U z 2017 r., poz. 2247), z zastrzeżeniem, iż Zamawiający dopuszcza przesyłanie dokumentów elektronicznych, w tym oferty skompresowanych np. formatem rar.

UWAGA: przestanie pliku w formacie rar. Poprzez Platformę zakupową jest możliwe tylko po uprzednim jego skompresowaniu do innego formatu wskazanego w Rozporządzeniu, o którym mowa w ust. 3 pkt 3.3. np. .zip, 7Z.

- 3.5. Zamawiający zwraca uwagę na ograniczenia wielkości plików podpisanych profilem zaufanym, który wynosi **maksymalnie 10MB**, oraz na ograniczenie wielkości plików podpisanych w aplikacji eDoApp służącej do składania podpisu osobistego, który wynosi **maksymalnie 5MB**.
  - 3.6. W przypadku stosowania przez wykonawcę kwalifikowanego podpisu elektronicznego:
    - a) Ze względu na niskie ryzyko naruszenia integralności pliku oraz łatwiejszą weryfikację podpisu zamawiający zaleca, w miarę możliwości, **przekonwertowanie plików składających się na ofertę na rozszerzenie .pdf i opatrzenie ich podpisem kwalifikowanym w formacie PAdES**.
    - b) Pliki w innych formatach niż PDF zaleca się **opatrzyć podpisem w formacie XAdES o typie zewnętrznym**. Wykonawca powinien pamiętać, aby plik z podpisem przekazywać łącznie z dokumentem podpisującym.
    - c) Zamawiający rekomenduje wykorzystanie podpisu z kwalifikowanym znacznikiem czasu.
  - 3.7. Zamawiający zaleca aby w **przypadku podpisywania pliku przez kilka osób, stosować podpisy tego samego rodzaju**. Podpisywanie różnymi rodzajami podpisów np. osobistym i kwalifikowanym może doprowadzić do problemów w weryfikacji plików.
  - 3.8. Zamawiający zaleca, aby Wykonawca z odpowiednim wyprzedzeniem przetestował możliwość prawidłowego wykorzystania wybranej metody podpisania plików oferty.
  - 3.9. Ofertę należy przygotować z należytą starannością dla podmiotu ubiegającego się o udzielenie zamówienia publicznego i zachowaniem odpowiedniego odstępu czasu do zakończenia przyjmowania ofert/wniosek. Sugerujemy złożenie oferty na 24 godziny przed terminem składania ofert/wniosek.
  - 3.10. Jeśli Wykonawca pakuje dokumenty np. w plik o rozszerzeniu .zip, zaleca się wcześniejsze podpisanie każdego ze skompresowanych plików.
  - 3.11. Zamawiający zaleca aby **nie wprowadzać jakichkolwiek zmian w plikach po podpisaniu ich podpisem kwalifikowanym**. Może to skutkować naruszeniem integralności plików co równoważne będzie z koniecznością odrzucenia oferty.
4. Wsparcia technicznego w zakresie działania Platformy zakupowej udziela jej dostawca, tj. Open Nexus Sp. z o.o., ul. Bolesława Krzywoustego 3, 61-144 Poznań, nr tel. 22 101-02-02, e-mail: [cwk@platformazakupowa.pl](mailto:cwk@platformazakupowa.pl) od poniedziałku do piątku (dni robocze) w godz. 8<sup>00</sup> - 17<sup>00</sup>.
  5. Zamawiający, zgodnie z § 11 ust. 2 ROZPORZĄDZENIE PREZESA RADY MINISTRÓW z dnia 30 grudnia 2020 r. w sprawie sposobu sporządzania i przekazywania informacji oraz wymagań technicznych dla dokumentów elektronicznych oraz środków komunikacji elektronicznej w postępowaniu o udzielenie zamówienia publicznego lub konkursie zamieszcza wymagania dotyczące specyfikacji połączenia, formatu przesyłanych danych oraz szyfrowania i oznaczania czasu przekazania i odbioru danych za pośrednictwem [platformazakupowa.pl](http://platformazakupowa.pl), tj.:
    - 5.1. stały dostęp do sieci Internet o gwarantowanej przepustowości nie mniejszej niż 512 kb/s,
    - 5.2. komputer klasy PC lub MAC o następującej konfiguracji: pamięć min. 2 GB Ram, procesor Intel IV 2 GHZ lub jego nowsza wersja, jeden z systemów operacyjnych - MS Windows 7, Mac Osx 10 4, Linux, lub ich nowsze wersje,
    - 5.3. zainstalowana dowolna przeglądarka internetowa;  
Uwaga! od dnia 17 sierpnia 2021, ze względu na zakończenie wspierania przeglądarki Internet Explorer przez firmę Microsoft, stosowanie przeglądarki Internet Explorer nie będzie dopuszczalne,
    - 5.4. włączona obsługa JavaScript,
    - 5.5. zainstalowany program Adobe Acrobat Reader lub inny obsługujący format plików .pdf,
    - 5.6. Platformazakupowa.pl działa według standardu przyjętego w komunikacji sieciowej - kodowanie UTF8,
    - 5.7. Oznaczenie czasu odbioru danych przez platformę zakupową stanowi datę oraz dokładny czas (hh:mm:ss) generowany wg. czasu lokalnego serwera synchronizowanego z zegarem Głównego Urzędu Miar.

6. Sposoby złożenia oferty za pośrednictwem Platformy zakupowej oraz potwierdzenia złożenia oferty (w zależności od wyboru opcji z logowaniem lub bez logowania), zostały opisane w Instrukcjach użytkowników Platformy zakupowej.
7. Oferty, oświadczenia, o których mowa w art. 125 ust. 1 ustawy, podmiotowe środki dowodowe oraz zobowiązanie podmiotu udostępniającego zasoby, o którym mowa w art. 118 ust. 3 ustawy, zwane dalej „zobowiązaniem podmiotu udostępniającego zasoby”, przedmiotowe środki dowodowe, pełnomocnictwo, sporządza się w postaci elektronicznej, w formatach danych określonych w przepisach wydanych na podstawie art. 18 ustawy z dnia 17 lutego 2005 r. o informatyzacji działalności podmiotów realizujących zadania publiczne (tekst jedn. Dz.U. z 2021 r. poz. 670), z zastrzeżeniem formatów, o których mowa w art. 66 ust. 1 ustawy, z uwzględnieniem rodzaju przekazywanych danych.
8. Informacje, oświadczenia lub dokumenty, inne niż określone w ust. 7 niniejszego rozdziału SWZ, przekazywane w postępowaniu o udzielenie zamówienia, sporządza się w postaci elektronicznej, w formatach danych określonych w przepisach wydanych na podstawie art. 18 ustawy z dnia 17 lutego 2005 r. o informatyzacji działalności podmiotów realizujących zadania publiczne lub jako tekst wpisany bezpośrednio do wiadomości przekazywanej przy użyciu środków komunikacji elektronicznej, wskazanych przez Zamawiającego w niniejszej SWZ.
9. W przypadku gdy dokumenty elektroniczne w postępowaniu o udzielenie zamówienia, przekazywane przy użyciu środków komunikacji elektronicznej, zawierają informacje stanowiące tajemnicę przedsiębiorstwa w rozumieniu przepisów ustawy z dnia 16 kwietnia 1993 r. o zwalczaniu nieuczciwej konkurencji (Dz. U. z 2020 r. poz. 1913), Wykonawca, w celu utrzymania w poufności tych informacji, przekazuje je w wydzielonym i odpowiednio oznaczonym pliku.
10. Podmiotowe środki dowodowe, przedmiotowe środki dowodowe oraz inne dokumenty lub oświadczenia, sporządzone w języku obcym przekazuje się wraz z tłumaczeniem na język polski.
11. W przypadku gdy podmiotowe środki dowodowe, przedmiotowe środki dowodowe, inne dokumenty, w tym dokumenty, o którym mowa w art. 94 ust. 2 ustawy, lub dokumenty potwierdzające umocowanie do reprezentowania odpowiednio Wykonawcy, Wykonawców wspólnie ubiegających się o udzielenie zamówienia publicznego, podmiotu udostępniającego zasoby na zasadach określonych w art. 118 ustawy lub podwykonawcy niebędącego podmiotem udostępniającym zasoby na takich zasadach, zwane dalej „dokumentami potwierdzającymi umocowanie do reprezentowania”, zostały wystawione przez upoważnione podmioty inne niż Wykonawca, Wykonawca wspólnie ubiegający się o udzielenie zamówienia, podmiot udostępniający zasoby lub podwykonawca, zwane dalej „upoważnionymi podmiotami”, jako dokument elektroniczny, przekazuje się ten dokument.
  - 11.1. W przypadku gdy podmiotowe środki dowodowe, przedmiotowe środki dowodowe, inne dokumenty, w tym dokumenty o których mowa w art. 94 ust. 2 ustawy, lub dokumenty potwierdzające umocowanie do reprezentowania, zostały wystawione przez upoważnione podmioty jako dokument w postaci papierowej, przekazuje się cyfrowe odwzorowanie tego dokumentu opatrzone kwalifikowanym podpisem elektronicznym, podpisem zaufanym lub podpisem osobistym, poświadczające zgodność cyfrowego odwzorowania z dokumentem w postaci papierowej.
  - 11.2. Poświadczenia zgodności cyfrowego odwzorowania z dokumentem w postaci papierowej, o którym mowa w ust. 11.1. niniejszego rozdziału SWZ, dokonuje w przypadku:
    - 1) podmiotowych środków dowodowych oraz dokumentów potwierdzających umocowanie do reprezentowania - odpowiednio Wykonawca, Wykonawca wspólnie ubiegający się o udzielenie zamówienia, podmiot udostępniający zasoby lub podwykonawca, w zakresie podmiotowych środków dowodowych lub dokumentów potwierdzających umocowanie do reprezentowania, które każdego z nich dotyczą;
    - 2) przedmiotowych środków dowodowych - odpowiednio Wykonawca lub Wykonawca wspólnie ubiegający się o udzielenie zamówienia;



- 3) innych dokumentów, w tym dokumentów, o których mowa w art. 94 ust. 2 ustawy - odpowiednio Wykonawca lub Wykonawca wspólnie ubiegający się o udzielenie zamówienia, w zakresie dokumentów, które każdego z nich dotyczą.
- 11.3. Poświadczenia zgodności cyfrowego odwzorowania z dokumentem w postaci papierowej, o którym mowa w ust. 11.1. niniejszego rozdziału SWZ, może dokonać również notariusz.
  - 11.4. Przez cyfrowe odwzorowanie, o którym mowa wyżej, należy rozumieć dokument elektroniczny będący kopią elektroniczną treści zapisanej w postaci papierowej, umożliwiający zapoznanie się z tą treścią i jej zrozumienie, bez konieczności bezpośredniego dostępu do oryginału.
12. Podmiotowe środki dowodowe, oraz zobowiązanie podmiotu udostępniającego zasoby, przedmiotowe środki dowodowe, dokumenty, o których mowa w art. 94 ust. 2 ustawy, niewystawione przez upoważnione podmioty, oraz pełnomocnictwo przekazuje się w postaci elektronicznej i opatruje się kwalifikowanym podpisem elektronicznym, podpisem zaufanym lub podpisem osobistym.
    - 12.1. W przypadku gdy podmiotowe środki dowodowe oraz zobowiązanie podmiotu udostępniającego zasoby, przedmiotowe środki dowodowe, dokumenty, o których mowa w art. 94 ust. 2 ustawy, niewystawione przez upoważnione podmioty lub pełnomocnictwo, zostały sporządzone jako dokument w postaci papierowej i opatrzone własnoręcznym podpisem, przekazuje się cyfrowe odwzorowanie tego dokumentu opatrzone kwalifikowanym podpisem elektronicznym, podpisem zaufanym lub podpisem osobistym, poświadczającym zgodność cyfrowego odwzorowania z dokumentem w postaci papierowej.
    - 12.2. Poświadczenia zgodności cyfrowego odwzorowania z dokumentem w postaci papierowej, o którym mowa w ust. 12.1. niniejszego rozdziału SWZ, dokonuje w przypadku:
      - 1) podmiotowych środków dowodowych - odpowiednio Wykonawca, Wykonawca wspólnie ubiegający się o udzielenie zamówienia, podmiot udostępniający zasoby lub podwykonawca, w zakresie podmiotowych środków dowodowych, które każdego z nich dotyczą;
      - 2) przedmiotowego środka dowodowego, dokumentu, o którym mowa w art. 94 ust. 2 ustawy lub zobowiązania podmiotu udostępniającego zasoby - odpowiednio Wykonawca lub Wykonawca wspólnie ubiegający się o udzielenie zamówienia;
      - 3) pełnomocnictwa - mocodawca.
    - 12.3. Poświadczenia zgodności cyfrowego odwzorowania z dokumentem w postaci papierowej, o którym mowa w ust. 12.1. niniejszego rozdziału SWZ, może dokonać również notariusz.
  13. W przypadku przekazywania w postępowaniu dokumentu elektronicznego w formacie poddającym dane kompresji, opatrzenie pliku zawierającego skompresowane dokumenty kwalifikowanym podpisem elektronicznym, podpisem zaufanym lub podpisem osobistym, jest równoznaczne z opatrzeniem wszystkich dokumentów zawartych w tym pliku odpowiednio kwalifikowanym podpisem elektronicznym, podpisem zaufanym lub podpisem osobistym.
  14. Dokumenty elektroniczne w postępowaniu spełniają łącznie następujące wymagania:
    - 1) są utrwalone w sposób umożliwiający ich wielokrotne odczytanie, zapisanie i powielenie, a także przekazanie przy użyciu środków komunikacji elektronicznej lub na informatycznym nośniku danych;
    - 2) umożliwiają prezentację treści w postaci elektronicznej, w szczególności przez wyświetlenie tej treści na monitorze ekranowym;
    - 3) umożliwiają prezentację treści w postaci papierowej, w szczególności za pomocą wydruku;
    - 4) zawierają dane w układzie niepozostawiającym wątpliwości co do treści i kontekstu zapisanych informacji.
  15. Zgodnie z § 12 Rozporządzenia Prezesa Rady Ministrów z dnia 30 grudnia 2020 r. w sprawie sposobu sporządzania i przekazywania informacji oraz wymagań technicznych dla dokumentów elektronicznych oraz środków komunikacji elektronicznej w postępowaniu o udzielenie zamówienia publicznego lub w konkursie (Dz.U. z 2020 r. poz. 2452):

„Środki komunikacji elektronicznej w postępowaniu lub konkursie służące do odbioru dokumentów elektronicznych zawierających oświadczenia, o których mowa w art. 125 ust. 1 ustawy, podmiotowe środki dowodowe, oraz zobowiązanie podmiotu udostępniającego zasoby, przedmiotowe środki

dowodowe, pełnomocnictwo, dokumenty, o których mowa w art. 94 ust. 2 ustawy, oraz informacje, oświadczenia lub dokumenty, inne niż określone w § 11 ust. 1, umożliwiają identyfikację podmiotów przekazujących te dokumenty elektroniczne oraz ustalenie dokładnego czasu i daty ich odbioru.”

#### ROZDZIAŁ XIV

##### OPIS SPOSOBU UDZIELANIA WYJAŚNIEŃ DOTYCZĄCYCH SPECYFIKACJI WARUNKÓW ZAMÓWIENIA

1. Treść SWZ wraz z załącznikami zamieszczona jest na Platformie zakupowej.
2. Wykonawca może zwrócić się do Zamawiającego z wnioskiem o wyjaśnienie treści SWZ.
3. Zamawiający niezwłocznie udzieli wyjaśnień, jednakże nie później niż na 2 dni przed upływem terminu składania ofert, o ile wnioski o wyjaśnienie SWZ wpłynęły do Zamawiającego nie później niż na 4 dni przed upływem terminu składania ofert.
4. Wszelkie wyjaśnienia, modyfikacje treści SWZ oraz inne informacje związane z niniejszym postępowaniem, Zamawiający będzie zamieszczał wyłącznie na Platformie zakupowej, w wierszu oznaczonym tytułem oraz znakiem sprawy niniejszego postępowania.
5. W uzasadnionych przypadkach Zamawiający może przed upływem terminu składania ofert zmienić treść SWZ. Każda wprowadzona przez Zamawiającego zmiana staje się w takim przypadku częścią SWZ. Dokonaną zmianę treści SWZ Zamawiający udostępnia na Platformie zakupowej.
6. Zamawiający oświadcza, iż nie zamierza zwoływać zebrania Wykonawców w celu wyjaśnienia treści SWZ.

#### ROZDZIAŁ XV

##### OSOBY ZE STRONY ZAMAWIAJĄCEGO UPRAWNIONE DO KOMUNIKOWANIA SIĘ Z WYKONAWCAMI

Zamawiający wyznacza następującą osobę do komunikowania się z Wykonawcami, w sprawach dotyczących niniejszego postępowania: Magdalena Rembalska - Biuro Zamówień Publicznych, tel.: 611 018-233, e-mail: [bjzp@mosina.pl](mailto:bjzp@mosina.pl).

#### ROZDZIAŁ XVI

##### OPIS SPOSOBU PRZYGOTOWANIA OFERTY

1. Ofertę należy sporządzić na formularzu oferty lub według takiego samego schematu, stanowiącego załącznik nr 1 do SWZ, wypełniając odpowiednią część zamówienia. Ofertę należy złożyć pod rygorem nieważności w formie elektronicznej (w postaci elektronicznej opatrzonej kwalifikowanym podpisem elektronicznym) lub w postaci elektronicznej opatrzonej podpisem zaufanym lub podpisem osobistym.
2. Oferta wraz z załącznikami musi być złożona za pośrednictwem Platformy zakupowej. Zamawiający zaleca, aby oferta została utworzona/zapisana w formacie .pdf oraz podpisana wewnętrznym podpisem elektronicznym. W przypadku zastosowania podpisu zewnętrznego należy pamiętać o obowiązku dołączenia do pliku stanowiącego ofertę także pliku podpisującego, który generuje się automatycznie podczas złożenia podpisu. Podpisy kwalifikowane wykorzystywane przez Wykonawców do podpisywania wszelkich plików muszą spełniać “Rozporządzenie Parlamentu Europejskiego i Rady w sprawie identyfikacji elektronicznej i usług zaufania w odniesieniu do transakcji elektronicznych na rynku wewnętrznym (eIDAS) (UE) nr 910/2014 - od 1 lipca 2016 roku”.

### 3. Wraz z ofertą należy złożyć:

**3.1. Oświadczenie, o którym mowa w art. 125 ust. 1 ustawy, o niepodleganiu wykluczeniu z postępowania, oraz o niepodleganiu wykluczeniu z art. 7 ust. 1 ustawy z dnia 13 kwietnia 2022 r. o szczególnych rozwiązaniach w zakresie przeciwdziałania wspieraniu agresji na Ukrainę oraz służących ochronie bezpieczeństwa narodowego, w zakresie wskazanym w rozdziale XIX SWZ - zgodnie z załącznikiem nr 2 do SWZ.** Oświadczenie stanowi dowód potwierdzający brak podstaw wykluczenia na dzień składania ofert. Oświadczenie składa się, pod rygorem nieważności, w formie elektronicznej (w postaci elektronicznej opatrzonej kwalifikowanym podpisem elektronicznym) lub w postaci elektronicznej opatrzonej podpisem zaufanym lub podpisem osobistym.

**3.2. Pełnomocnictwo ustanowione do reprezentowania Wykonawcy/ów ubiegającego/cych się o udzielenie zamówienia publicznego.**

Pełnomocnictwo przekazuje się w postaci elektronicznej i opatruje kwalifikowanym podpisem elektronicznym, podpisem zaufanym lub podpisem osobistym. W przypadku, gdy pełnomocnictwo zostało wystawione w postaci papierowej i opatrzone własnoręcznym podpisem, przekazuje się cyfrowe odwzorowanie tego dokumentu, opatrzone kwalifikowanym podpisem elektronicznym, podpisem zaufanym lub podpisem osobistym, poświadczającym zgodność cyfrowego odwzorowania z dokumentem w postaci papierowej. Poświadczenia zgodności cyfrowego odwzorowania z pełnomocnictwem w postaci papierowej, może dokonać mocodawca (osoba/osoby wystawiające pełnomocnictwo) lub notariusz.

**3.3. Spis wszystkich załączonych dokumentów (spis treści) - zalecane, niewymagane.**

4. Każdy Wykonawca może złożyć tylko jedną ofertę na daną część zamówienia. Zamawiający nie ogranicza złożenia ofert co do ilości części. Ofertę należy sporządzić zgodnie z wymaganiami SWZ.

5. Oferta musi być sporządzona pod rygorem nieważności w formie elektronicznej (w postaci elektronicznej opatrzonej kwalifikowanym podpisem elektronicznym) albo w postaci elektronicznej opatrzonej podpisem zaufanym lub podpisem osobistym, w języku polskim.

5.1 Podmiotowe środki dowodowe, przedmiotowe środki dowodowe oraz inne dokumenty lub oświadczenia, sporządzone w języku obcym przekazuje się wraz z tłumaczeniem na język polski.

5.2 Oferta musi być podpisana przez osobę/y upoważnioną/e do reprezentowania Wykonawcy.

5.3 Upoważnienie (pełnomocnictwo) do podpisania oferty, do poświadczania dokumentów za zgodność z oryginałem należy dołączyć do oferty zgodnie z ust. 3.2 niniejszego rozdziału SWZ, o ile nie wynika ono z dokumentów rejestrowych Wykonawcy, jeżeli Zamawiający może je uzyskać za pomocą bezpłatnych i ogólnodostępnych baz danych.

5.4 W przypadku, gdy w opatrzonej kwalifikowanym podpisem elektronicznym, podpisem zaufanym lub podpisem osobistym ofercie lub oświadczeniu Wykonawcy, zostały naniesione zmiany, oferta/oświadczenie Wykonawcy **muszą być ponownie** podpisane kwalifikowanym podpisem elektronicznym lub podpisem zaufanym lub podpisem osobistym, przez Wykonawcę lub osobę/y upoważnioną/e do reprezentowania Wykonawcy/ów wspólnie ubiegających się o udzielenie zamówienia publicznego.

3. Wykonawca może wprowadzić zmiany w złożonej przez siebie ofercie lub wycofać złożoną przez siebie ofertę. Sposób zmiany lub wycofania oferty został opisany w instrukcjach użytkownika Platformy zakupowej, o których mowa w ust. 1 i 6 rozdziału XIII SWZ.

4. Protokół postępowania o udzielenie zamówienia wraz z załącznikami, w tym oferta Wykonawcy wraz z załącznikami, są jawne, z wyjątkiem informacji stanowiących tajemnicę przedsiębiorstwa w rozumieniu przepisów o zwalczaniu nieuczciwej konkurencji, jeżeli Wykonawca wraz z przekazaniem takich informacji zastrzegł, że nie mogą być one udostępniane oraz wykazał, że zastrzeżone informacje stanowią tajemnicę przedsiębiorstwa. Wykonawca nie może zastrzec informacji, o których mowa w art. 222 ust. 5 ustawy.

4.1. W przypadku, gdy Wykonawca nie wykaże, że zastrzeżone informacje stanowią tajemnicę przedsiębiorstwa w rozumieniu art. 11 ust. 2 ustawy z dnia 16.04.1993 r. o zwalczaniu nieuczciwej konkurencji (tj. Dz. U. z 2022 r. poz. 1233) Zamawiający uzna zastrzeżenie tajemnicy za bezskuteczne, o czym poinformuje Wykonawcę.



- 4.2. Informacje stanowiące tajemnicę przedsiębiorstwa powinny być zgrupowane i stanowić oddzielną część oferty - odrębny plik lub pliki elektroniczne. Plik (pliki) należy opatrzyć dopiskiem „tajemnica przedsiębiorstwa” lub innym (nazwa pliku powinna jednoznacznie wskazywać, iż dane w nim zawarte stanowią tajemnicę przedsiębiorstwa).

## ROZDZIAŁ XVII

### INFORMACJA NA TEMAT WSPÓLNEGO UBIEGANIA SIĘ WYKONAWCÓW O UDZIELENIE ZAMÓWIENIA

1. Wykonawcy mogą wspólnie ubiegać się o udzielenie zamówienia.
2. Wykonawcy wspólnie ubiegający się o udzielenie zamówienia, ustanawiają pełnomocnika do reprezentowania ich w postępowaniu o udzielenie zamówienia albo reprezentowania w postępowaniu i zawarcia umowy w sprawie zamówienia publicznego - nie dotyczy spółki cywilnej, o ile upoważnienie/pełnomocnictwo do występowania w imieniu tej spółki wynika z dołączonej do oferty umowy spółki bądź wszyscy wspólnicy podpiszą ofertę.
3. Wykonawcy wspólnie ubiegający się o udzielenie zamówienia, zobowiązani się złożyć wraz z ofertą stosowne pełnomocnictwo - zgodnie z ust. 3 pkt. 3.3. rozdz. XVI SWZ - nie dotyczy spółki cywilnej, o ile upoważnienie/pełnomocnictwo do występowania w imieniu tej spółki wynika z dołączonej do oferty umowy spółki bądź wszyscy wspólnicy podpiszą ofertę.

#### UWAGA:

Pełnomocnictwo, o którym mowa powyżej może wynikać albo z dokumentu pod taką samą nazwą, albo z umowy Wykonawców wspólnie ubiegających się o udzielenie zamówienia.

4. Oferta musi być podpisana w taki sposób, by prawnie zobowiązywała wszystkich Wykonawców występujących wspólnie (przez każdego z Wykonawców lub upoważnionego pełnomocnika).
5. W przypadku wspólnego ubiegania się o udzielenie zamówienia przez Wykonawców oświadczenie, o którym mowa w art. 125 ustawy oraz art. 7 ust.1 ustawy z dnia 13 kwietnia 2022 r. o szczególnych rozwiązaniach w zakresie przeciwdziałania wspieraniu agresji na Ukrainę oraz służących ochronie bezpieczeństwa narodowego (ust. 3.1. rozdziału XVI SWZ) składa każdy z Wykonawców wspólnie ubiegających się o zamówienie. Oświadczenie to potwierdza brak podstaw wykluczenia - żaden z Wykonawców wspólnie ubiegających się o udzielenie zamówienia nie może podlegać wykluczeniu z postępowania w oparciu o wskazane w SWZ podstawy wykluczenia. Powyższe oznacza, iż:
  - 5.1. Oświadczenie w zakresie braku podstaw wykluczenia musi złożyć każdy z Wykonawców wspólnie ubiegających się o udzielenie zamówienia;
6. Wszelka korespondencja prowadzona będzie wyłącznie z podmiotem występującym jako pełnomocnik Wykonawców wspólnie ubiegających się o udzielenie zamówienia.

## ROZDZIAŁ XVIII

### INFORMACJA NA TEMAT PODWYKONAWCÓW

1. Wykonawca może powierzyć wykonanie części zamówienia podwykonawcy.
2. Wykonawca, który zamierza wykonywać zamówienie przy udziale podwykonawcy/ów, musi wyraźnie w ofercie wskazać, jaką część (zakres zamówienia) wykonywać będzie w jego imieniu podwykonawca oraz podać nazwę ewentualnych podwykonawców, jeżeli są już znani. Należy w tym celu wypełnić odpowiedni punkt formularza oferty, stanowiącego załącznik nr 1 do SWZ. W przypadku, gdy Wykonawca nie zamierza wykonywać zamówienia przy udziale podwykonawców, należy wpisać w formularzu „nie dotyczy” lub inne podobne sformułowanie. Jeżeli Wykonawca zostawi ten punkt niewypełniony (puste pole), Zamawiający uzna, iż zamówienie zostanie wykonane siłami własnymi tj. bez udziału podwykonawców.

3. Zamawiający żąda, aby przed przystąpieniem do wykonania zamówienia Wykonawca podał nazwy, dane kontaktowe oraz przedstawicieli, podwykonawców zaangażowanych w wykonanie zamówienia (jeżeli są już znani). Wykonawca zobowiązany jest do zawiadomienia Zamawiającego o wszelkich zmianach w odniesieniu do informacji, o których mowa w zdaniu pierwszym, w trakcie realizacji zamówienia, a także przekazuje wymagane informacje na temat nowych podwykonawców, którym w późniejszym okresie zamierza powierzyć realizację zamówienia.
4. Powierzenie wykonania części zamówienia podwykonawcom nie zwalnia Wykonawcy z odpowiedzialności za należyte wykonanie tego zamówienia.

## ROZDZIAŁ XIX

### PODSTAWY (PRZESŁANKI) WYKLUCZENIA Z POSTĘPOWANIA, WARUNKI UDZIAŁU W POSTĘPOWANIU WYKAZ PODMIOTOWYCH ŚRODKÓW DOWODOWYCH

#### 1. O udzielenie zamówienia mogą się ubiegać Wykonawcy, którzy:

- 1) nie podlegają wykluczeniu;

#### 2. Podstawy wykluczenia:

##### 2.1. Zamawiający wykluczy z postępowania Wykonawcę w przypadkach, o których mowa w art. 108 ust. 1 pkt 1-6 ustawy (obligatoryjne przesłanki wykluczenia):

- 1) będącego osobą fizyczną, którego prawomocnie skazano za przestępstwo:
  - a) udziału w zorganizowanej grupie przestępczej albo związku mającym na celu popełnienie przestępstwa lub przestępstwa skarbowego, o którym mowa w art. 258 Kodeksu karnego,
  - b) handlu ludźmi, o którym mowa w art. 189a Kodeksu karnego,
  - c) o którym mowa w art. 228-230a, art. 250a Kodeksu karnego, w art. 46-48 ustawy z dnia 25 czerwca 2010 r. o sporcie (Dz. U. z 2020 r. poz. 1133 oraz z 2021 r. poz. 2054) lub w art. 54 ust. 1-4 ustawy z dnia 12 maja 2011 r. o refundacji leków, środków spożywczych specjalnego przeznaczenia żywieniowego oraz wyrobów medycznych (Dz. U. z 2021 r. poz. 523, 1292, 1559 i 2054),
  - d) finansowania przestępstwa o charakterze terrorystycznym, o którym mowa w art. 165a Kodeksu karnego, lub przestępstwo udaremniania lub utrudniania stwierdzenia przestępnego pochodzenia pieniędzy lub ukrywania ich pochodzenia, o którym mowa w art. 299 Kodeksu karnego,
  - e) o charakterze terrorystycznym, o którym mowa w art. 115 § 20 Kodeksu karnego, lub mające na celu popełnienie tego przestępstwa,
  - f) powierzenia wykonywania pracy małoletniemu cudzoziemcowi, o którym mowa w art. 9 ust. 2 ustawy z dnia 15 czerwca 2012 r. o skutkach powierzania wykonywania pracy cudzoziemcom przebywającym wbrew przepisom na terytorium Rzeczypospolitej Polskiej (Dz. U. poz. 769),
  - g) przeciwko obrotowi gospodarczemu, o których mowa w art. 296-307 Kodeksu karnego, przestępstwo oszustwa, o którym mowa w art. 286 Kodeksu karnego, przestępstwo przeciwko wiarygodności dokumentów, o których mowa w art. 270-277d Kodeksu karnego, lub przestępstwo skarbowe,
  - h) o którym mowa w art. 9 ust. 1 i 3 lub art. 10 ustawy z dnia 15 czerwca 2012 r. o skutkach powierzania wykonywania pracy cudzoziemcom przebywającym wbrew przepisom na terytorium Rzeczypospolitej Polskiej
- lub za odpowiedni czyn zabroniony określony w przepisach prawa obcego;
- 2) jeżeli urzędującego członka jego organu zarządzającego lub nadzorczego, wspólnika spółki w spółce jawnej lub partnerskiej albo komplementariusza w spółce komandytowej lub komandytowo-akcyjnej lub prokurenta prawomocnie skazano za przestępstwo, o którym mowa w pkt 1;
- 3) wobec którego wydano prawomocny wyrok sądu lub ostateczną decyzję administracyjną o zaleganiu z uiszczeniem podatków, opłat lub składek na ubezpieczenie społeczne lub zdrowotne, chyba że wykonawca odpowiednio przed upływem terminu do składania

wniosków o dopuszczenie do udziału w postępowaniu albo przed upływem terminu składania ofert dokonał płatności należnych podatków, opłat lub składek na ubezpieczenie społeczne lub zdrowotne wraz z odsetkami lub grzywnami lub zawarł wiążące porozumienie w sprawie spłaty tych należności;

- 4) wobec którego prawomocnie orzeczono zakaz ubiegania się o zamówienia publiczne;
- 5) jeżeli zamawiający może stwierdzić, na podstawie wiarygodnych przesłanek, że wykonawca zawarł z innymi wykonawcami porozumienie mające na celu zakłócenie konkurencji, w szczególności jeżeli należąc do tej samej grupy kapitałowej w rozumieniu ustawy z dnia 16 lutego 2007 r. o ochronie konkurencji i konsumentów, złożyli odrębne oferty, oferty częściowe lub wnioski o dopuszczenie do udziału w postępowaniu, chyba że wykażą, że przygotowali te oferty lub wnioski niezależnie od siebie;
- 6) jeżeli, w przypadkach, o których mowa w art. 85 ust. 1, doszło do zakłócenia konkurencji wynikającego z wcześniejszego zaangażowania tego wykonawcy lub podmiotu, który należy z wykonawcą do tej samej grupy kapitałowej w rozumieniu ustawy z dnia 16 lutego 2007 r. o ochronie konkurencji i konsumentów, chyba że spowodowane tym zakłócenie konkurencji może być wyeliminowane w inny sposób niż przez wykluczenie wykonawcy z udziału w postępowaniu o udzielenie zamówienia.

**2.2. Zamawiający przewiduje także dodatkowe/fakultatywne podstawy (przesłanki) wykluczenia zawarte w art. 109 ust. 1 pkt 4 ustawy i wykluczy z postępowania Wykonawcę w stosunku do którego otwarto likwidację, ogłoszono upadłość, którego aktywami zarządza likwidator lub sąd, zawarł układ z wierzycielami, którego działalność gospodarcza jest zawieszona albo znajduje się on w innej tego rodzaju sytuacji wynikającej z podobnej procedury przewidzianej w przepisach miejsca wszczęcia tej procedury.**

**2.3. Zamawiający wykluczy z postępowania w przypadkach, o których mowa w art. 7 ust. 1 ustawy z dnia 13 kwietnia 2022 r. o szczególnych rozwiązaniach w zakresie przeciwdziałania wspieraniu agresji na Ukrainę oraz służących ochronie bezpieczeństwa narodowego (przesłanka obligatoryjna):**

- 1) wykonawcę oraz uczestnika konkursu wymienionego w wykazach określonych w rozporządzeniu 765/2006 i rozporządzeniu 269/2014 albo wpisanego na listę na podstawie decyzji w sprawie wpisu na listę rozstrzygającej o zastosowaniu środka, o którym mowa w art. 1 pkt 3 ustawy;
- 2) wykonawcę oraz uczestnika konkursu, którego beneficjentem rzeczywistym w rozumieniu ustawy z dnia 1 marca 2018 r. o przeciwdziałaniu praniu pieniędzy oraz finansowaniu terroryzmu (Dz. U. z 2022 r. poz. 593 i 655) jest osoba wymieniona w wykazach określonych w rozporządzeniu 765/2006 i rozporządzeniu 269/2014 albo wpisana na listę lub będąca takim beneficjentem rzeczywistym od dnia 24 lutego 2022 r., o ile została wpisana na listę na podstawie decyzji w sprawie wpisu na listę rozstrzygającej o zastosowaniu środka, o którym mowa w art. 1 pkt 3 ustawy;
- 3) wykonawcę oraz uczestnika konkursu, którego jednostką dominującą w rozumieniu art. 3 ust. 1 pkt 37 ustawy z dnia 29 września 1994 r. o rachunkowości (Dz. U. z 2021 r. poz. 217, 2105 i 2106), jest podmiot wymieniony w wykazach określonych w rozporządzeniu 765/2006 i rozporządzeniu 269/2014 albo wpisany na listę lub będący taką jednostką dominującą od dnia 24 lutego 2022 r., o ile został wpisany na listę na podstawie decyzji w sprawie wpisu na listę rozstrzygającej o zastosowaniu środka, o którym mowa w art. 1 pkt 3 ustawy.

**3. Warunki udziału w postępowaniu, spośród warunków, o których mowa w art. 112 ust. 2 ustawy:**

- 3.1. Zdolność do występowania w obrocie gospodarczym**  
Zamawiający nie określa warunków udziału w postępowaniu w tym zakresie.
- 3.2. Uprawnienia do prowadzenia określonej działalności gospodarczej lub zawodowej**  
Zamawiający nie określa warunków udziału w postępowaniu w tym zakresie.
- 3.3. Sytuacja ekonomiczna lub finansowa**  
Zamawiający nie określa warunków udziału w postępowaniu w tym zakresie.

### **3.4. Zdolność techniczna lub zawodowa:**

Zamawiający nie określa warunków udziału w postępowaniu w tym zakresie.

## **4. Wykaz podmiotowych środków dowodowych**

### **4.1. Wykonawca, którego oferta zostanie najwyżej oceniona, w celu wykazania braku podstaw (przesłanek) wykluczenia z postępowania, na podstawie art. 274 ust. 1 ustawy zostanie wezwany do złożenia następujących podmiotowych środków dowodowych (aktualnych na dzień ich złożenia):**

4.1.1. oświadczenia Wykonawcy, w zakresie art. 108 ust. 1 pkt 5 ustawy, o braku przynależności do tej samej grupy kapitałowej w rozumieniu ustawy z dnia 16 lutego 2007 r. o ochronie konkurencji i konsumentów (Dz. U. z 2020 r. poz. 1076 i 1086), z innym Wykonawcą, który złożył odrębną ofertę, ofertę częściową lub wniosek o dopuszczenie do udziału w postępowaniu, albo oświadczenia o przynależności do tej samej grupy kapitałowej wraz z dokumentami lub informacjami potwierdzającymi przygotowanie oferty, oferty częściowej lub wniosku o dopuszczenie do udziału w postępowaniu niezależnie od innego Wykonawcy należącego do tej samej grupy kapitałowej.

4.1.2. odpisu lub informacji z Krajowego Rejestru Sądowego lub z Centralnej Ewidencji i Informacji o Działalności Gospodarczej, w zakresie art. 109 ust. 1 pkt 4 ustawy, sporządzonych nie wcześniej niż 3 miesiące przed jej złożeniem, jeżeli odrębne przepisy wymagają wpisu do rejestru lub ewidencji.

W przypadku wspólnego ubiegania się o zamówienie przez Wykonawców, oświadczenia i dokumenty w zakresie ust. 4.1.1. i 4.1.2. składa każdy z Wykonawców wspólnie ubiegających się o zamówienie.

## **5. Dokumenty podmiotowe Wykonawcy mającego siedzibę lub miejsce zamieszkania poza Rzeczpospolitą Polską.**

5.1. Jeżeli Wykonawca ma siedzibę lub miejsce zamieszkania poza granicami Rzeczypospolitej Polskiej zamiast odpisu albo informacji z Krajowego Rejestru Sądowego lub Centralnej Ewidencji i Informacji o Działalności Gospodarczej, o której mowa w ust. 4.1.1. SWZ - składa dokument lub dokumenty wystawione w kraju, w którym wykonawca ma siedzibę lub miejsce zamieszkania, potwierdzające odpowiednio, że;

a) nie otwarto jego likwidacji, nie ogłoszono upadłości, jego aktywami nie zarządza likwidator lub sąd, nie zawarł układu z wierzycielem, jego działalność gospodarcza nie jest zawieszona ani nie znajduje się on w innej tego rodzaju sytuacji wynikającej z podobnej procedury przewidzianej w przepisach miejsca wszczęcia tej procedury.

5.2. Dokumenty, o których mowa w ust. 5.1. powinny być wystawione nie wcześniej niż 3 miesiące przed ich złożeniem.

5.3. Jeżeli w kraju, w którym wykonawca ma siedzibę lub miejsce zamieszkania, nie wydaje się dokumentów, o których mowa w ust. 5.1., zastępuje się je odpowiednio w całości lub w części dokumentem zawierającym odpowiednio oświadczenie wykonawcy, ze wskazaniem osoby albo osób uprawnionych do jego reprezentacji, lub oświadczenie osoby, której dokument miał dotyczyć, złożone pod przysięgą, lub, jeżeli w kraju, w którym wykonawca ma siedzibę lub miejsce zamieszkania nie ma przepisów o oświadczeniu pod przysięgą, złożone przed organem sądowym lub administracyjnym, notariuszem, organem samorządu zawodowego lub gospodarczego, właściwym ze względu na siedzibę lub miejsce zamieszkania wykonawcy. Przepis ust. 5.2. stosuje się odpowiednio.

## **ROZDZIAŁ XX**

### **KORZYSTANIE PRZEZ WYKONAWCĘ Z ZASOBÓW INNYCH PODMIOTÓW W CELU POTWIERDZENIA SPEŁNIANIA WARUNKÓW UDZIAŁU W POSTĘPOWANIU**

**Nie dotyczy.**

## ROZDZIAŁ XXI

### PROCEDURA SANACYJNA - SAMOOCZYSZCZENIE

1. Wykonawca nie podlega wykluczeniu w okolicznościach określonych w art. 108 pkt 1,2 i 5 lub art. 109 ust. 1 pkt 4 ustawy, jeżeli udowodni Zamawiającemu, że spełnił łącznie następujące przestanki:
  - 1) naprawił lub zobowiązał się do naprawienia szkody wyrządzonej przestępstwem, wykroczeniem lub swoim nieprawidłowym postępowaniem, w tym poprzez zadośćuczynienie pieniężne;
  - 2) wyczerpująco wyjaśnił fakty i okoliczności związane z przestępstwem, wykroczeniem lub swoim nieprawidłowym postępowaniem oraz spowodowanymi przez nie szkodami, aktywnie współpracując odpowiednio z właściwymi organami, w tym organami ścigania, lub zamawiającym;
  - 3) podjął konkretne środki techniczne, organizacyjne i kadrowe, odpowiednie dla zapobiegania dalszym przestępstwom, wykroczeniom lub nieprawidłowemu postępowaniu, w szczególności:
    - a) zerwał wszelkie powiązania z osobami lub podmiotami odpowiedzialnymi za nieprawidłowe postępowanie Wykonawcy,
    - b) zreorganizował personel,
    - c) wdrożył system sprawozdawczości i kontroli,
    - d) utworzył struktury audytu wewnętrznego do monitorowania przestrzegania przepisów, wewnętrznych regulacji lub standardów,
    - e) wprowadził wewnętrzne regulacje dotyczące odpowiedzialności i odszkodowań za nieprzebrzeżenie przepisów, wewnętrznych regulacji lub standardów.
2. Zamawiający ocenia, czy podjęte przez Wykonawcę czynności, o których mowa w ust. 1 niniejszego rozdziału SWZ, są wystarczające do wykazania jego rzetelności, uwzględniając wagę i szczególne okoliczności czynu Wykonawcy. Jeżeli podjęte przez Wykonawcę czynności, o których mowa w ust. 1 niniejszego rozdziału SWZ, nie są wystarczające do wykazania jego rzetelności, Zamawiający wykluczy Wykonawcę.

## ROZDZIAŁ XXII

### WYMAGANIA DOTYCZĄCE WADIUM

**Dla części nr 1 - Brak wymagań w zakresie wadium.**

**Dla części nr 2:**

1. Oferta musi być zabezpieczona wadium w wysokości: **3 000,00 złotych**  
**Słownie: trzy tysiące złotych.**
2. Wadium należy wnieść przed upływem terminu składania ofert i utrzymywać nieprzerwanie do dnia upływu terminu związania ofertą, z wyjątkiem przypadków, o których mowa w niniejszym rozdziale SWZ.
3. **Formy wnoszenia wadium:** wadium może być wniesione według wyboru Wykonawcy w jednej lub kilku następujących formach:
  - 1) pieniądzu;
  - 2) gwarancjach bankowych;
  - 3) gwarancjach ubezpieczeniowych;
  - 4) poręczeniach udzielanych przez podmioty, o których mowa w art. 6b ust. 5 pkt 2 ustawy z dnia 9 listopada 2000r. o utworzeniu Polskiej Agencji Rozwoju Przedsiębiorczości (tj. Dz.U. z 2020r. poz. 299).
4. Wadium wnoszone w pieniądzu należy wpłacać przelewem na następujący rachunek bankowy Gminy Mosina w Gospodarczym Banku Spółdzielczym w Mosinie nr rachunku 39 90480007 2007 0000

0215 0022 z adnotacją: „Zakup mebli na potrzeby Szkoły Podstawowej im. Adama Wodniczki w Rogalinku”- część nr 2.

Wadium w tej formie uważa się za wniesione w sposób prawidłowy, gdy środki pieniężne wpłyną na konto Zamawiającego przed upływem terminu składania ofert.

5. Wadium wnoszone w postaci niepieniężnej należy złożyć wraz z ofertą poprzez Platformę zakupową - w wydzielonym, odrębnym pliku. Należy przekazać oryginał gwarancji lub poręczenia w postaci elektronicznej.

W przypadku Wykonawców wspólnie ubiegających się o udzielenie zamówienia, treść dokumentu wadialnego musi zapewniać możliwość zaspokojenia interesów Zamawiającego co oznacza, że uzyskanie zagwarantowanej zapłaty wadium musi obejmować wszystkie wskazane w ustawie przesłanki zatrzymania wadium, o których mowa w art. 98 ust. 6 ustawy, tj. działania lub zaniechania wszystkich Wykonawców wspólnie ubiegających się o udzielenie zamówienia.

6. Zwrot wadium z urzędu:

Zamawiający zwraca wadium niezwłocznie, nie później jednak niż w terminie 7 dni od dnia wystąpienia jednej z okoliczności wskazanych w art. 98 ust. 1 pkt 1-2 ustawy.

7. Zwrot wadium na wniosek Wykonawcy:

Zamawiający, niezwłocznie, nie później jednak niż w terminie 7 dni od dnia złożenia wniosku zwraca wadium Wykonawcy:

- 1) który wycofał ofertę przed upływem terminu składania ofert;
- 2) którego oferta została odrzucona;
- 3) po wyborze najkorzystniejszej oferty, z wyjątkiem Wykonawcy, którego oferta została wybrana jako najkorzystniejsza;
- 4) po unieważnieniu postępowania, w przypadku gdy nie zostało rozstrzygnięte odwołanie na czynność unieważnienia albo nie upłynął termin do jego wniesienia.

Złożenie wniosku o zwrot wadium, powoduje rozwiązanie stosunku prawnego z Wykonawcą wraz z utratą przez niego prawa do korzystania ze środków ochrony prawnej, o których mowa w ustawie oraz rozdziale XXXI SWZ.

8. Zatrzymanie wadium.

Zamawiający zatrzymuje wadium wraz z odsetkami, a w przypadku wadium wniesionego w formie innej niż w pieniądzu, występuje odpowiednio do gwaranta lub poręczyciela z żądaniem zapłaty wadium, jeżeli:

8.1. Wykonawca w odpowiedzi na wezwanie, o którym mowa w art. 107 ust. 2 lub art. 128 ust. 1 ustawy, z przyczyn leżących po jego stronie, nie złożył podmiotowych środków dowodowych lub przedmiotowych środków dowodowych potwierdzających okoliczności, o których mowa w art. 57 lub art. 106 ust. 1, oświadczenia, o którym mowa w art. 125 ust. 1, innych dokumentów lub oświadczeń lub nie wyraził zgody na poprawienie omyłki, o której mowa w art. 223 ust. 2 pkt 3 ustawy, co spowodowało brak możliwości wybrania oferty złożonej przez Wykonawcę jako najkorzystniejszej.

8.2. Wykonawca, którego oferta została wybrana:

- 1) odmówił podpisania umowy w sprawie zamówienia publicznego na warunkach określonych w ofercie;
- 2) nie wniósł wymaganego zabezpieczenia należytego wykonania umowy;

8.3. Zawarcie umowy w sprawie niniejszego zamówienia publicznego stanie się niemożliwe z przyczyn leżących po stronie Wykonawcy.

9. Jeżeli Wykonawca jest podmiotem niepodlegającym reżimowi prawa polskiego i właściwości sądów polskich, w treści gwarancji musi figurować zapis o poddaniu sporów wynikających z wadium prawu polskiemu i polskiemu sądownictwu.



## ROZDZIAŁ XXIII SPOSÓB ORAZ TERMIN SKŁADANIA OFERT

1. Ofertę należy złożyć za pośrednictwem Platformy zakupowej <https://platformazakupowa.pl/pn/mosina/proceedings>, nie później niż do dnia **26.10.2022 r. do godziny 12:00:00**

Za datę i godzinę złożenia oferty rozumie się datę i godzinę jej wpływu na Platformę zakupową, tj. datę i godzinę złożenia oferty wyświetloną na koncie Zamawiającego.

2. W przypadku otrzymania przez Zamawiającego oferty po terminie podanym w ust. 1 niniejszego rozdziału SWZ, oferta zostanie odrzucona.

## ROZDZIAŁ XXIV TERMIN ZWIĄZANIA OFERTĄ

Termin związania ofertą wynosi: **30 dni**. Bieg terminu związania ofertą rozpoczyna się wraz z upływem terminu składania ofert, określonym w rozdziale XXIII SWZ. Dzień ten jest pierwszym dniem terminu związania ofertą. Powyższe oznacza, iż termin związania ofertą upływa w dniu 24.11.2022 r.

## ROZDZIAŁ XXV TERMIN OTWARCIA OFERT CZYNNOŚCI ZWIĄZANE Z OTWARCIEM OFERT

1. Otwarcie ofert nastąpi w dniu **26.10.2022 r.** o godzinie **12:10:00**, na komputerze Zamawiającego, po odszyfrowaniu i pobraniu z Platformy zakupowej złożonych ofert.
2. Najpóźniej przed otwarciem ofert, Zamawiający udostępni na Platformie zakupowej informację o kwocie, jaką zamierza przeznaczyć na sfinansowanie niniejszego zamówienia (kwota brutto, wraz z podatkiem VAT).
3. Niezwłocznie po otwarciu ofert Zamawiający udostępni na Platformie zakupowej informacje o:
  - 1) nazwach albo imionach i nazwiskach oraz siedzibach lub miejscach prowadzonej działalności gospodarczej albo miejscach zamieszkania wykonawców, których oferty zostały otwarte;
  - 2) cenach zawartych w ofertach.

## ROZDZIAŁ XXVI INFORMACJE O TRYBIE OCENY OFERT

1. Zgodnie z art. 223 ust. 1 ustawy, w toku dokonywania oceny złożonych ofert Zamawiający może żądać od Wykonawców wyjaśnień dotyczących treści złożonych ofert oraz przedmiotowych środków dowodowych lub innych składanych dokumentów lub oświadczeń.
2. Zamawiający poprawi w ofercie omyłki wskazane w art. 223 ust. 2 ustawy, niezwłocznie zawiadamiając o tym Wykonawcę, którego oferta zostanie poprawiona.
3. Zamawiający odrzuci złożoną ofertę, w przypadku wystąpienia przynajmniej jednej z okoliczności, o których mowa w art. 226 ust. 1 ustawy.

4. W przypadku, gdy nie zostanie złożona żadna oferta niepodlegająca odrzuceniu, postępowanie zostanie unieważnione. Zamawiający unieważni postępowanie także w innych przypadkach, określonych w ustawie.
5. Zamawiający wezwie Wykonawcę, którego oferta została najwyżej oceniona, do złożenia w wyznaczonym terminie, nie krótszym niż 5 dni od dnia wezwania, podmiotowych środków dowodowych, aktualnych na dzień złożenia podmiotowych środków dowodowych.
6. Zamawiający przyzna zamówienie Wykonawcy, który złoży ofertę niepodlegającą odrzuceniu, i która zostanie najwyżej oceniona (uzyska największą liczbę punktów przyznanych według kryteriów wyboru oferty określonych w niniejszej SWZ). Zamawiający nie przewiduje prowadzenia negocjacji w celu ulepszenia treści ofert.
7. Zamawiający powiadomi o wyniku postępowania przesyłając zawiadomienie wszystkim Wykonawcom, którzy złożyli oferty oraz poprzez zamieszczenie stosownej informacji na Platformie zakupowej. Zawiadomienie o rozstrzygnięciu postępowania będzie zawierało informacje, o których mowa w art. 253 ustawy.

## ROZDZIAŁ XXVII

### OPIS KRYTERIÓW OCENY OFERT, WRAZ Z PODANIEM WAG TYCH KRYTERIÓW I SPOSOBU OCENY OFERT

1. Przy wyborze oferty najkorzystniejszej, Zamawiający będzie się kierował następującymi kryteriami:

Dla obu części:

- a) cena ofertowa - waga 60 %
- b) termin gwarancji - waga 40 %

Przy ocenie ofert wartość wagowa wyrażona w (%) zostanie wyrażona w punktach (1% = 1pkt.)

2. Każdy z Wykonawców w ww. kryterium otrzyma odpowiednią ilość punktów, wyliczoną w następujący sposób:

ad. a) cena ofertowa IPc - maksymalnie 60 pkt - wg następującego wzoru:

$$IPc = \frac{CN}{CB} \times 100 \text{ pkt} \times 60 \%$$

gdzie poszczególne litery oznaczają:

IPc = liczba punktów w kryterium „cena ofertowa”,

CN - cena ofertowa najniższa spośród wszystkich rozpatrywanych i niepodlegających odrzuceniu ofert,

CB - cena ofertowa oferty badanej (przeliczonej),

**Uwaga:**

- a) Jeżeli zostanie złożona oferta, której wybór prowadziłby do powstania u Zamawiającego obowiązku podatkowego zgodnie z ustawą z dnia 11 marca 2004 r. o podatku od towarów i usług (Dz.U. z 2018 r. poz. 2174, z późn.zm.), dla celów zastosowania kryterium ceny Zamawiający dolicza do przedstawionej w tej ofercie ceny kwotę podatku od towarów i usług, którą miałyby obowiązek rozliczyć.
- b) Przy obliczaniu punktów, Zamawiający stosuje zaokrąglenie do dwóch miejsc po przecinku według zasady, że trzecia cyfra po przecinku od 5 w górę powoduje zaokrąglenie drugiej cyfry



po przecinku w górę o 1. Jeśli trzecia cyfra po przecinku jest mniejsza niż 5, to druga cyfra po przecinku nie ulega zmianie.

ad. b) termin gwarancji - IPg - maksymalnie 40 pkt - wg następującego wzoru:

Minimalny wymagany przez Zamawiającego termin gwarancji wynosi 24 miesiące. Zamawiający przyzna Wykonawcy dodatkowe punkty za wydłużenie minimalnego terminu gwarancji w następującego wzoru:

$$IPg = \frac{GB}{GN} \times 100 \text{ pkt} \times 40\%$$

gdzie poszczególne litery oznaczają:

IPg - liczba punktów w kryterium „termin gwarancji”

GB - termin gwarancji w ofercie badanej (przeliczonej)

GN - termin gwarancji najdłuższy spośród wszystkich rozpatrywanych i niepodlegających odrzuceniu ofert

Termin gwarancji nie może być krótszy niż 24 miesiące - minimalny termin wymagalny przez Zamawiającego, maksymalny termin gwarancji wynosi 48 m-cy. Zaoferowany przez wykonawcę okres gwarancji dłuższy niż 48 miesięcy nie będzie dodatkowo punktowany, lecz będzie uwzględniony w treści umowy. W sytuacji w której wykonawca nie wskaże w Formularzu Oferty - załącznik nr 1 okresu gwarancji, Zamawiający do oceny oferty przyjmie najkrótszy możliwy okres gwarancji, tj. 24 miesiące.

Jeżeli Wykonawca poda okres gwarancji krótszy niż 24 miesiące, Zamawiający odrzuci ofertę na podstawie art. 226 ust. 1 pkt 5 ustawy.

Zamawiający zaokrągła wyniki obliczeń matematycznych do dwóch miejsc po przecinku, czyli w przypadku cyfry 5 i większej zaokrągła część setne w górę.

3. W ramach wszystkich wskazanych i opisanych kryteriów, Wykonawca otrzyma końcową (łącną) ilość punktów wyliczoną w następujący sposób:

$$KIP = IPC + IPg$$

gdzie poszczególne symbole oznaczają:

KIP - końcowa ilość punktów,

IPC - ilość punktów uzyskanych w kryterium: **cena ofertowa**,

IPg - ilość punktów uzyskanych w kryterium: **termin gwarancji**.

Za ofertę najkorzystniejszą będzie uznana oferta, która nie podlega odrzuceniu i przy uwzględnieniu powyższych kryteriów otrzyma najwyższą punktację. Wykonawca może uzyskać maksymalnie 100 punktów.

4. Jeżeli nie można wybrać najkorzystniejszej oferty z uwagi na to, że dwie lub więcej ofert przedstawia taki sam bilans ceny i innych kryteriów oceny ofert, Zamawiający wybiera spośród tych ofert ofertę, która otrzymała najwyższą ocenę w kryterium o najwyższej wadze.

4.1. Jeżeli oferty otrzymały taką samą ocenę w kryterium o najwyższej wadze, Zamawiający wybiera ofertę z najniższą ceną.

4.2. Jeżeli nie można dokonać wyboru oferty w sposób, o którym mowa w ust. 4.1. niniejszego rozdziału SWZ, Zamawiający wzywa Wykonawców, którzy złożyli te oferty, do złożenia w terminie określonym przez Zamawiającego ofert dodatkowych zawierających nową cenę.

## ROZDZIAŁ XXVIII

### INFORMACJE NA TEMAT AUKCJI ELEKTRONICZNEJ

Zamawiający nie przewiduje w niniejszym postępowaniu przeprowadzenia aukcji elektronicznej.

## ROZDZIAŁ XXIX

### INFORMACJE O FORMALNOŚCIACH, JAKIE MUSZĄ ZOSTAĆ DOPEŁNIONE PO WYBORZE OFERTY W CELU ZAWARCIA UMOWY W SPRAWIE ZAMÓWIENIA PUBLICZNEGO

1. Umowa w sprawie zamówienia publicznego może zostać zawarta wyłącznie z Wykonawcą, którego oferta zostanie wybrana jako najkorzystniejsza, po upływie terminów określonych w art. 308 ust. 2 ustawy.
2. W przypadku wniesienia odwołania, z zastrzeżeniem wyjątków przewidzianych w ustawie, Zamawiający nie może zawrzeć umowy do czasu ogłoszenia przez Krajową Izbę Odwoławczą (zwanej dalej KIO lub Izbą) wyroku lub postanowienia kończącego postępowanie odwoławcze.
3. Po wyborze najkorzystniejszej oferty, w celu zawarcia umowy w sprawie zamówienia publicznego, Wykonawca zobowiązany będzie do:
  - 1) złożenia dokumentu pełnomocnictwa dla osoby zawierającej umowę w imieniu Wykonawcy, o ile upoważnienie do reprezentowania Wykonawcy nie wynika z dokumentów rejestrowych Wykonawcy, jeżeli Zamawiający może je uzyskać za pomocą bezpłatnych i ogólnodostępnych baz danych, lub dokument pełnomocnictwa nie został wcześniej złożony w trakcie postępowania o udzielenie zamówienia,
  - 2) w przypadku dokonania wyboru najkorzystniejszej oferty złożonej przez Wykonawców wspólnie ubiegających się o udzielenie zamówienia, złożenia umowy regulującej współpracę tych podmiotów (np. umowa konsorcjum, umowa spółki cywilnej),
  - 3) złożenia innych oświadczeń lub dokumentów, które wynikają z projektowanych postanowień umowy w sprawie zamówienia publicznego, które zostaną wprowadzone do treści tej umowy.
4. W przypadku, gdy Wykonawca niełoży wymaganych przez Zamawiającego w ust. 3 niniejszego rozdziału SWZ oświadczeń lub dokumentów, oznaczać to będzie, iż Wykonawca uchyla się od zawarcia umowy. Zamawiający w takim przypadku zatrzyma wadium Wykonawcy oraz postąpi zgodnie z dyspozycją zawartą w art. 263 ustawy.
5. Osobą uprawnioną ze strony Zamawiającego do ustalenia szczegółów związanych z podpisaniem umowy po wyborze najkorzystniejszej oferty będzie Pani Magdalena Rembalska, tel. 611018-233.

## ROZDZIAŁ XXX

### INFORMACJE DOTYCZĄCE ZABEZPIECZENIA NALEŻYTEGO WYKONANIA UMOWY

Zamawiający nie wymaga wniesienia zabezpieczenia należytego wykonania umowy.

## ROZDZIAŁ XXXI

### POUCZENIE O ŚRODKACH OCHRONY PRAWNEJ PRZYŚLUGUJĄCYCH WYKONAWCY

1. Zasady, terminy oraz sposób korzystania ze środków ochrony prawnej szczegółowo regulują przepisy **działu IX ustawy - Środki ochrony prawnej (art. 505 - 590 ustawy)**.
2. Środki ochrony prawnej przysługują Wykonawcy oraz innemu podmiotowi, jeżeli ma lub miał interes w uzyskaniu zamówienia oraz poniósł lub może ponieść szkodę w wyniku naruszenia przez zamawiającego przepisów ustawy.
3. Środki ochrony prawnej wobec ogłoszenia wszczynającego postępowanie o udzielenie zamówienia oraz dokumentów zamówienia przysługują również organizacjom wpisanym na listę, o której mowa w art. 469 pkt 15, oraz Rzecznikowi Małych i Średnich Przedsiębiorców.

4. Odwołanie przysługuje na:

- 1) niezgodną z przepisami ustawy czynność zamawiającego, podjętą w postępowaniu o udzielenie zamówienia, o zawarcie umowy ramowej, dynamicznym systemie zakupów, systemie kwalifikowania wykonawców lub konkursie, w tym na projektowane postanowienie umowy;
- 2) zaniechanie czynności w postępowaniu o udzielenie zamówienia, o zawarcie umowy ramowej, dynamicznym systemie zakupów, systemie kwalifikowania wykonawców lub konkursie, do której zamawiający był obowiązany na podstawie ustawy;
- 3) zaniechanie przeprowadzenia postępowania o udzielenie zamówienia lub zorganizowania konkursu na podstawie ustawy, mimo że zamawiający był do tego obowiązany.

5. Odwołanie wnosi się do Prezesa Izby.

6. Pisma w postępowaniu odwoławczym wnosi się w formie pisemnej albo w formie elektronicznej albo w postaci elektronicznej, z tym że odwołanie i przystąpienie do postępowania odwoławczego, wniesione w postaci elektronicznej, wymagają opatrzenia podpisem zaufanym.

7. Odwołujący przekazuje zamawiającemu odwołanie wniesione w formie elektronicznej albo postaci elektronicznej albo kopię tego odwołania, jeżeli zostało ono wniesione w formie pisemnej, przed upływem terminu do wniesienia odwołania w taki sposób, aby mógł on zapoznać się z jego treścią przed upływem tego terminu.

8. Zgodnie z art. 515 ustawy:

8.1. Odwołanie wnosi się w przypadku zamówień, których wartość jest mniejsza niż progi unijne, w terminie:

- a) 5 dni od dnia przekazania informacji o czynności zamawiającego stanowiącej podstawę jego wniesienia, jeżeli informacja została przekazana przy użyciu środków komunikacji elektronicznej,
- b) 10 dni od dnia przekazania informacji o czynności zamawiającego stanowiącej podstawę jego wniesienia, jeżeli informacja została przekazana w sposób inny niż określony w lit. a.

8.2. Odwołanie wobec treści ogłoszenia wszczynającego postępowanie o udzielenie zamówienia lub konkurs lub wobec treści dokumentów zamówienia wnosi się w terminie 5 dni od dnia zamieszczenia ogłoszenia w Biuletynie Zamówień Publicznych lub dokumentów zamówienia na stronie internetowej, w przypadku zamówień, których wartość jest mniejsza niż progi unijne.

8.3. Odwołanie w przypadkach innych niż określone w ust. 1 i 2 wnosi się w terminie 5 dni od dnia, w którym powzięto lub przy zachowaniu należytej staranności można było powziąć wiadomość o okolicznościach stanowiących podstawę jego wniesienia, w przypadku zamówień, których wartość jest mniejsza niż progi unijne.

8.4. Jeżeli zamawiający nie opublikował ogłoszenia o zamiarze zawarcia umowy lub mimo takiego obowiązku nie przesłał wykonawcy zawiadomienia o wyborze najkorzystniejszej oferty lub nie zaprosił wykonawcy do złożenia oferty w ramach dynamicznego systemu zakupów lub umowy ramowej, odwołanie wnosi się nie później niż w terminie:

- 1) 15 dni od dnia zamieszczenia w Biuletynie Zamówień Publicznych ogłoszenia o wyniku postępowania, a w przypadku udzielenia zamówienia w trybie negocjacji bez ogłoszenia albo zamówienia z wolnej ręki - ogłoszenia o wyniku postępowania, zawierającego uzasadnienie udzielenia zamówienia w trybie negocjacji bez ogłoszenia albo zamówienia z wolnej ręki,
- 2) miesiąca od dnia zawarcia umowy, jeżeli:
  - a) zamawiający nie zamieścił w Biuletynie Zamówień Publicznych ogłoszenia o wyniku postępowania albo
  - b) zamieścił w Biuletynie Zamówień Publicznych ogłoszenia o wyniku postępowania, które nie zawiera uzasadnienia udzielenia zamówienia w trybie negocjacji bez ogłoszenia albo zamówienia z wolnej ręki.

9. Na orzeczenie Izby oraz postanowienie Prezesa Izby, o którym mowa w art. 519 ust. 1 ustawy, stronom oraz uczestnikom postępowania odwoławczego przysługuje skarga do sądu. Skargę wnosi

się do Sądu Okręgowego w Warszawie - sądu zamówień publicznych, zwanego „sądem zamówień publicznych”.

10. Skargę wnosi się za pośrednictwem Prezesa Izby, w terminie 14 dni od dnia doręczenia orzeczenia Izby lub postanowienia Prezesa Izby, o którym mowa w art. 519 ust. 1, przesyłając jednocześnie jej odpis przeciwnikowi skargi. Złożenie skargi w placówce pocztowej operatora wyznaczonego w rozumieniu ustawy z dnia 23 listopada 2012 r. - Prawo pocztowe albo wysłanie na adres do doręczeń elektronicznych, o których mowa w art. 2 pkt 1 ustawy z dnia 18 listopada 2020 r. o doręczeniach elektronicznych, jest równoznaczne z jej wniesieniem.
11. Od wyroku sądu lub postanowienia kończącego postępowanie w sprawie przysługuje skarga kasacyjna do Sądu Najwyższego.

## ROZDZIAŁ XXXII

### INFORMACJA W SPRAWIE ZWROTU KOSZTÓW W POSTĘPOWANIU

Koszty udziału w postępowaniu, a w szczególności koszty sporządzenia oferty, pokrywa Wykonawca. Zamawiający nie przewiduje zwrotu kosztów udziału w postępowaniu (za wyjątkiem zaistnienia okoliczności, o której mowa w art. 261 ustawy).

## ROZDZIAŁ XXXIII

### INFORMACJA DOTYCZĄCA OCHRONY DANYCH OSOBOWYCH - RODO

1. Stosownie do art. 13 ust. 1 i 2 rozporządzenia Parlamentu Europejskiego i Rady (UE) 2016/679 z dnia 27 kwietnia 2016 r. w sprawie ochrony osób fizycznych w związku z przetwarzaniem danych osobowych i w sprawie swobodnego przepływu takich danych oraz uchylenia dyrektywy 95/46/WE (ogólne rozporządzenie o ochronie danych osobowych)(Dz. Urz. UE L 119 z 04 maja 2016 r., str. 1 - „RODO”) Zamawiający informuje, iż administratorem danych osobowych jest: Gmina Mosina reprezentowana przez Burmistrza Gminy Mosina z siedzibą: Urząd Miejski w Mosinie tel. +48 618-109-500, adres e-mail: [um@mosina.pl](mailto:um@mosina.pl);
2. Administrator wyznaczył Inspektora Ochrony Danych Osobowych p. Bartosza Dmochowskiego, z którym w sprawach dotyczących przetwarzania danych osobowych można skontaktować się za pośrednictwem poczty elektronicznej pod adresem e-mail: [iod@mosina.pl](mailto:iod@mosina.pl) lub nr tel. 618-109-522, Zamawiający przetwarza dane osobowe zebrane w niniejszym postępowaniu o udzielenie zamówienia publicznego w sposób gwarantujący zabezpieczenie przed ich bezprawnym rozpowszechnianiem.
3. Zamawiający udostępnia dane osobowe, o których mowa w art. 10 RODO w celu umożliwienia korzystania ze środków ochrony prawnej, o których mowa w dziale IX ustawy z dnia 11 września 2019 r., - Prawo zamówień publicznych (Dz.U. z 2021 r., poz. 1129 r. z późn. zm.) zwany dalej „ustawą Pzp”, do upływu terminu do ich wniesienia.
4. Do przetwarzania danych osobowych, o których mowa w art. 10 RODO mogą być dopuszczone wyłącznie osoby posiadające upoważnienie. Osoby dopuszczone do przetwarzania takich danych są obowiązane do zachowania ich w poufności
5. Dane osobowe przetwarzane będą na podstawie art. 6 ust. 1 lit. c RODO w celu związanym z prowadzeniem niniejszego postępowania o udzielenie zamówienia publicznego oraz jego rozstrzygnięciem, jak również, po wybraniu Wykonawcy - zawarciem umowy z Wykonawcą oraz jej realizacją, a także udokumentowania postępowania o udzielenie zamówienia i jego archiwizacji.
6. Odbiorcami danych osobowych będą osoby lub podmioty, którym dokumentacja postępowania zostanie udostępniona w oparciu o art. 18-19 oraz 74-76 ustawy Pzp.
7. Dane osobowe pozyskane w związku z prowadzeniem niniejszego postępowania o udzielenie zamówienia publicznego będą przechowywane, zgodnie z art. 78 ust. 1 ustawy Pzp, przez okres 4 lat od dnia zakończenia postępowania o udzielenie zamówienia publicznego, a jeżeli czas trwania umowy przekracza 4 lata, okres przechowywania obejmuje cały czas trwania umowy w sprawie zamówienia publicznego.

8. Niezależnie od postanowień pkt 6 powyżej, w przypadku zawarcia umowy w sprawie zamówienia publicznego, dane osobowe będą przetwarzane do upływu okresu przedawnienia roszczeń wynikających z umowy w sprawie zamówienia publicznego.
9. Dane osobowe pozyskane w związku z prowadzeniem niniejszego postępowania o udzielenie zamówienia mogą zostać przekazane podmiotom świadczącym usługi doradcze, w tym usługi prawne i konsultingowe,
10. Stosownie do art. 22 RODO, decyzje dotyczące danych osobowych nie będą podejmowane w sposób zautomatyzowany.
11. Osoba, której dotyczą pozyskane w związku z prowadzeniem niniejszego postępowania dane osobowe, ma prawo:
  - 1) dostępu do swoich danych osobowych - zgodnie z art. 15 RODO, przy czym w sytuacji, gdy wykonanie obowiązków, o których mowa w art. 15 ust. 1 -3 RODO wymagałoby niewspółmiernie dużego wysiłku Zamawiający może żądać wskazania dodatkowych informacji mających na celu sprecyzowanie żądania, w szczególności podania nazwy lub daty bieżącego bądź zakończonego postępowania o udzielenie zamówienia publicznego;
  - 2) do sprostowania swoich danych osobowych - zgodnie z art. 16 RODO, przy czym skorzystanie z uprawnienia do sprostowania lub uzupełnienia danych osobowych, o którym mowa w art. 16 RODO, nie może skutkować zmianą wyniku postępowania o udzielenie zamówienia publicznego, ani zmianą postanowień umowy w zakresie niezgodnym z ustawą Pzp oraz nie może naruszać integralności protokołu oraz jego załączników;
  - 3) do żądania od Zamawiającego - jako administratora, ograniczenia przetwarzania danych osobowych z zastrzeżeniem przypadków, o których mowa w art. 18 ust. 2 RODO, przy czym prawo do ograniczenia przetwarzania nie ma zastosowania w odniesieniu do przechowywania, w celu zapewnienia korzystania ze środków ochrony prawnej lub w celu ochrony praw innej osoby fizycznej lub prawnej, lub z uwagi na ważne względy interesu publicznego Unii Europejskiej lub państwa członkowskiego; prawo to nie ogranicza przetwarzania danych osobowych do czasu zakończenia postępowania o udzielenie zamówienia publicznego;
  - 4) wniesienia skargi do Prezesa Urzędu Ochrony Danych Osobowych w przypadku uznania, iż przetwarzanie jej danych osobowych narusza przepisy o ochronie danych osobowych, w tym przepisy RODO.
12. Obowiązek podania danych osobowych jest wymogiem ustawowym określonym w przepisach PZP, związanym z udziałem w postępowaniu o udzielenie zamówienia publicznego; konsekwencje niepodania określonych danych określa ustawa Pzp.
13. Osobie, której dane osobowe zostały pozyskane przez Zamawiającego w związku z prowadzeniem niniejszego postępowania o udzielenie zamówienia publicznego nie przysługują:
  - 1) prawo do usunięcia danych osobowych, o czym przesadza art. 17 ust. 3 lit. b, d lub e RODO,
  - 2) prawo do przenoszenia danych osobowych, o którym mowa w art. 20 RODO, określone w art. 21 RODO prawo sprzeciwu wobec przetwarzania danych osobowych, a to z uwagi na fakt, że podstawą prawną przetwarzania danych osobowych jest art. 6 ust. 1 lit. c RODO.
14. Dane osobowe mogą być przekazywane do organów publicznych i urzędów państwowych lub innych podmiotów upoważnionych na podstawie przepisów prawa lub wykonujących zadania realizowane w interesie publicznym lub w ramach sprawowania władzy publicznej, w szczególności do podmiotów prowadzących działalność kontrolną wobec Zamawiającego. Dane osobowe są przekazywane do podmiotów przetwarzających dane w imieniu administratora danych osobowych.

....., dnia .....

Nazwa i adres Wykonawcy: .....

GMINA MOSINA  
PL. 20 PAŹDZIERNIKA 1  
62-050 MOSINA

### FORMULARZ OFERTOWY

Działając w imieniu i na rzecz Wykonawcy:

Nazwa Wykonawcy: .....

adres: .....

telefon/faks:

NIP:

REGON:

osoba do kontaktu:

.....

tel./e-mail:

.....

Imiona i nazwiska osób upoważnionych do reprezentowania i składania oświadczeń woli w imieniu Wykonawcy:

.....

W odpowiedzi na ogłoszenie w trybie podstawowym bez negocjacji dla zadania pn. „Zakup mebli na potrzeby Szkoły Podstawowej im. Adama Wodniczki w Rogalinku” składamy ofertę na wykonanie (właściwe zaznaczyć "X"):

**Część I: Dostawa i montaż mebli wykonanych na wymiar do Szkoły Podstawowej im. Adama Wodniczki w Rogalinku**

przedmiotu zamówienia zgodnie ze Specyfikacją Warunków Zamówienia (SWZ), za wynagrodzenie ryczałtowe:

za cenę netto: ..... zł,

kwota podatku VAT ..... zł, przy stawce podatku VAT  
w wysokości 23 % \*wg wiedzy Zamawiającego

za cenę brutto: ..... zł,

Zobowiązujemy się do udzielenia gwarancji na okres (nie może być krótsza niż 24 m-ce):

..... **miesiący od daty podpisania protokołu odbioru końcowego**

Termin wykonania zamówienia: 2 miesiące od dnia podpisania umowy

Część II - Dostawa i montaż mebli do Szkoły Podstawowej im. Adama Wodniczki w Rogalinku  
przedmiotu zamówienia zgodnie ze SWZ, za wynagrodzenie ryczałtowe:

za cenę netto: ..... zł,

kwota podatku VAT ..... zł, przy stawce podatku VAT  
w wysokości 23 % \*wg wiedzy Zamawiającego

za cenę brutto: ..... zł,

Zobowiązujemy się do udzielenia gwarancji na okres (nie może być krótsza niż 24 m-ce):

..... **miesiący od daty podpisania protokołu końcowego**

Termin wykonania zamówienia: 2 miesiące od dnia podpisania umowy

1. Oświadczamy, że powyższa cena zawiera wszystkie koszty niezbędne do wykonania przedmiotu zamówienia.
2. Oświadczamy, że zapoznaliśmy się ze SWZ, w tym także ze wzorem umowy i uzyskaliśmy wszelkie informacje niezbędne do przygotowania niniejszej oferty. W przypadku wyboru naszej oferty zobowiązujemy się do zawarcia umowy zgodnej z niniejszą ofertą, na warunkach określonych w SWZ oraz w miejscu i terminie wyznaczonym przez Zamawiającego,
3. Informujemy, że wybór oferty **nie będzie/będzie\*** (niepotrzebne skreślić) prowadzić do powstania u Zamawiającego obowiązku podatkowego (**tzw. podatek odwrócony**) zgodnie z przepisami o podatku od towarów i usług:

Rodzaj towaru, którego dostawa prowadzić będzie do powstania u Zamawiającego obowiązku podatkowego zgodnie z przepisami o podatku od towarów i usług (VAT odwrócony):

.....  
Wartość towaru bez kwoty podatku od towarów i usług (VAT odwrócony) wynosi dla:

Część nr 1: Dostawa i montaż mebli wykonanych na wymiar do Szkoły Podstawowej im. Adama Wodniczki w Rogalinku

..... PLN

Stawka podatku od towaru i usług (VAT odwrócony), która zgodnie z naszą wiedzą będzie miała zastosowanie to ..... %.

Część nr 2: Dostawa i montaż mebli do Szkoły Podstawowej im. Adama Wodniczki w Rogalinku.  
..... PLN

Stawka podatku od towaru i usług (VAT odwrócony), która zgodnie z naszą wiedzą będzie miała zastosowanie to ..... %.

4. Akceptujemy warunki płatności określone przez Zamawiającego w SWZ.
5. Zobowiązujemy się do wykonania przedmiotu zamówienia w terminie zgodnym ze złożoną ofertą.
6. Akceptujemy warunki płatności określone przez Zamawiającego w projekcie umowy.
7. Jesteśmy związani ofertą przez czas wskazany w SWZ.
8. Następujące zakresy rzeczowe wchodzące w przedmiot zamówienia zamierzam (-my) zlecić następującym podwykonawcom:

**Część I: Dostawa i montaż mebli wykonanych na wymiar do Szkoły Podstawowej im. Adama Wodniczki w Rogalinku**

Podwykonawca (nazwa i adres firmy)	Zakres rzeczowy

**Część II: Dostawa i montaż mebli do Szkoły Podstawowej im. Adama Wodniczki w Rogalinku**

Podwykonawca (nazwa i adres firmy)	Zakres rzeczowy

9. Następujące informacje zawarte w mojej (naszej) ofercie stanowią tajemnicę przedsiębiorstwa i zostały złożone w odrębnym pliku: .....
10. Uzasadnienie zastrzeżenia ww. informacji jako tajemnicy przedsiębiorstwa zostało załączone do mojej (naszej) oferty.
11. Wszelką korespondencję w sprawie niniejszego postępowania należy kierować na adres mailowy podany na wstępie formularza ofertowego.
12. Oświadczam, że:
  - a) realizując zamówienie będziemy stosować przepisy rozporządzenia Parlamentu Europejskiego i Rady (UE) 2016/679 z dnia 27 kwietnia 2016 r. w sprawie ochrony osób fizycznych w związku z przetwarzaniem danych osobowych i w sprawie swobodnego przepływu takich danych oraz uchylenia dyrektywy 95/46/WE (ogólne rozporządzenie o ochronie danych, Dz. Urz. UE L 2016 r. nr. 119 s. 1 - „RODO”),



- b) wypełniliśmy obowiązki informacyjne przewidziane w art. 13 lub art. 14 RODO wobec osób fizycznych, od których dane osobowe bezpośrednio lub pośrednio pozyskaliśmy w celu ubiegania się o udzielenie zamówienia publicznego w niniejszym postępowaniu.

13. Rodzaj przedsiębiorstwa jakim jest Wykonawca (zaznaczyć właściwą opcję):

- Mikroprzedsiębiorstwo  
*(Przedsiębiorstwo, które zatrudnia mniej niż 10 osób i którego roczny obrót lub roczna suma bilansowa nie przekracza 2 milionów EURO).*
- Małe przedsiębiorstwo  
*(Przedsiębiorstwo, które zatrudnia mniej niż 50 osób i którego roczny obrót lub roczna suma bilansowa nie przekracza 10 milionów EURO).*
- Średnie przedsiębiorstwo  
*(Przedsiębiorstwo, które nie jest mikroprzedsiębiorstwem ani małym przedsiębiorstwem i które zatrudnia mniej niż 250 osób i którego roczny obrót nie przekracza 50 milionów EUR. lub roczna suma bilansowa nie przekracza 43 milionów EURO).*
- Jednoosobowa działalność gospodarcza
- Osoba fizyczna nieprowadząca działalności gospodarczej
- Inny rodzaj

14. Załącznikami do oferty stanowiącymi integralną jej część, są następujące dokumenty:

1. ....

2. ....

Dokument musi być złożony pod rygorem nieważności w formie elektronicznej, o której mowa w art. 78(1) KC (tj. podpisany kwalifikowanym podpisem elektronicznym), lub w postaci elektronicznej opatrzonej podpisem zaufanym lub podpisem osobistym.

**Wykonawca:**

....., dnia .....

.....  
(pełna nazwa/firma, adres, w zależności  
od podmiotu)

**reprezentowany przez:**

.....  
(imię, nazwisko, stanowisko/podstawa  
do reprezentacji)

**OŚWIADCZENIE WYKONAWCY O NIEPODLEGANIU WYKLUCZENIU**

składane na podstawie art. 125 ust. 1 ustawy z dnia 11 września 2019 r.

Prawo zamówień publicznych (dalej jako: ustawa Pzp)

Na potrzeby postępowania o udzielenie zamówienia publicznego pn. „Zakup mebli na potrzeby Szkoły Podstawowej im. Adama Wodniczki w Rogalinku” prowadzonego przez Zamawiającego - Gminę Mosina w trybie podstawowym bez negocjacji, o którym mowa w art. 275 pkt 1 w zw. z art. 266 ustawy 11 września 2019 r. Prawo zamówień publicznych (Dz. U. z 2022 r. poz. 1710 ze zm.) oświadczam, co następuje:

1. oświadczam, że nie podlegam/podlegam wykluczeniu\* z ww. postępowania na podstawie art. 108 ust. 1 pkt 1-6 oraz art. 109 ust. 1 pkt 4 ustawy z dnia 11 września 2019 r. Prawo zamówień publicznych (tekst jedn. Dz. U. z 2022 r. poz. 1710).

\*zaznaczyć właściwe

**JEŻELI DOTYCZY:**

- oświadczam, że zachodzą w stosunku do mnie podstawy wykluczenia z postępowania na podstawie art. .... ustawy (podać mającą zastosowanie podstawę wykluczenia spośród wymienionych w art. 108 ust. 1 pkt 1-6 oraz art. 109 ust. 1 pkt 4 ustawy). Jednocześnie oświadczam, że w związku z ww. okolicznością, na podstawie art. 110 ust. 2 ustawy podjąłem następujące czynności naprawcze (procedura sanacyjna - samooczyszczenie):

.....  
.....

Na potwierdzenie powyższego przedkładam następujące środki dowodowe:

- 1) .....
- 2) .....

2. Mając na uwadze przesłanki wykluczenia zawarte w art. 7 ust. 1 pkt 1-3 ustawy z dnia 13 kwietnia 2022r. o szczególnych rozwiązaniach w zakresie przeciwdziałania wspieraniu agresji na Ukrainę oraz służących ochronie bezpieczeństwa narodowego (Dz.U. z 2022 r., poz. 835):

- oświadczam, że nie podlegam z ww. postępowania na podstawie art. 7 ust. 1 pkt 1-3 ustawy z dnia 13 kwietnia 2022r. o szczególnych rozwiązaniach w zakresie przeciwdziałania wspieraniu agresji na Ukrainę oraz służących ochronie bezpieczeństwa narodowego (Dz.U. z 2022 r., poz. 835).

**OŚWIADCZENIE DOTYCZĄCE PODANYCH INFORMACJI:**

Oświadczam, że wszystkie informacje podane w powyższych oświadczeniach są aktualne i zgodne z prawdą oraz zostały przedstawione z pełną świadomością konsekwencji wprowadzenia Zamawiającego w błąd przy przedstawianiu informacji.

Dokument musi być złożony pod rygorem nieważności w formie elektronicznej, o której mowa w art. 78(1) KC (tj. podpisany kwalifikowanym podpisem elektronicznym), lub w postaci elektronicznej opatrzonej podpisem zaufanym lub podpisem osobistym.

## OPIS PRZEDMIOTU ZAMÓWIENIA DLA CZ. NR 1

**MEBLE BIUROWE NA WYMIAR DO SZKOŁY PODSTAWOWEJ im. ADAMA WODNICZKI  
W ROGALINKU****1. PRACOWNIA INFORMATYCZNO-JĘZYKOWA****1) opis minimalnych wymagań biurka nauczyciela – 1 sztuka**

Biurko nauczyciela o parametrach nie gorszych niż:

- Wymiary biurka 160cm x 90cm
- Biurko wykonane z płyty meblowej 18mm
- Obrzeża oklejone PCV blatu grubości minimum 2mm, korpusu minimum 0,8mm
- Z lewej strony kontener szerokości 280mm, otwarty z dwiema półkami, z prawej kontener szerokości 700mm, w połowie zamknięty (górną część otwarta, w dolnej części ukryta instalacja elektryczna zabezpieczona przed dostępem osób trzecich)
- Biurko musi posiadać wysuwaną półkę na klawiaturę i myszkę (mechanizm kulkowy)
- Biurko musi posiadać kanał kablowy umożliwiający ukrycie całego niezbędnego okablowania pracowni w sposób bezpieczny o wymiarach minimum 10 cm x 10cm
- Kolorystyka biurka: Błat – Ocean 0245U + okleina Ocean K0245SU; nogi i konstrukcja Stone Grey 0112PE + okleina w kolorze – kolorystyka może ulec zmianie – wymaga ustalenia z Dyrektorem Szkoły Podstawowej im. Adama Wodniczki w Rogalinku
- Wysokość biurka 76cm
- Biurko wyposażone w blendę do podłogi
- Wykonawca przed realizacją przedstawi do akceptacji projekt aranżacji pracowni
- Wymiary mebli są przybliżone. Zamawiający dopuszcza możliwość zaproponowania mebli z niewielkim odstępstwem (rzędu 2%).

**2) opis minimalnych wymagań biurka ucznia – 12 sztuk**

Biurko uczniowskie podwójne o parametrach nie gorszych niż:

- Wymiary biurka 160cm x 60cm
- Biurko wykonane z płyty meblowej 18mm
- Obrzeża oklejone PCV grubości dla blatu minimum 2mm oraz minimum 0,8mm dla korpusu
- Biurko musi posiadać dwie niezależne wysuwane półki na klawiaturę i myszkę (mechanizm kulkowy)
- Biurko musi posiadać kanał kablowy umożliwiający bezpieczne ukrycie całego niezbędnego okablowania pracowni w sposób bezpieczny o wymiarach minimum 10cm x 10cm – kanał musi być

umiejscowiony w sposób umożliwiający bezproblemową instalację w nim okablowania pracowni (dla biurek na wyspie oraz pod oknami; musi zakładać możliwość założenia 5 gniazdek na jedno stanowisko komputerowe

- Dla biurek przy ścianie blat biurka wypuszczony z przodu o dodatkowe 8 cm wraz z boczną maskownicą przy pierwszym biurku
- Kolorystyka biurka: Blat – Ocean 0245U + okleina Ocean K0245SU; nogi i konstrukcja Stone Grey 0112PE + okleina w kolorze – kolorystyka może ulec zmianie – wymaga ustalenia z Dyrektorem Szkoły Podstawowej im. Adama Wodziczki w Rogalinie
- Wysokość biurka 76cm
- Biurko wyposażone w blendę 50cm
- Wykonawca przed realizacją przedstawi do akceptacji projekt aranżacji pracowni
- Wymiary mebli są przybliżone. Zamawiający dopuszcza możliwość zaproponowania mebli z niewielkim odstępstwem (rzędu 2%).
- Do biurek pod oknami należy wykonać dodatkowe maskownice instalacji elektrycznej - 2 sztuki o wymiarach ok. 120mm x 120mm i głębokości 180mm.

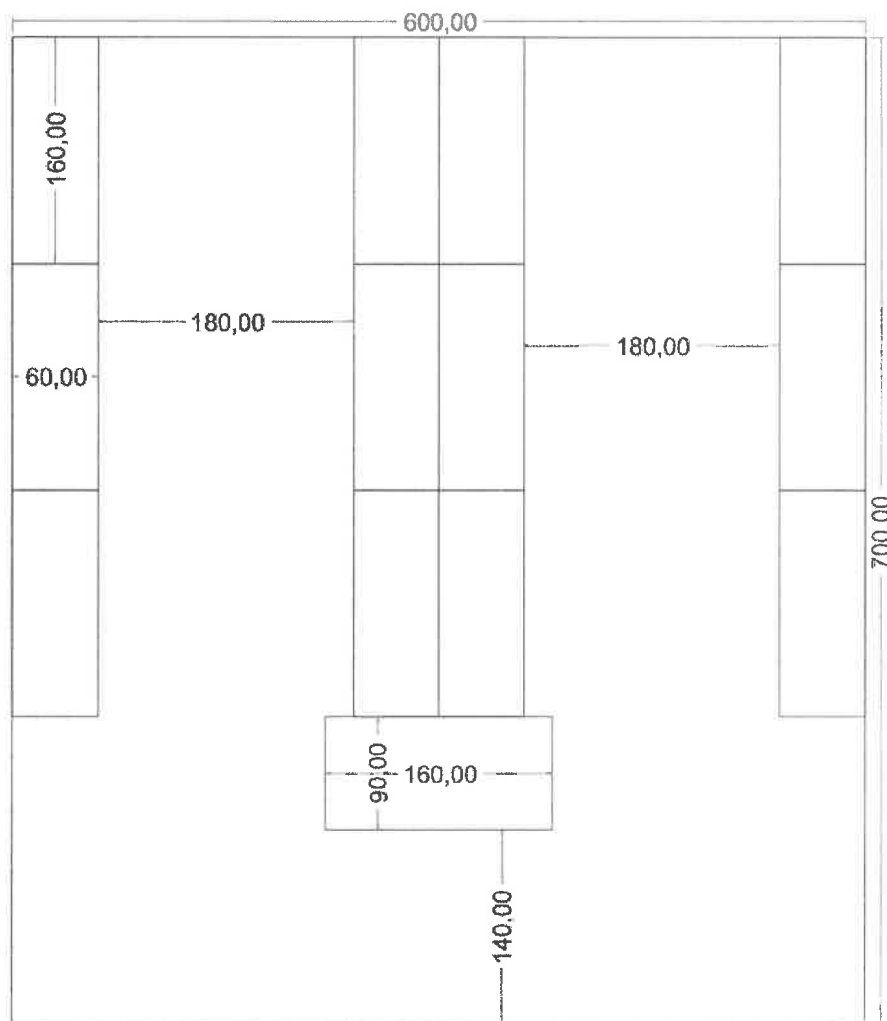

3) **Biurko na drukarkę 3D – 1 sztuka** o parametrach nie gorszych niż:

- Wymiary biurka 85cm x 70cm wysokości 90cm
- Biurko wykonane z płyty meblowej 18mm
- Obrzeża oklejone PCV grubości minimum 0,8mm
- Szafka zamykana na dwoje drzwi z zamkiem, w środku jedna półka w połowie
- Szafka na kółkach gumowych (4 sztuki)

Kolorystyka biurka wymaga ustalenia z Dyrektorem Szkoły Podstawowej im. Adama Wodźniczki w Rogalinie

## 2. BIBLIOTEKA

1) **Biurko pojedyncze** o parametrach nie gorszych niż: - **7 sztuk**

- Wymiary biurka 80cm x 60cm
- Biurko wykonane z płyty meblowej 18mm
- Obrzeża oklejone PCV grubości minimum 2mm
- Biurko musi posiadać wysuwaną półkę na klawiaturę i myszkę (mechanizm kulkowy)
- Kolorystyka biurka: do ustalenia z Zamawiającym
- Wysokość biurka 76cm
- Biurko wyposażone w blendę 50cm
- Wykonawca przed realizacją przedstawi do akceptacji projekt aranżacji pracowni
- Wymiary mebli są przybliżone. Zamawiający dopuszcza możliwość zaproponowania mebli z niewielkim odstępstwem (rzędu 2%).

2) **Nakładki na kaloryfery** w ilości 3 sztuk jako przedłużenie blatów biur (łączone z biurkami) szerokości 230mm i długości odpowiednio: 200cm, 200cm, 160cm jak na rysunku poniżej:

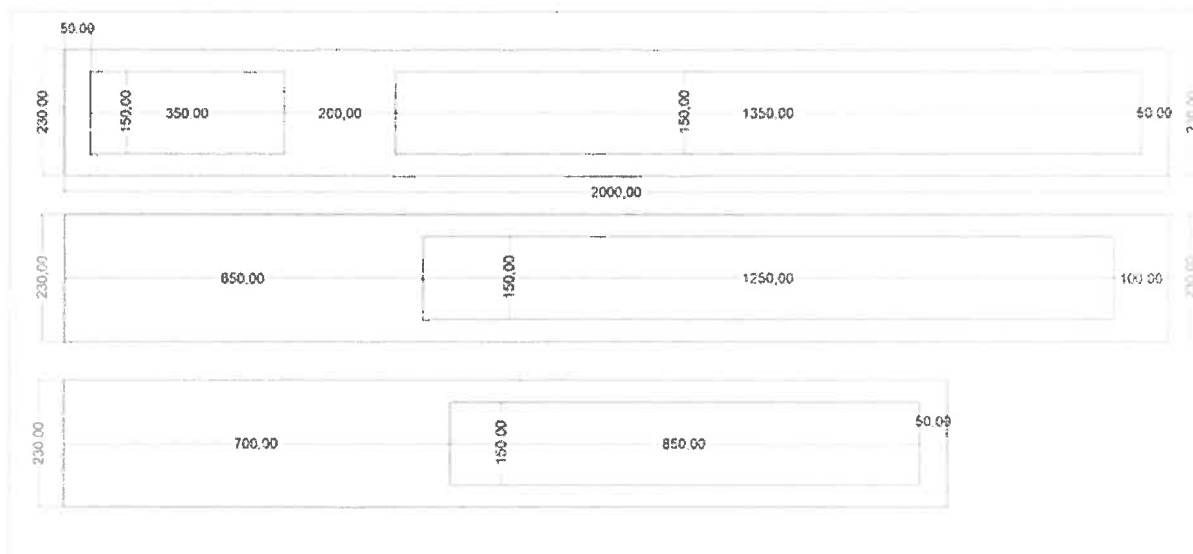

3) **Biurko nauczyciela** podwójne o parametrach nie gorszych niż: - **1 sztuka**

- Wymiary biurka 160cm x 70cm
- Biurko wykonane z płyty meblowej 18mm
- Obrzeża oklejone PCV grubości dla blatu minimum 2mm oraz minimum 0,8mm dla korpusu
- Biurko musi posiadać dwie niezależne wysuwane półki na klawiaturę i myszkę (mechanizm kulkowy) oraz przelotki na kable w blacie
- Kolorystyka biurka: do ustalenia z Zamawiającym
- Wysokość biurka 76cm
- Biurko wyposażone w blendę do podłogi
- Wykonawca przed realizacją przedstawi do akceptacji projekt aranżacji pracowni
- Wymiary mebli są przybliżone. Zamawiający dopuszcza możliwość zaproponowania mebli z niewielkim odstępstwem (rzędu 2%).

**3. PRACOWNIA CHEMICZNA**

1) **Biurko ucznia 1** - Stół uczniowski o parametrach nie gorszych niż: - **5 sztuk**

- 2 osobowy w wymiarach blatu 120 x 50 cm.
- Stół zbudowany z płyty meblowej min 18mm, blat min 38mm pokryty HPL.
- Wysokość stołu regulowana w zakresie 76-78 cm, kolor płyty konstrukcyjnej popiel U112 +PCV zieleń MAMBA – K7190 , blat w kolorze popiel z obrzeżem zieleń mamba K7190BS min 2mm, blenda min 50 cm wysokości.
- Biurko wyposażone w kanał kablowy, na środku biurka zamykany (chowany w blat biurka) moduł elektryczny wyposażony minimum w gniazda 2x230V oraz zasilacz minimum 2 x 5V USB typu A. Wykonawca zobowiązany jest do podłączenia stołów do istniejącej instalacji elektrycznej.

**2) Biurko ucznia 2** - Biurko uczniowskie o parametrach nie gorszych niż – **1 sztuka**

- Biurko uczniowskie 1 osobowe w wymiarach blatu 600 x 50 cm.
- Stół zbudowany z płyty meblowej min 18mm, blat min 38mm pokryty HPL. Wysokość stołu regulowana w zakresie 76-78 cm, kolor płyty konstrukcyjnej popiel U112 +PCV zieleń MAMBA – K7190 , blat w kolorze popiel z obrzeżem zieleń mamba K7190BS min 2mm, blenda min 50 cm wysokości.

**3) Biurko ucznia 3** Biurko uczniowskie o parametrach nie gorszych niż – **5 sztuk**

- Stół uczniowski 3 osobowy w wymiarach blatu 180 x 50 cm.
- Stół zbudowany z płyty meblowej min 18mm, blat min 38mm pokryty HPL. Wysokość stołu regulowana w zakresie 76-78 cm, kolor płyty konstrukcyjnej popiel U112 +PCV zieleń MAMBA – K7190 , blat w kolorze popiel z obrzeżem zieleń mamba K7190BS min 2 mm, przednia blenda min 50 cm wysokości.
- Biurko wyposażone w kanał kablowy, na środku biurka zamykany (chowany w blat biurka) moduł elektryczny wyposażony minimum w gniazda 2x230V oraz zasilacz minimum 2 x 5V USB typu A. Wykonawca zobowiązany jest do podłączenia stołów do istniejącej instalacji elektrycznej.

**4) Biurko nauczyciela** o parametrach nie gorszych niż- **1 sztuka**

- Biurko nauczyciela o wymiarach min 1410 x 60 (biurko musi się zlicować z biurkami uczniowskimi oraz stołem demonstracyjnym) , zbudowane z płyty meblowej min 18mm, blat min 38mm pokryty HPL+ PCV min 2mm
- Biurko winno posiadać regulację wysokości w zakresie 76-78cm, kolor płyty konstrukcyjnej popiel U112, PCV zieleń mamba, blat w kolorze popiel, biurko winno posiadać zamykaną szafkę po prawej stronie min 40 cm szerokości oraz wysuwaną półkę na klawiaturę.
- Biurko wyposażone w kanał kablowy, na środku biurka zamykany (chowany w blat biurka) moduł elektryczny wyposażony minimum w gniazda 2x230V oraz zasilacz minimum 2 x 5V USB typu A. Wykonawca zobowiązany jest do podłączenia stołów do istniejącej instalacji elektrycznej.









Stoliki uczniowskie+ biurko nauczyciela muszą być zgodne kolorystycznie z meblami, które już są zamontowane w szkole w pracowni chemicznej. Celem zachowania zgodności kolorystycznej oraz wymiarowej Zamawiający zaleca wizję lokalną, by w efekcie końcowym pracownia stała się jedną spójną całością.



## OPIS PRZEDMIOTU ZAMÓWIENIA DLA CZ. NR 2

## PARTER

## KUCHNIA

Nr	Nazwa towaru	Wygląd	kolor	Liczna sztuk
1	<b>SZAFKA STOJĄCA 60</b>		biały/zielony	1
2	<b>SZAFKA WISZĄCA 60</b>		biały/zielony	1
3	<b>SZAFKA WISZĄCA 80</b>		biały/zielony	1
4	<b>SZAFKA STOJĄCA 80 2 PÓŁKI</b>		biały/zielony	4
5	<b>SZAFKA STOJĄCA 80 3 SZUFLADY</b>		biały/zielony	3
6	<b>SZAFKA POD ZLEW 80</b>		biały/zielony	1
7	<b>COKÓŁ 220</b>		ZIELONY	5
8	<b>SZYNA 200</b>		srebrny	4

9	<b>BLAT</b>		dąb surowy	7
10	<b>OBRYZE</b>		dąb surowy	6
11	<b>NÓŻKI DO DOLNYCH SZAFEK po 4</b>		czarny	9
12	<b>UCHWYTY</b>		drewno bukowe	23

#### 1. Szafka stojąca 60

- półki są regulowane
- drzwiczki można zamontować z prawej lub lewej strony.
- obudowa grubość 18 mm
- zawiasy z zatrzaskami umożliwiają montaż drzwi bez śrub, ułatwiają zdejmowanie drzwi do czyszczenia
- regulacja wysokości, głębokości i szerokości zawiasu
- drzwi części główne: płyta wiórowa element tylny: folia plastikowa element przedni: folia plastikowa (min. 90% z recyklingu) krawędź: obrzeże z tworzywa (min. 50% z recyklingu)
- obudowa szafki stojącej rama płyta wiórowa, folia melaminowa, krawędź z tworzywa tył płyta pilśniowa, farba akrylowa zawias z amortyzatorem do kuchni stal, powłoka niklowa
- półka płyta wiórowa, folia melaminowa, krawędź z tworzywa
- szerokość: 60.0 cm
- głębokość: 61.6 cm
- wysokość: 88.0 cm
- obudowa, głębokość: 60.0 cm
- obudowa, wysokość: 80.0 cm
- front matowo szaro-zielony; pozostałe części mebla białe

#### 2. Szafka wisząca 60

- konstrukcja obudowy; grubość 18 mm
- front matowo szaro-zielony; pozostałe części mebla białe
- zawiasy z zatrzaskami umożliwiają montaż drzwi bez śrub, ułatwiają zdejmowanie drzwi do czyszczenia
- drzwi części główne: płyta wiórowa element tylny: folia plastikowa element przedni: folia plastikowa (min. 90% z recyklingu) krawędź: obrzeże z tworzywa (min. 50% z recyklingu)
- obudowa szafki

- rama: płyta wiórowa, folia melaminowa, krawędź z tworzywa tył: płyta pilśniowa, farba akrylowa
- półka płyta wiórowa, folia melaminowa, krawędź z tworzywa
- zawias z amortyzatorem do kuchni stal, powłoka niklowa
- szerokość: 80.0 cm
- głębokość: 38.6 cm
- wysokość: 80.0 cm

### 3. Szafka wisząca 80

- konstrukcja obudowy; grubość 18 mm
- front matowo szaro-zielony; pozostałe części mebla białe
- zawiasy z zatrzaskami umożliwiają montaż drzwi bez śrub, ułatwiają zdejmowanie drzwi do czyszczenia
- drzwi części główne: płyta wiórowa element tylny: folia plastikowa element przedni: folia plastikowa (min. 90% z recyklingu) krawędź: obrzeże z tworzywa (min. 50% z recyklingu)
- obudowa szafki
- rama: płyta wiórowa, folia melaminowa, krawędź z tworzywa tył: płyta pilśniowa, farba akrylowa
- półka płyta wiórowa, folia melaminowa, krawędź z tworzywa
- zawias z amortyzatorem do kuchni stal, powłoka niklowa
- szerokość: 80.0 cm
- głębokość: 38.6 cm
- wysokość: 80.0 cm

### 4. Szafka stojąca 80, 2 półki

- półki są regulowane
- drzwiczki można zamontować z prawej lub lewej strony.
- obudowa grubość 18 mm
- zawiasy z zatrzaskami umożliwiają montaż drzwi bez śrub, ułatwiają zdejmowanie drzwi do czyszczenia
- regulacja wysokości, głębokości i szerokości zawiasu
- drzwi części główne: płyta wiórowa element tylny: folia plastikowa element przedni: folia plastikowa (min. 90% z recyklingu) krawędź: obrzeże z tworzywa (min. 50% z recyklingu)
- obudowa szafki stojącej rama płyta wiórowa, folia melaminowa, krawędź z tworzywa tył płyta pilśniowa, farba akrylowa zawias z amortyzatorem do kuchni stal, powłoka niklowa
- półka płyta wiórowa, folia melaminowa, krawędź z tworzywa
- szerokość: 80.0 cm
- głębokość: 61.6 cm
- wysokość: 88.0 cm
- obudowa, głębokość: 60.0 cm
- obudowa, wysokość: 80.0 cm
- front matowo szaro-zielony; pozostałe części mebla białe

### 5. Szafka stojąca 80, 3 szuflady

- front matowo szaro-zielony; pozostałe części mebla białe
- w pełni wysuwane szuflady
- szuflady na cichobieżnych prowadnicach z blokadą domykają się automatycznie
- solidna konstrukcja obudowy; grubość 18 mm
- front szuflady części główne: płyta wiórowa element tylny: folia plastikowa element przedni: folia plastikowa (min. 90% z recyklingu) krawędź: obrzeże z tworzywa (min. 50% z recyklingu)

- szafka płyta wiórowa, folia melaminowa, krawędź z tworzywa tył: płyta pilśniowa, farba akrylowa
- szyna przednia: stal, epoksydowa/poliestrowa powłoka proszkowa
- szuflada, niska szuflada/ tył szuflady: stal, epoksydowa/poliestrowa powłoka proszkowa
- dno szuflady: płyta wiórowa, folia melaminowa, folia melaminowa
- prowadnice: stal galwanizowana
- szuflada, średnia/ szuflada, wysoka szuflada/ tył szuflady/ prowadnica szuflady: stal, epoksydowa/poliestrowa powłoka proszkowa
- prowadnice: stal galwanizowana dno szuflady: płyta wiórowa, folia melaminowa, folia melaminowa
- separator płyty od szuflady
- warstwa użytkowa: płyta pilśniowa, folia melaminowa, tworzywo polipropylenowe, krawędź z tworzywa
- bok frontu: płyta wiórowa, folia melaminowa, tworzywo polipropylenowe, krawędź z tworzywa
- szerokość: 80.0 cm
- głębokość: 61.6 cm
- wysokość: 88.0 cm
- obudowa, głębokość: 60.0 cm
- obudowa, wysokość: 80.0 cm

#### 6. Szafka pod zlew 80

- konstrukcja obudowy; grubość 18 mm
- zawiasy z zatrzaskami umożliwiają montaż drzwi bez śrub, ułatwiają zdejmowanie drzwi do czyszczenia
- front matowo szaro-zielony; pozostałe części mebla białe
- regulacja wysokości, głębokości i szerokości zawiasu
- drzwi części główne: płyta wiórowa element tylny: folia plastikowa element przedni: folia plastikowa (min. 90% z recyklingu) krawędź: obrzeże z tworzywa (min. 50% z recyklingu)
- szafka pod zlew rama: płyta wiórowa, folia melaminowa, krawędź z tworzywa tył: płyta pilśniowa, farba akrylowa szyna przednia: stal, epoksydowa/poliestrowa powłoka proszkowa
- zawias z amortyzatorem do kuchni, stal, powłoka niklowa
- szerokość: 80.0 cm
- głębokość: 61.6 cm
- wysokość: 88.0 cm
- obudowa, głębokość: 60.0 cm
- obudowa, wysokość: 80.0 cm

#### 7. Cokół 220

- szerokość: 220.0 cm
- system, wysokość: 8 cm
- system, szerokość: 220 cm
- wysokość: 8.0 cm
- grubość: 1.0 cm
- materiał guma syntetyczna, tworzywo polipropylenowe, folia plastikowa (min. 90% z recyklingu)
- gwarancja 25 lat
- kolor matowo szaro-zielony

#### 8. Szyna

- wiele otworów

- materiał stal
- kolor szary
- gwarancja 25 lat
- długość: 200 cm
- system, głębokość : 1.0 cm
- wysokość: 5.5 cm

#### 9. Błat

- kolor: dąb surowy
- laminowany
- 3,8x63,5 cm
- blat wymaga docięcia

#### 10. Obrzeże

- wykonane z pvc
- do płyt o grubości: 38 mm
- wymiar: 43 mm x 650 mm
- kolor – dąb surowy
- waga: 20 g
- wysokość: 1 mm
- szerokość: 65,0 cm
- głębokość / grubość: 4,3 cm
- do wykończenia blatu z doklejką o gr. 38 mm

#### 11. Nóżki

- materiał tworzywo poliamidowe, plastik polistyrenowy, tworzywo polipropylenowe
- wysokość: 8 cm
- średnica: 5 cm
- minimalna wysokość: 7 cm
- maksymalna wysokość: 10.5 cm
- maksymalna wytrzymałość nóg: 125 kg
- kolor czarny
- regulacja wysokości

#### 12. Uchwyt

- drewno bukowe
- bezbarwny lakier akrylowy
- długość: 28 mm
- średnica: 37 mm
- średnica wywierconego otworu: 5 mm

### JADALNIA

Nr	Nazwa towaru	Wygląd	kolor	Liczna sztuk
1	<b>KRZESŁA ROZMIAR 6</b>		popielaty	32

#### 1.

- zgodne z normą BS EN 1729 części 1 i 2 w zakresie wymiarów, wytrzymałości i stabilności

- gwarancja 20 lat
- konstrukcja ergonomiczna i odporna na plamy
- kolor popielaty Ash Grey
- materiał polipropylen
- krzesło jednoczęściowe
- rozmiar 6
- wymiary: wysokość siedziska: 460mm; szerokość siedziska: 380mm; głębokość siedziska 370mm;
- całkowita wysokość 790mm; całkowita szerokość 480mm; całkowita głębokość: 525mm
- Waga: 4.5kg

### KORYTARZ - WEJŚCIE DO PRZEDSZKOLA

Nr	Nazwa towaru	Wygląd	kolor	Liczna sztuk
1	<b>TABLICA CERAMICZNA PORCELANOWA SUCHOŚCIERALNA MAGNETYCZNA BIAŁA 180X120 CM</b>		180X120 biały	1
2	<b>ŁAWKA DO POCZEKALNI</b>		Kolor do uzgodnienia	1

#### 1 TABLICA

- tablica ceramiczna porcelanowa suchościernalna magnetyczna biała 180x120 cm
- powierzchnia - magnetyczna tablica wykonana z blachy lakierowanej na biało pokrytej specjalną ceramiczną powłoką, powierzchnia tablicy powinna pozwolić na używanie markerów ściernalnych oraz wszelkiego rodzaju magnesów
- rama - wykonana z aluminium zabezpieczonego przed korozją, w szarym kolorze
- montaż - montowana jest na ścianie za pomocą otworów w rogach tablicy, miejsce montażu jest niewidoczne, ukryte za plastikowymi zaślepkami
- tablica może być montowana w pionie oraz w poziomie

#### 2 ŁAWKA

- ławka trzyosobowa bez podłokietników
- ławka wykonana na stelażu metalowym chromowanym
- ławka posiada siedzenie i oparcie miękkie i tapicerowane
- nóżki o wysokości 350mm, nogi - płaskoował 20x40mm
- całkowite wymiary ławki wynoszą: 1530x595x h-860mm, wysokość siedziska h-470mm
- kolor tapicerki do uzgodnienia

### GABINET LOGOPEDY

Nr	Nazwa towaru	Wygląd	kolor	Liczna sztuk
1	<b>REGAŁ</b>		biały	2

2	<b>DRZWI DO REGAŁU Z P.1</b>		biały	2
3	<b>NADSTAWKA DO REGAŁU NR 1</b>		biały	2
4	<b>REGAŁ NA POJEMNIKI</b>		biały	1
5	<b>POJEMNIK JASNOSZARY DO REGAŁU Z P. 4</b>		biały	6
6	<b>POJEMNIK SREBRNY DO REGAŁU Z P. 4</b>		srebrny	4
7	<b>POJEMNIK SREBRNY DO REGAŁU Z P. 4</b>		srebrny	2
8	<b>STÓŁ Z REGULOWANĄ WYSOKOŚCIĄ</b>		biały, stalowy	1
9	<b>KRZESŁO SZARE ROZMIAR 3</b>		szary, stalowy	3
10	<b>SZAFKA WISZĄCA</b>		biały	2

11	TABLICA 120X90		szary, biały	1
----	----------------	--	--------------	---

1. Regał
  - wym. 82 x 48 x 117,4 cm
  - płyta laminowana biała 18 mm
  - możliwość uzupełnienia drzwiczkami
  - wewnątrz dwie półki
2. Drzwiczki podwójne do regału nr 1
  - wym. 40,5 x 105,3 cm
  - płyta laminowana biała 18 mm
  - możliwość otwarcia 90 stopni
  - zamek z kluczem
3. Nadstawka do regału nr 1
  - wym. 82 x 48 x 70,4 cm
  - płyta laminowana biała 18 mm
  - możliwość uzupełnienia drzwiczkami
  - wewnątrz jedna półka
4. Regał na pojemniki plastikowe
  - wym. 70,2 x 48 x 117,4 cm
  - płyta laminowana biała 18 mm
5. Pojemnik do regału na pojemniki plastikowe
  - wym. 31,2 x 42,7 x 15 cm
  - kolor jasnoszary
  - prowadnice
6. Pojemnik do regału na pojemniki plastikowe
  - wym. 31,2 x 42,7 x 15 cm
  - kolor srebrny
  - prowadnice
7. Pojemnik do regału na pojemniki plastikowe
  - 31,2 x 42,7 x 7,5
  - kolor jasnoszary
  - prowadnice
8. Stół z regulowaną wysokością
  - blat wykonany ze sklejki laminowanej laminatem HPL, o gr. 25 mm
  - narożniki zaokrąglone
  - wysokość blatu można regulować manualnie
  - stelaż wykonany ze stali malowanej proszkowo
  - wym. 120 x 75 cm
  - blat w kolorze białym
  - w blacie dwa okrągłe wycięcia do przewodów
9. Krzeselko plastikowe szare
  - zgodne z normą PN-EN 1729-1:2016-02, PN-EN 1729-2+A1:2016-02
  - rozmiar 3
  - wymiar siedziska: 35 x 35 cm o właściwościach antypoślizgowych
  - stelaż w kolorze srebrnym z rury okrągłej o śr. 18 mm



- zatyczki z tworzywa chroniące przed zarysowaniem
- 5 lat gwarancji





#### 10. Szafka wisząca

- szafka wisząca w kształcie domku wykonana z płyty laminowanej w tonacji białej o gr. 18 mm i ze sklejki lakierowanej o gr. 18 mm
- kolorowe elementy wykonane z płyty MDF o gr. 12 mm, pokrytej trwałą okleiną termoplastyczną
- wym. 79,2 x 25 x 70,3 cm
- maksymalne obciążenie: 30 kg

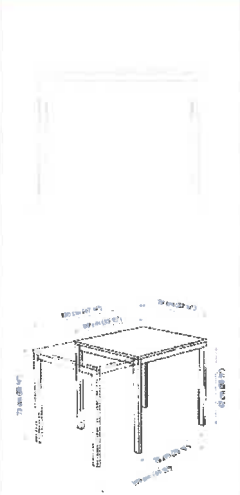

#### 11. Tablica wisząca

- wym. 120 x 90 cm
- powierzchnia ceramiczna
- kolor powierzchni biała (suchościeralna)
- rama aluminiowa (EXPO) zabezpieczona przed korozją
- montowana na ścianie za pomocą otworów w rogach tablicy, miejsce montażu jest niewidoczne, ukryte za plastikowymi zaślepkami.
- montowana w pionie oraz w poziomie
- do tablicy można przypinać każdego rodzaju magnesy: neodymowe, turystyczne, klasyczne, ozdobne

### POMIESZCZENIE SOCJALNE

Nr	Nazwa towaru	Wygląd	kolor	Liczba sztuk
1	<b>STÓŁ</b>		biały	1
2	<b>BLAT 3M</b>		dąb soma ciemny	1
3	<b>SZAFKA 60 DOLNA</b>		połysk/biel	2
4	<b>SZAFKA GÓRNA Z OCIEKACZEM</b>		biały, szary	2

				
5	<b>SZAFKA DOLNA 40</b>		biały	1
6	<b>SZAFKA WISZĄCA 40/75</b>		biały	1
7	<b>KRZESŁO</b>		biały/szary	3
8	<b>TABORET</b>		biały	3
9	<b>WIESZAK Z 2 PÓLKAMI NA BUTY</b>		beż	1

10	<b>POJEMNIK NA SZTUĆCE</b>		biały	2
11	<b>SZAFKA UBRANIOWA</b>		biały	2
12	<b>NOGI</b>		czarny	12
13	<b>COKÓŁ</b>		połysk biały	1

### 1. Stół rozkładany

- stół rozkładany z 1 dodatkowym blatem dla 2-4 osób
- blat stołu nie ma łączni, gdy stół nie jest rozłożony
- nogi stołu przesuwają się wraz z rozsuwanym stołem i zapewniają więcej miejsca na krzesła wokół stołu.
- blat pokryty melaminą
- dodatkowy blat można przechowywać pod blatem stołu
- noga/ szyna boczna: stal, epoksydowa/poliestrowa powłoka proszkowa
- noga wewnętrzna: stal
- blat: płyta wiórowa, folia melaminowa, tworzywo abs
- wymiary na rysunku poglądowym
- kolor biały

### 2. Blat

- długość 3 m; głębokość 60 cm; grubość:
- kolor: dąb soma ciemny
- grubość 38 mm
- wycięcia w blacie i umieszczenie na meblach wykona pracownik SP w Rogalinku

### 3. Szafka dolna

- szuflada zamyka się powoli, cicho i delikatnie dzięki wbudowanym amortyzatorom.
- w pełni wysuwana szuflada zapewnia dobrą widoczność i dostęp do zawartości.
- szuflady na cichobieżnych prowadnicach z blokadą
- szuflada domyka się automatycznie
- solidna konstrukcja obudowy; grubość 18 mm
- bezpłatna gwarancja 25 lat
- front szuflady
- front: płyta pilśniowa
- bok frontu: folia plastikowa (min. 70% z recyklingu)
- bok tyłu: wysokowytrzymały laminat melaminowy
- krawędź: krawędź z tworzywa
- szafka na piekarnik/pod zlew
- rama: płyta wiórowa, folia melaminowa, krawędź z tworzywa
- tył: płyta pilśniowa, farba akrylowa
- szyna przednia: stal, epoksydowa/poliestrowa powłoka proszkowa
- szuflada, średnia/ szuflada, wysoka
- szuflada/ tył szuflady/ prowadnica szuflady: stal, epoksydowa/poliestrowa powłoka proszkowa
- prowadnice: stal galwanizowana
- dno szuflady: płyta wiórowa, folia melaminowa, folia melaminowa
- szerokość: 60.0 cm
- głębokość: 62.1 cm
- wysokość: 88.0 cm
- obudowa, głębokość: 60.0 cm
- obudowa, wysokość: 80.0 cm

#### 4. Szafka ścienna z ociekaczem

- półka regulowana
- obudowa grubość 18 mm
- zawiasy z zatrzaskami
- montaż drzwi bez śrub
- drzwi - front: płyta pilśniowa; bok frontu: folia plastikowa
- bok tyłu: laminat melaminowy
- krawędź: krawędź z tworzywa
- obudowa; rama: płyta wiórowa, folia melaminowa, krawędź z tworzywa
- tył: płyta pilśniowa, farba akrylowa
- suszarka do szafki ściennej: stal, proszkowa powłoka, lakier bezbarwny 60x35 cm
- zawias z amortyzatorem: stal, powłoka niklowa
- szerokość: 80.0 cm
- głębokość: 39.1 cm
- wysokość: 60.0 cm

#### 5. Szafka dolna 40

- drzwi
- front: płyta pilśniowa
- bok frontu: folia plastikowa (min. 70% z recyklingu)
- bok tyłu: wysokowytrzymały laminat melaminowy
- krawędź z tworzywa
- rama: płyta wiórowa, folia melaminowa, krawędź z tworzywa
- tył: płyta pilśniowa, farba akrylowa
- półka - płyta wiórowa, folia melaminowa, krawędź z tworzywa

- zawias z amortyzatorem, stal, powłoka niklowa
- półka regulowana
- drzwiczki można zamontować z prawej lub lewej strony
- obudowa grubość 18 mm
- zawiasy z zatrzaskami umożliwiają montaż drzwi bez śrub, a także ułatwiają zdejmowanie drzwi do czyszczenia.
- szerokość: 40.0 cm
- głębokość: 39.1 cm
- wysokość: 60.0 cm

#### 6. Szafka wisząca

- drzwiczki można zamontować z prawej lub lewej strony, grubość 18 mm
- zawiasy z zatrzaskami umożliwiają montaż drzwi bez śrub
- drzwi
- front: płyta pilśniowa
- bok frontu: folia plastikowa (min. 70% z recyklingu)
- bok tyłu: wysokowytrzymały laminat melaminowy
- krawędź z tworzywa
- rama: płyta wiórowa, folia melaminowa, krawędź z tworzywa
- tył: płyta pilśniowa, farba akrylowa
- półka - płyta wiórowa, folia melaminowa, krawędź z tworzywa
- zawias z amortyzatorem - stal, powłoka niklowa
- szerokość: 40.0 cm
- głębokość: 39.1 cm
- wysokość: 60.0 cm

#### 7. Krzesło szare

- rama nóg/ szyna krzyżakowa: stal, epoksydowa/poliestrowa powłoka proszkowa; biała
- siedzisko/ Tylne oparcie: tworzywo polipropylenowe; szare
- wymagania odnośnie trwałości i bezpieczeństwa określone w normach: EN 12520 i EN 1022
- wymiary na rysunku poglądowym

#### 8. Taboret

- siedzisko/ stopki: tworzywo polipropylenowe
- noga: stal, epoksydowa powłoka proszkowa
- przetestowano do 100 kg
- wymagania odnośnie trwałości i stabilności określone w następujących normach: EN 12520 i EN 1022

#### 9. Szafka na buty z wieszakiem

- wymiary całkowite: szerokość 72 cm, głębokość 33,7 cm; wysokość 183 cm; odległość między półkami na buty 18,7cm oraz 17,5 cm.
- materiał: płyta wiórowa odporna na uszkodzenia mechaniczne, pokryta cienkimi filmami melaminowymi; wysokogatunkowa stal pokryta specjalistycznym barwnikiem wixer 7xt odpornym na zarysowania i zadrapania
- kolor: beż
- drążek, na którym można zawiesić szalik czy chustę,
- 9 wieszaków na ubrania wierzchnie, rozłożonych na dwa rzędy; każdy wieszak obciążenie do 3 kg
- mocne siedzisko znoszące obciążenie 80 kg
- dwie pojemne półki na obuwiu wykonane z metalowej siatki
- specjalne stopki pomagające wypoziomować wieszak nawet na nierównej podłodze

#### 10. Pojemnik na sztuce

- kolor biały
- wymiary na zdjęciu poglądowym
- materiał: tworzywo polipropylenowe, guma syntetyczna
- zaokrąglone narożniki
- plastikowe nóżki pod spodem

#### 11. Szafka ubraniowa

- szafka metalowa, czterodrzwiowa, z drzwiami w kształcie litery L
- szafka pracownicza została wyposażona w plastikowy drążek na wieszaki ubraniowe, 2 x haczyk na ręcznik oraz samoprzylepny, plastikowy wizytownik
- konstrukcja szafy oparta na zamkniętych profilach
- szafka zamykana jest na zamek cylindryczny (2 klucze), zamki kluczowe; ryglowanie w jednym punkcie
- kolor biały
- wymiary zewnętrzne: 180 x 80 x 50 cm
- waga: 45.00 kg
- certyfikaty: Certyfikat ;PN-EN, Atest Higieniczny PZH
- atesty klasyfikacyjne w zakresie reakcji na ogień, certyfikaty zgodności z polskimi normami
- certyfikat ISO 9001, ISO 14001, certyfikaty zgodności z polskimi normami

#### 12. Nogi do szafek dolnych

- wysokość: 8 cm
- średnica: 5 cm
- minimalna wysokość: 7 cm
- maksymalna wysokość: 10.5 cm
- maksymalna wytrzymałość nóg: 125 kg
- materiał: tworzywo polipropylenowe
- kolor czarny

#### 13. Cokół

- kolor: biały, połysk
- materiał: guma syntetyczna, tworzywo polipropylenowe, folia plastikowa
- szerokość: 220.0 cm
- system, wysokość: 8 cm
- system, szerokość: 220 cm
- wysokość: 9.0 -10 cm
- grubość: 1.0 cm

### POMIESZCZENIE GOSPODARCZE

Nr	Nazwa towaru	Wygląd	kolor	Liczba sztuk
1	Regał 1		Jak na zdjęciu	3
2	Regał 2		Jak na zdjęciu	5

### 1. Regał 1



- wysokość 220 cm
- szerokość 110 cm
- głębokość 50 cm
- ilość półek 5
- nośność półki 300 kg
- wykończenie ocynk
- rodzaj półki płyta MDF, klasa higieny E1
- zajmowana powierzchnia wciskany, bezśrubowy
- grubość nogi 1,5 mm, wzmocnione stalowym kątownikiem
- grubość blachy półki 0,8 mm
- pod każdą z półek jedna poprzeczka wzmacniająca
- półki na wpusty kuliste
- Europejski Certyfikat Bezpieczeństwa i Certyfikat Bezpieczeństwa

### 2. Regał 2

- wysokość 220 cm
- szerokość 90 cm
- głębokość 45 cm
- ilość półek 6
- nośność półki 300 kg
- wykończenie ocynk
- rodzaj półki płyta MDF, klasa higieny E1
- zajmowana powierzchnia wciskany, bezśrubowy
- grubość nogi 1,5 mm, wzmocnione stalowym kątownikiem
- grubość blachy półki 0,8 mm
- pod każdą z półek jedna poprzeczka wzmacniająca
- półki na wpusty kuliste
- Europejski Certyfikat Bezpieczeństwa i Certyfikat Bezpieczeństwa

## BIBLIOTEKA

Nr	Nazwa towaru	Wygląd	kolor	Liczna sztuk
1	<b>REGAŁ STARTOWY 2100X900X540M M14 PÓŁEK</b>		biały/brzoza a	6
2	<b>DWUSTRONNY REGAŁ SZER. 900MM ŚRODKOWY 2100X875X540M M, 14 PÓŁEK</b>		biały/brzoza a	9

3	<b>REGAŁ JEDNOSTRONNY 900MM, 7 PÓŁEK , STARTER</b>		biały/brzoza	7
4	<b>STOJAK PREZENTACYJNY</b>		biały	1
5	<b>REGAŁ DZIECIĘCY</b>		biały	2
6	<b>SZAFKA NA PLECAKI</b>		biały/szary	3
7	<b>KRZESŁO DLA UCZNIĄ ROZM 5</b>		czarne	7
8	<b>REGAŁ</b>		dąb	3



9	<b>FOTEL</b>	 	czarny	1
10	<b>SOFA</b>	 	czarna	1
11	<b>KRZESŁO</b>	 	czarne	6
12	<b>REGAŁ ZA BIURKAMI</b>		Jak na zdjęciu	1

13	<b>SZAFKA POD DRUKARKĘ</b>		biała	1
14	<b>SZAFKA POD ZLEW</b>		biała	1
15	<b>STOLIKI CZARNY I BIAŁY</b>		czarny/biały	1
16	<b>SZAFKA DO CZĘŚCI SOCJALNEJ</b>		biały	2

				
17	<b>STÓŁ</b>	 	biały	1
18	<b>KRZESŁO DLA NAUCZYCIELA ROZM 6</b>		czarne	2

### 1. Regał startowy

- wymiary: 2100x900x540mm
- 14 półek
- półki dwustronne, szer. 900 mm
- korpus drewniany — grubość 25 mm, brzoza
- półki metalowe: kolor biały proszkowy
- półki metalowe: głębokość 250 mm, szerokość 850 mm
- cokół
- półki metalowe mogą udźwignąć 40 kg książek na jednej półce
- półki mają głębokość 250mm
- regały można postawić na specjalnych nóżkach, które są regulowane
- możliwy montaż z cokołem lub bez
- półki można ustawić na dowolnej wysokości
- Regał startowy – regał rozpoczynający szereg regałów. Stanowi bazę do budowania rzędu regałów. Regał startowy nie tylko rozpoczyna rząd regałów, ale także może zostać ustawiony samodzielnie w dowolnym miejscu w pomieszczeniu, ponieważ ma ścianki z dwóch stron.

### 2. Regał środkowy

- wymiary: 2100x900x540mm
- 14 półek
- półki dwustronne, szer. 900 mm
- korpus drewniany — grubość 25 mm, brzoza
- półki metalowe: kolor biały proszkowy
- półki metalowe: głębokość 250 mm, szerokość 850 mm
- cokół
- półki metalowe mogą udźwignąć 40 kg książek na jednej półce

- półki mają głębokość 250mm
- regały można postawić na specjalnych nóżkach, które są regulowane
- możliwy montaż z cokołem lub bez
- półki można ustawić na dowolnej wysokości
- regały środkowy – regały, które tworzą rząd regałów, rozpoczynający się zawsze od startera, ponieważ stanowią jego kontynuację. w przeciwieństwie do starterów – środkowe nie mogą stać samodzielnie. regały środkowe są węższe od starterów o grubość jednej płyty meblowej tj. 2,5cm.

### 3. Regał

- półki jednostronne, szer. 900 mm
- korpus drewniany — grubość 25 mm, brzoza
- części metalowe: lakierowanie proszkowe na biało
- półki metalowe: głębokość 250 mm, szerokość 850 mm
- cokół
- półki metalowe mogą udźwignąć 40 kg książek na jednej półce
- półki mają głębokość 250mm
- regały można postawić na specjalnych nóżkach, które są regulowane
- możliwy montaż z cokołem lub bez
- półki można ustawić na dowolnej wysokości
- regał startowy – regał rozpoczynający szereg regałów. stanowi bazę do budowania rzędu regałów. regał startowy nie tylko rozpoczyna rząd regałów, ale także może zostać ustawiony samodzielnie w dowolnym miejscu w pomieszczeniu, ponieważ ma ścianki z dwóch stron.
- 2100x900x280mm
- 7 półek

### 4. Stojak prezentacyjny

- 4 kółka o średnicy 75 mm, w tym 2 z hamulcem
- wymiary: wysokość 1500 mm, szerokość 900 mm, głębokość 500 mm
- stojak jest łatwy do przenoszenia i może również służyć jako parawan do podziału przestrzeni
- kolor biały
- płyta meblowa 25 mm
- dwustronny stojak prezentacyjny składający się z: 4 dolnych półeczek oraz 4 przegród na książki/gazety
- fronty przegród wykonane są z plexy, dzięki czemu wyeksponowana książka/czasopismo widoczne są w całości
- wysoki jest na 150cm, szeroki na 90cm, głęboki na 50cm.

### 5. Biblioteczka z 2 przegrodami, biała

- wykonana z płyty laminowanej białej, o gr. 18 mm.
- wym. 116,6 x 41,5 x 87,6 cm

### 6. Szafka na plecaki

- wys. schowków 36,9 oraz 55,3 cm
- szafa z zamykanymi na klucz schowkami
- wykonane z płyty laminowanej w tonacji białej o gr. 18 mm.
- drzwiczki wykonane z płyty o gr. 18 mm pokrytej trwałą okleiną termoplastyczną, wyposażone w zawiasy 90 stopni z cichym domykiem
- każde drzwiczki w górnej części mają podłużny otwór; kolor części biały, część szary

- wym. 116,8 x 41,5 x 199 cm

#### 7. Krzesło

- ergonomiczne siedzisko z tworzywa sztucznego z podstawą pięcioramienną w kolorze czarnym umożliwiającą obrót krzesła wokół własnej osi
- w zestawie kółka miękkie umożliwiające ruch zarówno po powierzchniach twardych, jak i wykładzinach
- nieregulowane podłokietniki wykonanie z tworzywa sztucznego umożliwiające szybkie wsunięcie krzesła pod blat biurka
- rozmiar 5
- regulacja wysokości
- certyfikat zgodności z normą PN-EN 1729-1:2007, PN-EN 1729-2:2012

#### 8. Regał

- panel: płyta wiórowa, wypełnienie z papieru o strukturze plastra miodu (100% z recyklingu), płyta pilśniowa, folia papierowa, krawędź z tworzywa
- panel tylny: płyta pilśniowa, folia papierowa, folia plastikowa
- noga regulowana, stal, galwanizowane
- szerokość: 70 cm, głębokość: 35 cm, wysokość: 72 cm – szczegółowe wymiary na zdjęciu
- kolor: dąb bejcowany na biało
- w środku przegroda jak na zdjęciu

#### 9. Fotel czarny

- wymiary: szerokość: 70 cm, głębokość: 73 cm, wysokość: 75 cm, szerokość siedziska: 57 cm, głębokość siedziska: 46 cm, wysokość siedziska: 43 cm
- materiał ochronny: 100% polipropylen
- części z tkaniny powlekanej: 25% bawełna, 75% poliester, 100% poliuretan
- rama: płyta wiórowa, płyta pilśniowa, sklejka, pianka poliuretanowa 25 kg/m<sup>3</sup>, watolina poliestrowa, drewno w okleinie laminowanej, lite drewno
- siedzenie stałe: pianka poliuretanowa 30 kg/m<sup>3</sup>, watolina poliestrowa
- poduszka bez poszewki: 50% ciętej pianki poliuretanowej/50% włókien poliestrowych
- noga: stal, powłoka proszkowa
- gwarancja 10 lat
- szczegółowe wymiary na zdjęciu

#### 10. Sofa czarna

- rama: płyta wiórowa, sklejka, watolina poliestrowa, włóknina polipropylenowa, pianka poliuretanowa 20 kg/m<sup>3</sup>, pianka poliuretanowa 25 kg/m<sup>3</sup>, pianka poliuretanowa 25 kg/m<sup>3</sup>, pianka poliuretanowa 30 kg/m<sup>3</sup>, pianka poliuretanowa 25 kg/m<sup>3</sup>, lite drewno, drewno w okleinie laminowanej, płyta pilśniowa
- noga: stal, tworzywo polipropylenowe, epoksydowa/poliestrowa powłoka proszkowa
- części z tkaniny powlekanej: 25% bawełna, 75% poliester, 100% poliuretan
- niezdejmowane pokrycie, poziom odporności wybarwień na światło 5, materiał pokrycia składa się z poliestru i bawełny i ma powłokę ochronną z poliuretanu
- wymiary na zdjęciu poglądowym

#### 11. Krzesło

- rama nóg/ szyna krzyżakowa/ sztabka okrągła: stal, epoksydowa/poliestrowa powłoka proszkowa
- siedzisko/ tylne oparcie: tworzywo polipropylenowe
- wymagania odnośnie bezpieczeństwa, trwałości i stabilności określone w normach: en 16139-poziom 1.
- przetestowano dla: 110 kg
- szerokość: 46 cm

- głębokość: 54 cm
- wysokość: 80 cm
- szerokość siedziska: 40 cm
- głębokość siedziska: 37 cm
- wysokość siedziska: 45 cm
- kolor czarny
- szczegółowe wymiary na zdjęciu poglądowym

#### 12. Regał za biurkami

- szafka
- panel tylny: płyta pilśniowa, folia papierowa, folia papierowa
- panel: płyta wiórowa, wypełnienie z papieru o strukturze plastra miodu (100% z recyklingu), płyta pilśniowa, folia papierowa, krawędź z tworzywa, krawędź z tworzywa
- szyna do zawieszania: stal galwanizowana
- długość: 70 cm
- szerokość: 175 cm
- głębokość: 35 cm
- wysokość: 210 cm
- szczegółowe wymiary na zdjęciu

#### 13. Szafka pod drukarkę

- wymiary na rysunku
- panel: płyta wiórowa, wypełnienie z papieru o strukturze plastra miodu (100% z recyklingu), płyta pilśniowa, folia papierowa, krawędź z tworzywa, krawędź z tworzywa
- panel tylny: płyta pilśniowa, folia papierowa, folia plastikowa
- obciążenie półki 7 kg
- kolor biały
- mebel z nóżkami – nóżki brzoza lakierowana szerokość: 3 cm, głębokość: 3 cm, wysokość: 10 cm, średnica: 3 cm, minimalna wysokość: 10 cm, maksymalna wysokość: 11 cm

#### 14. Szafka pod zlew ze zlewem i baterią

- kolor: biały nielakierowany
- wysokość rzeczywista szafki: 81,5 cm
- szerokość rzeczywista szafki: 80 cm
- głębokość rzeczywista szafki: 44,5 cm , z drzwiczkami 46,5 cm
- materiał: płyta wiórowa laminowana 16 mm

zlew:

- rodzaj: 2-komorowy
- typ: nakładany na szafkę
- struktura: gładki / satyna
- wymiar: 80x50 cm
- do szafki: 80 cm
- materiał: stal szlachetna
- z przelewem

bateria:

- **RODZAJ:** stojąca
- **TYP:** 1-uchwytowa

- **MATERIAŁ:** mosiądz, stal nierdzewna
- **GŁOWICA CERAMICZNA:** 40 mm
- **KOLOR:** chrom połysk
- **WYLEWKA:** obrotowa 360\*
- **WYMIAR:** rys. techniczny poniżej
- **PERLATOR:** wymienny
- **W KOMPLECIE:** bateria, wężyki, zestaw montażowy
- atesty PZH, CE oraz znak "B"

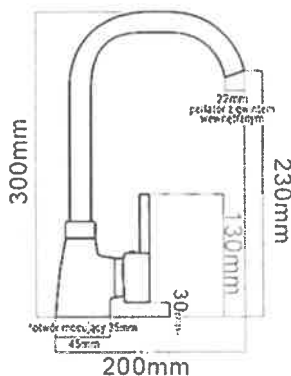

#### 15. Zestaw dwóch stolików

- wymiary: 1 stolik 55x55 cm, wysokość 45 cm i 1 stolik 35x35 cm, wysokość 35 cm
- noga: płyta wiórowa, płyta pilśniowa, folia papierowa
- część górna: płyta wiórowa, wypełnienie z papieru o strukturze plastra miodu (100% z recyklingu), płyta pilśniowa, farba akrylowa, krawędź z tworzywa
- stolik większy – czarny, mniejszy – biały

#### 16. Szafka do części socjalnej

- drzwiczki - wbudowany mechanizm, który pozwala na ich otwieranie lekkim naciśnięciem
- regulowana półka
- panel: płyta wiórowa, wypełnienie z papieru o strukturze plastra miodu (100% z recyklingu), płyta pilśniowa, folia papierowa, krawędź z tworzywa, krawędź z tworzywa
- panel tylny: płyta pilśniowa, folia papierowa, folia plastikowa
- noga lita brzoza, bezbarwny lakier akrylowy
- wymiary na zdjęciu 70x35x80 cm

#### 17. Stół rozkładany

- blat stołu nie ma łączeń, gdy stół nie jest rozłożony
- nogi stołu są zawsze w rogach blatu, nawet gdy stół jest rozłożony
- dodatkowy blat można przechowywać pod blatem stołu
- blat/ blat dodatkowy: płyta wiórowa, okleina jesionowa, farba akrylowa, okleina jesionowa
- rama spodnia: lita brzoza, lita sosna, lity buk, okleina jesionowa, farba akrylowa
- noga: sklejka, okleina jesionowa, farba akrylowa
- minimalna długość: 120 cm
- maksymalna długość: 180 cm
- szerokość: 80 cm
- wysokość: 75 cm
- kolor biały

## 18. Krzesło





- ergonomiczne siedzisko z tworzywa sztucznego z podstawą pięcioramienną w kolorze czarnym umożliwiającą obrót krzesła wokół własnej osi
- kółka miękkie
- nieregulowane podłokietniki wykonanie z tworzywa sztucznego umożliwiające szybkie wsunięcie krzesła pod blat biurka
- certyfikat zgodności z normą PN-EN 1729-1:2007, PN-EN 1729-2:2012
- kolor czarny
- rozmiar 6

### PRZEDSZKOLE

Nr	Nazwa towaru	Wygląd	kolor	Liczna sztuk
1	<b>SZAFKA WYSOKA</b>		biały, limonka, brzoza	2
2	<b>BIURKO DLA NAUCZYCIELA NAROŻNE Z KONTENERKIEM</b>		do uzgodnienia	1
3	<b>KRZESŁO DLA NAUCZYCIELA</b>			1
4	<b>STOŁY DLA DZIECI BLAT</b>		szare/brzoza	7
5	<b>KRZESEŁKA DLA DZIECI ROZM 3 – 28X ROZM 4 – 4X</b>		limonka	32
6	<b>TABLICA CERAMICZNA PORCELANOWA SUCHOŚCIERALNA MAGNETYCZNA</b>		biały	3



	<b>MATOWA 180X100</b>			
7	<b>SZAFKA NA POJEMNIKI 2</b>		brzoza	1
8	<b>SZAFKA NA POJEMNIKI 3</b>		brzoza	1
9	<b>SZUFLADY PO 6</b>		szary	2xpo6
10	<b>SZUFLADY PO 6</b>		limonka	3xpo6
11	<b>REGAŁ</b>		brzoza	5
12	<b>NADSTAWKA DO REGAŁU</b>		brzoza	2
13	<b>DRZWI BIAŁE</b>		biały	10
14	<b>DRZWI SZARE</b>		szary	20
15	<b>DRZWI ZIELONE</b>		limonka	8
16	<b>SZATNIA 4</b>	 	biały	2
17	<b>SZATNIA 5</b>		biały	1

				
18	<b>SZATNIA 6</b>		biały	2
19	<b>DRZWICZKI MAŁE</b>		białe	25
20	<b>DRZWICZKI DUŻE</b>		zielone	25

1. Szafka wysoka

- moduł meblowy o wymiarach 76 x 40 x 199 cm. Posiada 6 wnęk.

- konstrukcja wykonana z płyty wiórowej w kolorze brzoza o grubości 18 mm.
- osadzony na cokole
- posiada 4 półki wykonane z płyty wiórowej o grubości 18 mm w kolorze brzoza. 4 drzwi w rozmiarze: 37 x 74 cm wykonane z płyty wiórowej w kolorze białym / limonkowym o grubości 18 mm. Powierzchnia gładka. Uchwyt w formie wycięcia.

## 2. Biurko narożne z kontenerkiem

- narożne biurko biurowe na metalowych nogach
- wyposażone jest w dodatkową nogę podtrzymującą blat
- blat o grubości 25mm
- wyposażone w dolny panel maskujący,
- przepust na kable w blacie biurka – miejsce do uzgodnienia
- krawędzie blatu i nóg zabezpieczone trwałym obrzeżem ABS o grubości 2 mm w kolorze płyty
- strukturę Biuro Special zapewniającą trwałość i gładkość powierzchni roboczej blatów biurek oraz klasę higieny E1
- stelaż srebrny
- kolor blatu do uzgodnienia z Dyrektorem Szkoły Podstawowej w Rogalinku
- kontener: kontener mobilny na kółkach, o wieńcu o grubości 25mm, do schowania pod biurko, 3 wysuwane szuflady, Szuflady kontenera zamykane centralnie na klucz, krawędzie wieńca zabezpieczone są trwałym obrzeżem ABS o grubości 2 mm w kolorze płyty, kolor do uzgodnienia z Dyrektorem Szkoły Podstawowej w Rogalinku

## 3. Krzesło dla nauczyciela

- 3-letnia gwarancja
- regulowana wysokość siedziska
- regulowana funkcję odchylenia
- wysokość krzesła i nachylenie oparcia można łatwo dostosować jedną ręką.
- z tyłu oparcia znajduje się kieszeń
- skóropodobna tapicerka
- bezpieczne kółka mają wrażliwy na nacisk mechanizm hamulca, który utrzymuje krzesło w miejscu, gdy wstajesz i zwalnia się automatycznie, gdy siadasz.
- głębokość: 64 cm
- maksymalna wysokość: 128 cm
- maksymalna wysokość siedziska: 50 cm
- minimalna wysokość siedziska: 39 cm
- głębokość siedziska: 43 cm
- szerokość siedziska: 42 cm
- przetestowano dla: 110 kg
- szerokość: 70 cm
- szare

## 4. Stół dla dzieci:

- blat o wymiarach 146 x 146 cm, wykonany jest z płyty wiórowej laminowanej o grubości 25 mm w kolorze szarym, kształt ośmiokątny. obrzeże blatu wykonane z pcv o grubości 2 mm w kolorze multiplex
- nogi: możliwość regulacji wysokości w zakresie 3 - 6 (wys.: 59 - 64 - 71 - 76 cm), materiał: metal, przekrój okrągły 48 mm, stopka zabezpieczająca

## 5. Krzeselko dla przedszkolaka

- zgodne z normą BS EN 1729 części 1 i 2 w zakresie wymiarów, wytrzymałości i stabilności
- gwarancja 20 lat
- konstrukcja ergonomiczna i odporna na plamy
- kolor limonka
- materiał polipropylen

- krzesło jednoczęściowe
- ROZM 3 – 28X – wysokość siedziska 350 mm; szerokość siedziska 340 mm; głębokość siedziska 310 mm; całkowita wysokość 645 mm; całkowita szerokość 430 mm; całkowita głębokość 420 mm; waga 2,8 kg
- ROZM 4 – 4X wysokość siedziska 380 mm; szerokość siedziska 340 mm; głębokość siedziska 310 mm; całkowita wysokość 675 mm; całkowita szerokość 430 mm; całkowita głębokość 440 mm; waga 3,0 kg

#### 6. Tablica

- tablica ceramiczna porcelanowa suchościeralna magnetyczna biała 180x100 cm
- z blachy lakierowanej na biało pokrytej specjalną ceramiczną powłoką
- powierzchnia tablicy pozwala na używanie markerów ściernalnych oraz wszelkiego rodzaju magnesów
- szara rama 2 cm wykonana z aluminium zabezpieczonego przed korozją
- montowana na ścianie za pomocą otworów w rogach tablicy, miejsce montażu jest niewidoczne, ukryte za plastikowymi zaślepkami
- tablica może być montowana w pionie oraz w poziomie

#### 7. Szafka na pojemniki 2

- Szafka o wymiarach 69,8 x 45 x 124,6 cm. Posiada 6 wnęk. Typ: wolnostojący. Konstrukcja wykonana z płyty wiórowej w kolorze brzoza o grubości 18 mm. Mebel osadzony na cokole. Szafka posiada 3 półki wykonane z płyty wiórowej w rozmiarze 32,1 x 41,1 cm o grubości 18 mm w kolorze brzoza.

#### 8. Szafka na pojemniki 3

- Szafka o wymiarach 103,7 x 45 x 124,6 cm. Posiada 9 wnęk. Typ: wolnostojący. Konstrukcja wykonana z płyty wiórowej w kolorze brzoza o grubości 18 mm. Mebel osadzony na cokole. Szafka posiada 6 półek wykonanych z płyty wiórowej w rozmiarze 32,1 x 41,1 cm o grubości 18 mm w kolorze brzoza.

#### 9. Pojemniki szare

- o wymiarze 31 x 42 x 16 cm w kształcie prostokąta, materiał wykonania: tworzywo sztuczne, barwa szara, sposób mocowania: plastikowe prowadnice w komplecie.

#### 10. Pojemniki limonkowe

- O wymiarze 31 x 42 x 16 cm w kształcie prostokąta, materiał: tworzywo sztuczne, barwa limonkowa, sposób mocowania: plastikowe prowadnice w komplecie

#### 11. Regał

- Regał o wymiarach 76 x 40 x 124 cm. Posiada 3 wnęki. Typ: wolnostojący. Konstrukcja wykonana z płyty wiórowej w kolorze brzoza o grubości 18 mm. Mebel osadzony na cokole. Regał posiada 2 półki wykonane z płyty wiórowej o grubości 18 mm w kolorze brzoza.

#### 12. Nadstawka

- Nadstawka o wymiarach 76 x 40 x 75 cm. Posiada 2 wnęki. Typ: nadstawka. Konstrukcja wykonana z płyty wiórowej w kolorze brzoza o grubości 18 mm. Nadstawka posiada 1 półkę wykonaną z płyty wiórowej o grubości 18 mm w kolorze brzoza.

### 13. Drzwi białe

- drzwi w rozmiarze: 37 x 37 cm wykonane z płyty wiórowej w kolorze białym o grubości 18 mm. Powierzchnia gładka. Uchwyt w formie wycięcia.

### 14. Drzwi szare

- drzwi w rozmiarze: 37 x 37 cm wykonane z płyty wiórowej w kolorze szarym o grubości 18 mm. Powierzchnia gładka. Uchwyt w formie wycięcia.

### 15. Drzwi zielone

- 1 drzwi w rozmiarze: 37 x 37 cm wykonane z płyty wiórowej w kolorze limonkowym o grubości 18 mm. Powierzchnia gładka. Uchwyt w formie wycięcia.

### 16. Szatnia 4

- szatnia wykonana z płyty wiórowej o grubości 18 mm, w kolorze białym
- drzwiczki z lakierowanej płyty mdf o grubości 16 mm – osobny opis
- wymiary: wys. 135 x szer. 102 x gł. 50 cm
- z przegrodami dla 4 osób
- półeczka na akcesoria
- sekcja główną na kurtkę czy inną garderobą
- półka na buty

### 17. Szatnia 5

- szatnia wykonana z płyty wiórowej o grubości 18 mm, w kolorze białym
- drzwiczki z lakierowanej płyty mdf o grubości 16 mm – osobny opis
- wymiary: wys. 135 x szer. 127 x gł. 50 cm
- z przegrodami dla 5 osób
- półeczka na akcesoria
- sekcja główną na kurtkę czy inną garderobą
- półka na buty

### 18. Szatnia 6

- szatnia wykonana z płyty wiórowej o grubości 18 mm, w kolorze białym
- drzwiczki z lakierowanej płyty mdf o grubości 16 mm – osobny opis
- wymiary: wys. 135 x szer. 152 x gł. 50 cm
- z przegrodami dla 6 osób
- półeczka na akcesoria
- sekcja główną na kurtkę czy inną garderobą
- półka na buty

### 19. Drzwiczki do szatni małe







- lakierowany mdf-u o grubości 16 mm
- kolor biały
- wymiary: 24,6 x 27 cm
- kształt na zdjęciu poglądowym

### 20. Drzwiczki do szatni duże

- lakierowany mdf-u o grubości 16 mm
- kolor zielony
- wymiary: 24,6 x 65 cm
- ramka na zdjęcie
- kształt na zdjęciu poglądowym

## PIĘTRO

EW1

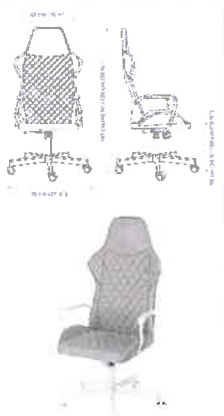
Nr	Nazwa towaru	Wygląd	kolor	Liczna sztuk
1	<b>ŁAWKA SZKOLNA 13 ROZM 4 2 ROZM 5</b>		srebrny, buk	13 rozm 4 2 rozm 5
2	<b>KRZESŁA SZKOLNE ROZMIAR 4 (26 SZTUK) I ROZMIAR 5 (4 SZTUKI)</b>		limonka	30
3	<b>TABLICA CERAMICZNA PORCELANOWA SUCHOŚCIERALN A MAGNETYCZNA MATOWA 200X100</b>		biały	3
4	<b>REGAŁ</b>		biały, limonka	1
5	<b>SZAFKA NA POJEMNIKI 2</b>		brzoza	1
6	<b>SZAFKA NA POJEMNIKI 3</b>		brzoza	1
7	<b>BIURKO Z KONTENERKIEM</b>		do uzgodnieni a	1
8	<b>KRZESŁO DLA NAUCZYCIELA</b>		szare, białe	1

### 1. ławka

- ławka szkolna dwuosobowa wyposażona w blat wykonany z płyty wiórowej o gr. 18 mm pokrytej laminatem HPL odpornym na uszkodzenia i zabezpieczona zaokrąglonymi narożnikami. Stelaż ławki zaprojektowano z metalowej ramy z nogami

o przekroju kwadratowym i wymiarze 40 mm. Każda z nich posiada specjalny regulator gwarantujący odpowiednią wysokość mebla. Ławka posiada haczyki pozwalające powiesić plecaki.

- Specyfikacja produktu:
- wymiar blatu: 130 x 50 cm
- rozmiar ławki 4 (13 sztuk) rozmiar 5 (2 sztuki)
- materiał: płyta wiórowa laminowana HPL w kolorze buku, stelaż metalowy w kolorze szarym.

## 2. Krzesło

- zgodne z normą BS EN 1729 części 1 i 2 w zakresie wymiarów, wytrzymałości i stabilności
- gwarancja 20 lat
- konstrukcja ergonomiczna i odporna na plamy
- kolor limonka
- materiał polipropylen
- krzesło jednoczęściowe
- rozmiar 4 (26 sztuk) wysokość siedziska 380 mm; szerokość siedziska 340 mm; głębokość siedziska 310 mm; całkowita wysokość 675 mm; całkowita szerokość 430 mm; całkowita głębokość 440 mm; waga 3,0 kg
- rozmiar 5 (4 sztuki) wysokość siedziska 430 mm; szerokość siedziska 380 mm; głębokość siedziska 370 mm; całkowita wysokość 760 mm; całkowita szerokość 480 mm; całkowita głębokość 505 mm; waga 3,9 kg

## 3. Tablica

- tablica ceramiczna porcelanowa suchoscieralna magnetyczna biała 200x100 cm
- z blachy lakierowanej na biało pokrytej specjalną ceramiczną powłoką
- powierzchnia tablicy pozwala na używanie markerów ścieralnych oraz wszelkiego rodzaju magnesów
- szara rama 2 cm wykonana z aluminium zabezpieczonego przed korozją
- montowana na ścianie za pomocą otworów w rogach tablicy, miejsce montażu jest niewidoczne, ukryte za plastikowymi zaślepkami
- tablica może być montowana w pionie oraz w poziomie

## 4. Regał

- moduł meblowy o wymiarach 76 x 40 x 199 cm. Posiada 6 wnęk. Typ: wolnostojący. Konstrukcja wykonana z płyty wiórowej w kolorze brzoza o grubości 18 mm. Mebel osadzony na cokole. Moduł meblowy posiada 4 półki wykonane z płyty wiórowej o grubości 18 mm w kolorze brzoza. 4 drzwi w rozmiarze: 37 x 74 cm wykonane z płyty wiórowej w kolorze białym / limonkowym o grubości 18 mm. Powierzchnia gładka. Uchwyt w formie wycięcia.

## 5. Szafka na pojemniki 2

- szafka o wymiarach 69,8 x 45 x 124,6 cm. Posiada 6 wnęk. Typ: wolnostojący. Konstrukcja wykonana z płyty wiórowej w kolorze brzoza o grubości 18 mm. Mebel osadzony na cokole. Szafka posiada 3 półki wykonane z płyty wiórowej w rozmiarze 32,1 x 41,1 cm o grubości 18 mm w kolorze brzoza.

## 6. Szafka na pojemniki 3

- szafka o wymiarach 103,7 x 45 x 124,6 cm. Posiada 9 wnęk. Typ: wolnostojący. Konstrukcja wykonana z płyty wiórowej w kolorze brzoza o grubości 18 mm. Mebel osadzony na cokole. Szafka posiada 6 półek wykonanych z płyty wiórowej w rozmiarze 32,1 x 41,1 cm o grubości 18 mm w kolorze brzoza.

## 7. Biurko narożne z kontenerkiem

- narożne biurko biurowe na metalowych nogach
- wyposażone jest w dodatkową nogę podtrzymującą blat
- blat o grubości 25mm
- wyposażone w dolny panel maskujący,
- przepust na kable w blacie biurka – miejsce do uzgodnienia
- krawędzie blatu i nóg zabezpieczone trwałym obrzeżem ABS o grubości 2 mm w kolorze płyty
- struktura Biuro Special zapewniającą trwałość i gładkość powierzchni roboczej blatów biurek oraz klasę higieny E1
- stelaż srebrny
- kolor blatu do uzgodnienia z Dyrektorem Szkoły Podstawowej w Rogalinku
- kontener: kontener mobilny na kółkach, o wieńcu o grubości 25mm, do schowania pod biurko, 3 wysuwane szuflady, Szuflady kontenera zamykane centralnie na klucz, krawędzie wieńca zabezpieczone są trwałym obrzeżem ABS o grubości 2 mm w kolorze płyty, kolor do uzgodnienia z Dyrektorem Szkoły Podstawowej w Rogalinku











#### 8. Krzesło dla nauczyciela

- 3-letnia gwarancja
- regulowana wysokość siedziska
- regulowana funkcją odchylenia
- wysokość krzesła i nachylenie oparcia można łatwo dostosować jedną ręką.
- z tyłu oparcia znajduje się kieszeń
- skóropodobna tapicerka
- bezpieczne kółka mają wrażliwy na nacisk mechanizm hamulca, który utrzymuje krzesło w miejscu, gdy wstajesz i zwalnia się automatycznie, gdy siadasz.
- głębokość: 64 cm
- maksymalna wysokość: 128 cm
- maksymalna wysokość siedziska: 50 cm
- minimalna wysokość siedziska: 39 cm
- głębokość siedziska: 43 cm
- szerokość siedziska: 42 cm
- przetestowano dla: 110 kg
- szerokość: 70 cm
- szare

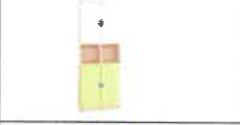
#### EW 2

Nr	Nazwa towaru	Wygląd	kolor	Liczna sztuk
----	--------------	--------	-------	--------------



1	<b>ŁAWKA SZKOLNA 13 ROZM 4 2 ROZM 5</b>		buk, srebrny	13 rozm 4 2 rozm 5
2	<b>KRZESŁA SZKOLNE ROZMIAR 4 (26 SZTUK) I ROZMIAR 5 (4 SZTUKI)</b>		limonka	30
3	<b>TABLICA CERAMICZNA PORCELANOWA SUCHOŚCIERALN A MAGNETYCZNA MATOWA 200X100</b>		biały	3
4	<b>SZAFKA</b>		biały, limonka, szary, brzoza	1
5	<b>SZAFA</b>		biały, limonka, brzoza	1
6	<b>SZAFKA NA POJEMNIKI 2</b>		brzoza	1
7	<b>SZAFKA NA POJEMNIKI 3</b>		brzoza	1
8	<b>SZUFLADY PO 6</b>		zielone	4xpo6
9	<b>SZUFLADY PO 6</b>		szare	6xpo6
10	<b>BIURKO Z KONTENERKIEM</b>		do uzgodnieni a	1
11	<b>KRZESŁO DLA NAUCZYCIELA</b>		szare	1



### 1. Ławka

- ławka szkolna dwuosobowa wyposażona w blat wykonany z płyty wiórowej o gr. 18 mm pokrytej laminatem HPL odpornym na uszkodzenia i zabezpieczona zaokrąglonymi narożnikami. Stelaż ławki zaprojektowano z metalowej ramy z nogami o przekroju kwadratowym i wymiarze 40 mm. Każda z nich posiada specjalny regulator gwarantujący odpowiednią wysokość mebla. Ławka posiada haczyki pozwalające powiesić plecaki.
- wymiar blatu: 130 x 50 cm
- rozmiar ławki 4 (13 sztuk) rozmiar 5 (2 sztuki)
- materiał: płyta wiórowa laminowana HPL w kolorze buku, stelaż metalowy w kolorze szarym.

### 2. Krzesło

- zgodne z normą BS EN 1729 części 1 i 2 w zakresie wymiarów, wytrzymałości i stabilności
- gwarancja 20 lat
- konstrukcja ergonomiczna i odporna na plamy
- kolor limonka
- materiał polipropylen
- krzesło jednoczęściowe
- rozmiar 4 (26 sztuk) wysokość siedziska 380 mm; szerokość siedziska 340 mm; głębokość siedziska 310 mm; całkowita wysokość 675 mm; całkowita szerokość 430 mm; całkowita głębokość 440 mm; waga 3,0 kg
- rozmiar 5 (4 sztuki) wysokość siedziska 430 mm; szerokość siedziska 380 mm; głębokość siedziska 370 mm; całkowita wysokość 760 mm; całkowita szerokość 480 mm; całkowita głębokość 505 mm; waga 3,9 kg

### 3. Tablica

- tablica ceramiczna porcelanowa suchościerna magnetyczna biała 200x100 cm
- z blachy lakierowanej na biało pokrytej specjalną ceramiczną powłoką
- powierzchnia tablicy pozwala na używanie markerów ściernalnych oraz wszelkiego rodzaju magnesów
- szara rama 2 cm wykonana z aluminium zabezpieczonego przed korozją
- montowana na ścianie za pomocą otworów w rogach tablicy, miejsce montażu jest niewidoczne, ukryte za plastikowymi zaślepkami
- tablica może być montowana w pionie oraz w poziomie

#### 4. Regał

- Moduł meblowy o wymiarach 114 x 40 x 124 cm. Posiada 15 wnęk. Typ: wolnostojący. Konstrukcja wykonana z płyty wiórowej w kolorze brzoza o grubości 18 mm. Mebel osadzony na cokole. Moduł meblowy posiada 6 półek wykonanych z płyty wiórowej o grubości 18 mm w kolorze brzoza. 9 drzwi w rozmiarze: 37 x 37 cm wykonane z płyty wiórowej w kolorze białym / szarym / limonkowym o grubości 18 mm. Powierzchnia gładka. Uchwyt w formie wycięcia.

#### 5. Regał

- Moduł meblowy o wymiarach 76 x 40 x 199 cm. Posiada 6 wnęk. Typ: wolnostojący. Konstrukcja wykonana z płyty wiórowej w kolorze brzoza o grubości 18 mm. Mebel osadzony na cokole. Moduł meblowy posiada 4 półki wykonane z płyty wiórowej o grubości 18 mm w kolorze brzoza. 4 drzwi w rozmiarze: 37 x 74 cm wykonane z płyty wiórowej w kolorze białym / limonkowym o grubości 18 mm. Powierzchnia gładka. Uchwyt w formie wycięcia.

#### 6. Szafka na pojemniki 2

- Szafka o wymiarach 69,8 x 45 x 124,6 cm. Posiada 6 wnęk. Typ: wolnostojący. Konstrukcja wykonana z płyty wiórowej w kolorze brzoza o grubości 18 mm. Mebel osadzony na cokole. Szafka posiada 3 półki wykonane z płyty wiórowej w rozmiarze 32,1 x 41,1 cm o grubości 18 mm w kolorze brzoza.

#### 7. Szafka na pojemniki 3

- Szafka o wymiarach 103,7 x 45 x 124,6 cm. Posiada 9 wnęk. Typ: wolnostojący. Konstrukcja wykonana z płyty wiórowej w kolorze brzoza o grubości 18 mm. Mebel osadzony na cokole. Szafka posiada 6 półek wykonanych z płyty wiórowej w rozmiarze 32,1 x 41,1 cm o grubości 18 mm w kolorze brzoza.

#### 8. Pojemniki szare

- Są to pojemniki o wymiarze 31 x 42 x 16 cm w kształcie prostokąta. Materiał wykonania to: tworzywo sztuczne. Dominującą barwą produktu jest szara. Sposób mocowania: plastikowe prowadnice

#### 9. Pojemniki limonkowe

- Są to pojemniki o wymiarze 31 x 42 x 16 cm w kształcie prostokąta. Materiał wykonania to: tworzywo sztuczne. Dominującą barwą produktu jest limonkowa. Sposób mocowania: plastikowe prowadnice

#### 10. Biurko narożne z kontenerkiem

- narożne biurko biurowe na metalowych nogach
- wyposażone jest w dodatkową nogę podtrzymującą blat
- blat o grubości 25mm
- wyposażone w dolny panel maskujący,
- przepust na kable w blacie biurka – miejsce do uzgodnienia
- krawędzie blatu i nóg zabezpieczone trwałym obrzeżem ABS o grubości 2 mm w kolorze płyty
- struktura Biuro Special zapewniającą trwałość i gładkość powierzchni roboczej blatów biurek oraz klasę higieny E1
- stelaż srebrny





- kolor blatu do uzgodnienia z Dyrektorem Szkoły Podstawowej w Rogalinku
- kontener: kontener mobilny na kółkach, o wieńcu o grubości 25mm, do schowania pod biurko, 3 wysuwane szuflady, szuflady kontenera zamykane centralnie na klucz, krawędzie wieńca zabezpieczone są trwałym obrzeżem ABS o grubości 2 mm w kolorze płyty, kolor do uzgodnienia z Dyrektorem Szkoły Podstawowej w Rogalinku



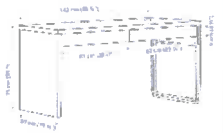



#### 11. Krzesło dla nauczyciela

- 3-letnia gwarancja
- regulowana wysokość siedziska
- regulowana funkcją odchylenia
- wysokość krzesła i nachylenie oparcia można łatwo dostosować jedną ręką.
- z tyłu oparcia znajduje się kieszeń
- skóropodobna tapicerka
- bezpieczne kółka mają wrażliwy na nacisk mechanizm hamulca, który utrzymuje krzesło w miejscu, gdy wstajesz i zwalnia się automatycznie, gdy siadasz.
- głębokość: 64 cm
- maksymalna wysokość: 128 cm
- maksymalna wysokość siedziska: 50 cm
- minimalna wysokość siedziska: 39 cm
- głębokość siedziska: 43 cm
- szerokość siedziska: 42 cm
- przetestowano dla: 110 kg
- szerokość: 70 cm
- szare

#### PEDAGOG/PSYCHOLOG

Nr	Nazwa towaru	Wygląd	kolor	Liczna sztuk
1	<b>BIURKO DWUOSOBOWE</b>		biały	1

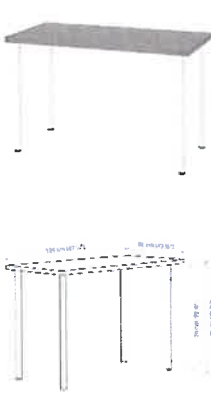
				
2	<b>FOTELE DO BIURKA</b>		szare	2
3	<b>FOTEL DO BIOFEDBEACKU Z PODŁOKIETNIKIE M I PODNÓŻKIEM</b>		czarny	1
4	<b>REGAŁ POMOCNICZY</b>		biały	1
5	<b>REGAŁ NA KLUCZ</b>		biały	2

6	<b>STÓŁY I KRZESŁA</b>		biały	2
7	<b>FOTELE</b>		szary	2
8	<b>KRZESŁA</b>		szare 2 białe 2	4
9	<b>PÓLKA ŚCIENNA</b>		biały	3
10	<b>STÓŁ</b>		szary/biały	1
11	<b>STOLIK DO FOTELE</b>		ciemnoszar y	1

12	<b>REGAŁ</b>		biały	1
13	<b>TABLICA MAGNETYCZNA 1</b>		biała	1
14	<b>TABLICA MAGNETYCZNA 2</b>		biała	1

#### 1. Biurko dwuosobowe

- kolor biały
- długi stół dla dwóch osób
- wyjścia na kable i przegroda znajdująca się z tyłu
- nogi mogą być montowane z prawej lub lewej
- część tylną wykończona
- blokady zapobiegające nadmiernemu wysunięciu szuflady
- blat/ panel boczny/ panel dolny: płyta wiórowa, płyta wiórowa i płyta pilśniowa z wypełnieniem plaster miodu, płyta pilśniowa, farba akrylowa, krawędź z tworzywa, krawędź z tworzywa
- noga wspierająca: płyta pilśniowa, farba akrylowa, krawędź z tworzywa, krawędź z tworzywa
- przewód rozdzielający/ szyna tylna/ półka/ przód: płyta wiórowa, folia papierowa, krawędź z tworzywa, krawędź z tworzywa
- bok szuflady/ tył szuflady: folia papierowa
- dno szuflady: płyta pilśniowa, farba akrylowa
- noga: stal, epoksydowa/poliestrowa powłoka proszkowa
- szerokość: 142 cm
- głębokość: 50 cm
- wysokość: 75 cm
- maksymalne obciążenie: 50 kg

#### 2. Krzesło dla nauczyciela

- 3-letnia gwarancja

- regulowana wysokość siedziska
- regulowana funkcja odchylenia, która pozwala dopasować opór do ruchów i wagi
- wysokość krzesła i nachylenie oparcia można łatwo dostosować jedną ręką
- z tyłu oparcia kieszeń
- skóropodobna tapicerka
- bezpieczne kółka wrażliwy na nacisk mechanizm hamulca, który utrzymuje krzesło w miejscu, gdy wstajesz i zwalnia się automatycznie, gdy siadasz
- głębokość: 64 cm
- maksymalna wysokość: 128 cm
- maksymalna wysokość siedziska: 50 cm
- minimalna wysokość siedziska: 39 cm
- głębokość siedziska: 43 cm
- szerokość siedziska: 42 cm
- przetestowano dla: 110 kg
- szerokość: 70 cm
- szare

### 3. Fotel

- wykonany ze skóry ekologicznej
- duże siedzisko, wyprofilowane podłokietniki, podnózek
- wymiary siedziska: 52,5 x 54 cm (szerokość x głębokość)
- wymiary oparcia: 70 x 59 cm (wysokość x szerokość)
- wymiary podnóżka: 38 x 48,5 x 43,5 cm (wysokość x szerokość x długość)
- wysokość siedziska: ~ 45 cm
- wysokość podłokietników liczona od ziemi: 55 cm
- szerokość podłokietników 15 cm
- podnózek - maksymalne obciążenie: 120 kg
- certyfikat CE, TUV, GS

### 4. Regał pomocniczy

- szerokość: 182 cm
- głębokość: 39 cm
- wysokość: 182 cm
- obciążenie półki: 13 kg
- regał: płyta wiórowa i płyta pilśniowa z wypełnieniem plaster miodu (100% papier z recyklingu), nadrukowana i wytłoczona farba akrylowa, folia papierowa, krawędź z tworzywa
- wkład z drzwiami - części główne: płyta pilśniowa, folia plastikowa; drzwi: płyta wiórowa, folia plastikowa, folia papierowa, krawędź z tworzywa, krawędź z tworzywa
- wkład z 2 szufladami - części główne: płyta pilśniowa, folia plastikowa; dno szuflady: płyta pilśniowa, farba akrylowa; front szuflady: płyta wiórowa, tworzywo abs, krawędź z tworzywa, farba; bok szuflady/ tył szuflady: płyta wiórowa, folia plastikowa

### 5. Regał na klucz

- rama: stal, stal, epoksydowa/poliestrowa powłoka proszkowa
- części główne: stal, epoksydowa/poliestrowa powłoka proszkowa
- kolor biały
- szerokość: 80 cm
- głębokość: 30 cm
- wysokość: 83 cm
- obciążenie półki: 25 kg
- zamykany na klucz

### 6. Komplet: stół i 2 krzesła

- blat - płyta wiórowa, folia melaminowa, krawędź z tworzywa, folia melaminowa



- podstawa - noga/ szyna boczna: stal, epoksydowa/poliestrowa powłoka proszkowa; noga wewnętrzna: stal
  - krzesło - rama nóg/ szyna krzyżakowa: stal, epoksydowa/poliestrowa powłoka proszkowa; siedzisko/ tylne oparcie: tworzywo polipropylenowe
  - krzesło normy: en 12520 i en 1022
  - wymiary stołu: długość: 75 cm, szerokość: 75 cm, wysokość: 72 cm
  - szczegółowe wymiary na rysunku poglądowym
- 7 Fotel szary:
- szerokość: 64 cm, głębokość: 75 cm, wysokość: 75 cm
  - szerokość siedziska: 59 cm, głębokość siedziska: 46 cm, wysokość siedziska: 40 cm
  - warstwa użytkowa: 100% poliester
  - rama klejona warstwowo: okleina brzoźowa, bezbarwny lakier akrylowy
  - rama siedziska: stal, epoksydowa/poliestrowa powłoka proszkowa
  - gwarancja – 10 lat
- 8 Krzesło szare/białe
- przetestowano dla: 110 kg
  - szerokość: 39 cm; głębokość: 47 cm; wysokość: 77 cm
  - szerokość siedziska: 39 cm, głębokość siedziska: 34 cm, wysokość siedziska: 45 cm
  - rama nóg/ szyna krzyżakowa: stal, epoksydowa/poliestrowa powłoka proszkowa
  - siedzisko/ tylne oparcie: tworzywo polipropylenowe
  - normy: EN 12520 i EN 1022
  - 2 krzesła szare; 2 krzesła białe
- 9 Półka ścienna
- obciążenie do 10 kg
  - płyta wiórowa, folia papierowa, krawędź z tworzywa
  - wspornik - tworzywo polipropylenowe (min. 20% z recyklingu), wzmocnione tworzywo polipropylenowe (min. 20% z recyklingu)
  - szerokość: 59 cm
  - głębokość: 20 cm
- 10 Stół
- długość: 120 cm
  - szerokość: 60 cm
  - blat - płyta pilśniowa, farba akrylowa, krawędź z tworzywa, wypełnienie z papieru o strukturze plastra miodu (min. 70% z recyklingu), płyta wiórowa, płyta pilśniowa
  - noga - części główne: stal, epoksydowa/poliestrowa powłoka proszkowa, stopki: tworzywo polipropylenowe
- 11 Stolik do foteli
- panel tylny: płyta pilśniowa, folia papierowa, folia papierowa
  - panel: płyta wiórowa, wypełnienie z papieru o strukturze plastra miodu (100% z recyklingu), płyta pilśniowa, folia papierowa, krawędź z tworzywa, krawędź z tworzywa
  - kolor ciemnoszary
  - wymiary na rysunku poglądowym
- 12 Regał
- kolor biały
  - wymiary na rysunku poglądowym
  - części główne: płyta wiórowa, folia papierowa, krawędź z tworzywa
  - panel boczny: płyta wiórowa, folia papierowa, folia melaminowa, krawędź z tworzywa
  - cokół frontowy: płyta wiórowa, folia papierowa
  - tył: płyta pilśniowa, farba, folia papierowa
  - spełnia wymagania normy: en 16121
- 13 Tablica magnetyczna 1



- ceramiczna porcelanowa suchościerna magnetyczna biała 90x60 cm
- wykonana z blachy lakierowanej na biało pokrytej specjalną ceramiczną powłoką
- powierzchnia tablicy pozwala na używanie markerów ściernych oraz wszelkiego rodzaju magnesów
- rama - wykonana z aluminium zabezpieczonego przed korozją, w szarym kolorze, szer. 2 cm
- montowana jest na ścianie za pomocą otworów w rogach tablicy, miejsce montażu jest niewidoczne, ukryte za plastikowymi zaślepkami, tablica może być montowana w pionie oraz w poziomie
- do tablicy możemy przypinać każdego rodzaju magnesy: neodymowe, turystyczne, klasyczne, ozdobne
- montowana za pomocą czterech otworów znajdujących się w rogach konstrukcji
- zestaw wkrętów niezbędnych do powieszenia tablicy oraz instrukcja znajdują się w zestawie
- plastikowe zaślepki, dzięki czemu elementy montażowe są całkowicie
- tablica może być montowana zarówno pionowo jak i poziomo

#### 14 Tablica magnetyczna 2

- ceramiczna porcelanowa suchościerna magnetyczna biała 120x90 cm
- wykonana z blachy lakierowanej na biało pokrytej specjalną ceramiczną powłoką
- powierzchnia tablicy pozwala na używanie markerów ściernych oraz wszelkiego rodzaju magnesów
- rama - wykonana z aluminium zabezpieczonego przed korozją, w szarym kolorze, szer. 2 cm
- montowana jest na ścianie za pomocą otworów w rogach tablicy, miejsce montażu jest niewidoczne, ukryte za plastikowymi zaślepkami, tablica może być montowana w pionie oraz w poziomie
- do tablicy możemy przypinać każdego rodzaju magnesy: neodymowe, turystyczne, klasyczne, ozdobne
- montowana za pomocą czterech otworów znajdujących się w rogach konstrukcji
- zestaw wkrętów niezbędnych do powieszenia tablicy oraz instrukcja znajdują się w zestawie
- plastikowe zaślepki, dzięki czemu elementy montażowe są całkowicie
- tablica może być montowana zarówno pionowo jak i poziomo

### SALA KOMPUTEROWO-JĘZYKOWA

Nr	Nazwa towaru	Wygląd	kolor	Liczba sztuk
1	<b>KRZESŁO DLA NAUCZYCIELA 6</b>		czarny	2
2	<b>KRZESŁA DLA UCZNIÓW ROZM 6</b>		czarny	30

3	<b>TABLICA 1 CERAMICZNA PORCELANOWA SUCHOŚCIERALNA MAGNETYCZNA MATOWA 200X120</b>		biała	2
4	<b>TABLICA 2 CERAMICZNA PORCELANOWA SUCHOŚCIERALNA MAGNETYCZNA MATOWA 180X100</b>		biała	1

#### 1 Krzesło dla nauczyciela:

- kolor: czarny
- kolor przeszyc: czarny
- kolor stębnowania: czarny
- gramatura: 555 g/m<sup>2</sup>
- skład: 90% poliester, 6% bawełna, 4% wiskoza
- ścieralność: 30 000 cykli
- siedzisko w oparciu o normę pn-en 1729 oraz przebadane pod kątem wytrzymałości zgodnie z normą pn-en 1335
- wklęsło - wypukła forma oparcia zapewnia prawidłowe ułożenie kręgosłupa
- wypukła część siedziska na wysokości odcinka lędźwiowego
- dopasowany do biurka o wysokości 70-82 cm
- obrotowe
- rozmiar 6 (159-188 cm)
- nazwa tkaniny vero
- rodzaj tkaniny eko skóra
- kolor tkaniny czarny
- kolor podstawy czarny
- regulacja wysokości siedziska
- podłokietniki z regulacją, miękkie
- kółka/stopki miękkie
- maksymalne obciążenie 110 kg
- gwarancja 2 lata

#### 2 Krzesło uczniowskie:

- ergonomiczne siedzisko z tworzywa sztucznego z podstawą pięcioramienną w kolorze czarnym umożliwiającą obrót krzesła wokół własnej osi
- miękkie tapicerowane siedzisko w kolorze czarnym
- kółka miękkie umożliwiające ruch zarówno po powierzchniach twardych, jak i wykładzinach
- nieregulowane podłokietniki wykonanie z tworzywa sztucznego umożliwiające szybkie wsunięcie krzesła pod blat biurka
- certyfikat zgodności z normą PN-EN 1729-1:2007, PN-EN 1729-2:2012
- rozmiar 6



### 3 Tablica 1

- Wymiary 200x120
- Powierzchnia ceramiczna projekcyjna matowa, magnetyczna
- Kolor powierzchni biały
- Rama aluminiowa
- 25-letnia gwarancja na powierzchnię
- tył tablicy wzmocniony jest blachą ocynkowaną
- powierzchnia tablicy pozwala na używanie markerów ścieralnych oraz wszelkiego rodzaju magnesów
- rama - wykonana z aluminium zabezpieczonego przed korozją, w szarym kolorze
- montowana jest na ścianie za pomocą otworów w rogach tablicy, miejsce montażu jest niewidoczne, ukryte za plastikowymi zaślepkami, tablica może być montowana w pionie oraz w poziomie
- do tablicy możemy przypinać każdego rodzaju magnesy: neodymowe, turystyczne, klasyczne, ozdobne
- montowana za pomocą czterech otworów znajdujących się w rogach konstrukcji
- zestaw wkrętów niezbędnych do powieszenia tablicy oraz instrukcja znajdują się w zestawie

### 4. Tablica 2

- ceramiczna porcelanowa suchościeralna magnetyczna biała 180x100 cm
- wykonana z blachy lakierowanej na biało pokrytej specjalną ceramiczną powłoką
- powierzchnia tablicy pozwala na używanie markerów ścieralnych oraz wszelkiego rodzaju magnesów
- rama - wykonana z aluminium zabezpieczonego przed korozją, w szarym kolorze, szer. 2 cm
- montowana jest na ścianie za pomocą otworów w rogach tablicy, miejsce montażu jest niewidoczne, ukryte za plastikowymi zaślepkami, tablica może być montowana w pionie oraz w poziomie
- do tablicy możemy przypinać każdego rodzaju magnesy: neodymowe, turystyczne, klasyczne, ozdobne
- montowana za pomocą czterech otworów znajdujących się w rogach konstrukcji
- zestaw wkrętów niezbędnych do powieszenia tablicy oraz instrukcja znajdują się w zestawie
- plastikowe zaślepki, dzięki czemu elementy montażowe są całkowicie
- tablica może być montowana zarówno pionowo jak i poziomo

## PRACOWNIA CHEMICZNA

Nr	Nazwa towaru	Wygląd	kolor	Liczba sztuk
1	<b>KRZESŁO DLA NAUCZYCIELA 6</b>		czarne	1
2	<b>KRZESŁA DLA UCZNIÓW ROZM 6</b>		zielony/srebrny	30

3	<b>COKÓŁ</b>		biały	1
4	<b>TABLICA 2 CERAMICZNA PORCELANOWA SUCHOŚCIERALNA MAGNETYCZNA MATOWA 180X100</b>		biała	3
5	<b>KRZESŁO ROZM 6</b>		zielony/czarny	1
6	<b>SZAFKA WODNA ZE ZLEWEM I BATERIĄ</b>	 	szara -front	1
7	<b>SZAFKA DO KANTORKA 1</b>		szara	1
8	<b>SZAFKA DO KANTORKA 2</b>		szara	1
9	<b>SZAFKA DO KANTORKA 3</b>		szara	3

1 Krzesło dla nauczyciela:

- kolor: czarny
- kolor przesyć: czarny
- kolor stębnowania: czarny
- gramatura: 555 g/m<sup>2</sup>
- skład: 90% poliester, 6% bawełna, 4% wiskoza

- ścieralność: 30 000 cykli
- siedzisko w oparciu o normę pn-en 1729 oraz przebadane pod kątem wytrzymałości zgodnie z normą pn-en 1335
- wkłęsło - wypukła forma oparcia zapewnia prawidłowe ułożenie kręgosłupa
- wypukła część siedziska na wysokości odcinka lędźwiowego
- dopasowany do biurka o wysokości 70-82 cm
- obrotowe
- rozmiar 6 (159-188 cm)
- nazwa tkaniny vero
- rodzaj tkaniny eko skóra
- kolor tkaniny czarny
- kolor podstawy czarny
- regulacja wysokości siedziska
- podłokietniki z regulacją, miękkie
- kółka/stopki miękkie
- maksymalne obciążenie 110 kg
- gwarancja 2 lata

## 2. Krzesło uczniowskie

- skład siedziska tworzywo sztuczne – kolor zielony
- rodzaj podstawy nogi gięte, antypoślizgowe zatyczki
- możliwość sztaplowania
- kolor podstawy szary
- skład podstawy stal
- stopki antypoślizgowe
- maksymalne obciążenie 110 kg
- gwarancja 5 lat
- rozmiar 6
- zgodność z normą PN-EN 1729-1:2016-02, PN-EN 1729-2+A1:2016-02

## 3. Cokół

- wymiary: szerokość: 10 cm, długość: 200 cm
- gwarancja: 10 lat
- materiał: wysokiej jakości płyta laminowana o klasie higieny e1 odporna na wilgoć i uszkodzenia mechaniczne
- kolor: biały

## 4. Tablica

- tablica ceramiczna porcelanowa suchościerna magnetyczna biała 180x100 cm
- wykonana z blachy lakierowanej na biało pokrytej specjalną ceramiczną powłoką
- powierzchnia tablicy pozwala na używanie markerów ścieralnych oraz wszelkiego rodzaju magnesów
- rama - wykonana z aluminium zabezpieczonego przed korozją, w szarym kolorze, szer 2 cm
- montowana jest na ścianie za pomocą otworów w rogach tablicy, miejsce montażu jest niewidoczne, ukryte za plastikowymi zaślepkami
- tablica może być montowana w pionie oraz w poziomie

## 5. Krzesło

- zgodności z normą pn-en 1729-1:2007, pn-en 1729-2:2012, pn-f 06009:2001.
- wzrost użytkownika rozmiar 6: 159 - 188 cm
- siedzisko: ergonomiczne siedzisko wykonane z tworzywa sztucznego
- soft: tapicerowana nakładka materiałowa
- wersja kolorystyczna: czarna
- podłokietniki: podłokietniki stałe wykonane z tworzywa sztucznego, twarde
- wersja kolorystyczna: czarna
- baza: podstawa pięcioramienna wykonana z tworzywa sztucznego i włókna szklanego
- wersja kolorystyczna: czarna
- kolumna: podnośnik gazowy wykonany ze stali i tworzywa sztucznego
- wersja kolorystyczna: czarna
- kółka: kółka miękkie wykonane z tworzywa sztucznego, średnica 50 mm, średnica trzpienia fi 11
- wersja kolorystyczna: czarna
- model przystosowany do wysokości biurka od 71cm do 82cm

## 6 Szafka wodna ze zlewem i baterią

- zlew jednodokorowy, nakładany ze stali nierdzewnej z baterią c.z woda; kwasoodporny z przeznaczeniem do pracowni chemicznych
- szafka zlewozmywakowa o wymiarach 800 x 600 x 850 mm z 2x drzwiczkami; uchwyty – łuk płaski dł. 128 mm
- Wymiary: 800 x 600 x 900 mm
- Bateria – wymiary na rysunku

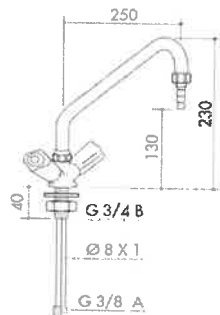

## 7 Szafa do kantorka 1

- konstrukcja szafy metalowa
- półki z możliwością regulacji pionowej
- klamka z zamkiem cylindrycznym
- zawiasy wewnętrzne, kryte
- wykonane z blachy o grubości 0,6-0,8 mm
- grubość blachy 0,6-0,8 mm
- ilość półek 4
- kolor szary
- nośność 50 kg
- rodzaj tworzywa metal
- waga 36 kg
- wymiar 198x50x40 cm
- zamykane na klucz

#### 8 Szafka do kantorka 2

- szafa metalowa
- o wymiarach 60x50x180
- 2- drzwiowa o funkcjonalnym i estetycznym wyglądzie
- wyposażona wewnątrz lewego segmentu w 4 półki, wewnątrz prawego segmentu w półkę, drążek z 3 przesuwanymi wieszakami
- drzwi szafy z wentylacją
- wykonana z blachy 0,6 mm
- wyposażona w zamek cylindryczny zamykany w dwóch punktach
- posiada 2 części: 1) z 4 półkami metalowymi, 2) z półką górną metalową, drążkiem i wieszakami.
- certyfikat ISO 9001: 2015.
- gwarancja 60-m-cy, gwarancja przez pierwsze 24 miesiące obejmuje wszystkie wady fabryczne wyrobu.
- w pozostałym okresie 36 miesięcy gwarancji podlegają własności użytkowe wyrobu takie jak powłoka lakiernicza i trwałość połączeń elementów wyrobu (zgrzewanie, spawanie), z odpowiedzialności zostają wyłączone komponenty zużywające się w wyniku normalnej eksploatacji.
- parametry: drzwi zamykane na zamek ryglowanie drzwi: dwupunktowe kolor standardowy popiel ral 7035
- wymiary: długość: 60 cm, głębokość: 50 cm, wysokość: 180 cm, udźwig półki ok. 40 kg

#### 9 Szafa do kantorka 3

- szafa metalowa 100 cm
- drzwi skrzydłowe z 3 punktowym ryglowaniem.
- półki ocynkowane z regulacją wysokości co 10 mm
- nośność każdej półki przy równomiernie rozłożonym ciężarze ok. 50 kg.
- korpus i drzwi w kolorze ral 7035 - jasny szary.
- zamek okrągły.
- parametry:
- drzwi zamykane na zamek
- kolor popiel ral 7035
- grubość blachy: 0,8 - 1,0 mm
- wymiary:
- długość: 100 cm
- głębokość: 42 cm
- wysokość: 198 cm
- gwarancja 2 lata, gwarancja antykorozyjna: 5 lat.
- certyfikaty: zarządzania jakością iso: 9001, zarządzania środowiskiem iso: 14001, zarządzania energią iso: 50001.

HOL

Nr	Nazwa towaru	Wygląd	kolor	Liczna sztuk
1	TABLICA NA PIĘTRO CERAMICZNA		jak na zdjęciu	2



	<b>PORCELANOWA SUCHOŚCIERALNA MAGNETYCZNA MATOWA PROJEKCYJNA 150X100 CM</b>			
2	<b>SIEDZISKO KOŁO GABINETU PEDAGOGA</b>		szare	1
3	<b>ŁAWKA</b>		stelaż szary	6
4	<b>STÓŁ</b>		buk, szary	10
5	<b>KRZESŁO</b>		buk, szary	60
6	<b>WÓZEK DO STOŁÓW</b>		szary	1
7	<b>WÓZEK DO KRZESEŁ</b>		buk, szary	2

#### 1. Tablica magnetyczna ceramiczna

- magnetyczna, ceramiczna, projekcyjna, matowa, suchościernalna
- tył tablicy wzmocniony blachą ocynkową
- wymiary 150x100 cm
- możliwość montażu w poziomie i w pionie; miejsce montażu niewidoczne – zakryte zaślepkami; otwory w rogach tablicy
- możliwość używania markerów ściernalnych i wszystkich rodzajów magnesów
- rama aluminiowa, szara, zabezpieczona przez korozję, szerokość 2 cm
- gwarancja na powierzchnię – 25 lat

#### 2. Siedzisko koło gabinetu pedagoga

- długość 148 cm
- rozmiar 5 przeznaczony dla dziecka w wieku 11+ o wzroście 146 - 176,5 cm
- wysokość do górnej powierzchni siedziska to 36 cm
- siedzisko i oparcie profilowane jednoelementowe w kolorze szarym wykonane z tworzywa sztucznego
- podstawa wykonana z metalu w kolorze aluminium/szarym o przekroju prostokątnym
- ławka dla trzech osób
  - 3 ławka
- 2000 x 370 x 460 mm (szer. x gł. x wys.) 6 nóg
- siedzisko wykonane z trzech desek sosnowych, znajduje się na wysokości 460 mm, co odpowiada rozmiarowi 6

- stelaż wykonany z rury okrągłej o średnicy 25 mm, szary

#### 4 Stół

- 180 x 76 x 76 cm
- blat wykonany z płyty wiórowej laminowanej o grubości 18 mm w kolorze buk
- blat ma zaokrąglone rogi oraz kształt prostokątny
- 4 nogi wykonane z metalu o wysokości 38 cm i przekroju w kolorze szarym wyposażone w stopkę zabezpieczającą
- stół można złożyć

#### 5 Krzesło

- wymiar to 44,5 x 48,8 x 82,5 cm
- wysokość do górnej powierzchni siedziska to 44 cm
- siedzisko i oparcie profilowane dwuelementowe w kolorze buk wykonane ze sklejki bukowej o grubości 8 mm
- podstawa wykonana z metalu w kolorze szarym o przekroju okrągłym zakończona zaślepkami
- krzesło można złożyć

#### 6 Wózek do stołów z p. 4

- stojak na stoły z blatem z płyty meblowej z p. 4
- wyposażony w cztery kółka, w tym dwa z hamulcem
- wykonany z metalu
- kolor szary
- umożliwia przechowywanie 10 stołów
- wymiar 83 x 187 x 86 cm

#### 7 Wózek do krzeseł z p. 5

- wymiar 45 x 75 x 118 cm
- stojak w kształcie prostokąta na krzesła z p. 5
- wyposażony w cztery kółka, w tym dwa z hamulcem
- stelaż metalowy

## U M O W A NR .....

Zawarta w dniu ..... 2022 r. w Mosinie, pomiędzy:  
 GMINĄ MOSINA, z siedzibą w Mosinie, ul. Plac 20 Października 1, 62-050 Mosina  
 NIP 777-31-54-370 reprezentowaną przez:

Burmistrza Gminy - .....  
 z kontrasygnatą Skarbnika Gminy - .....  
 zwaną w treści umowy "Zamawiającym"

a

(w przypadku przedsiębiorcy wpisanego do KRS)

....., z siedzibą w ....., kod pocztowy  
 ..... przy ulicy ....., wpisaną do rejestru przedsiębiorców prowadzącego przez Sąd  
 Rejonowy..... Wydział Gospodarczy Krajowego Rejestru Sądowego pod numerem  
 KRS: ....., NIP ..... zwanym w treści umowy „Wykonawcą”, reprezentowanym  
 przez:

- .....
- .....

(w przypadku przedsiębiorcy wpisanego do ewidencji działalności gospodarczej)

(imię i nazwisko) ....., przedsiębiorcą działającym pod firmą  
 ..... z siedzibą w ..... w ..... przy ulicy  
 ....., zarejestrowany w ewidencji działalności gospodarczej CEIDG, o numerze NIP  
 ..... zwanym w treści umowy „Wykonawcą”.

W rezultacie dokonania przez Zamawiającego wyboru oferty Wykonawcy na podstawie art. 275 pkt 1 ustawy z dnia 11 września 2019 r. Prawo zamówień publicznych (Dz.U. z 2022r., poz. 1710), zwanej dalej „Ustawą” w trybie podstawowym bez negocjacji - została zawarta umowa o następującej treści:

### § 1.

#### Przedmiot umowy

1. W oparciu o dokumenty zamówienia przygotowane dla przeprowadzonego przez Zamawiającego postępowania o udzielenie ww. zamówienia publicznego oraz ofertę złożoną przez Wykonawcę w tym postępowaniu, Zamawiający nabywa od Wykonawcy na podstawie niniejszej umowy sprzedaży meble biurowe zwane w dalszej części Umowy „Meblami” lub „Przedmiotem Umowy”.
2. Zakres Przedmiotu Umowy obejmuje:
  - 1) wykonanie, dostarczenie oraz wydanie Mebli w miejscu wskazanym przez Zamawiającego (w tym rozładunek i wniesienie do wskazanych przez Zamawiającego pomieszczeń),
  - 2) montaż Mebli,
  - 3) udzielenie gwarancji jakości na dostarczony Przedmiot Umowy;
  - 4) szczegółowe informacje na temat ilości oraz parametrów technicznych i funkcjonalnych Mebli zawiera opis przedmiotu zamówienia, który stanowi załącznik nr 1 do umowy.
3. Przez montaż należy rozumieć instalację kompletnych i gotowych do użycia Mebli z uwzględnieniem ich dostosowania do pomieszczeń, w których będą użytkowane oraz do elementów znajdujących się w tych pomieszczeniach. Montaż będzie poprzedzony dokonaniem odpowiednich pomiarów na koszt Wykonawcy i będzie polegał w szczególności na ustawieniu, powieszeniu lub wypoziomowaniu poszczególnych elementów składających się na Przedmiot Umowy.

### §2.

#### Oświadczenia i obowiązki Stron

1. Zamawiający i Wykonawca zobowiązują się współdziałać przy wykonaniu Umowy w celu należytej realizacji zamówienia.

2. Wykonawca oświadcza, że posiada odpowiednią wiedzę, doświadczenie oraz potencjał techniczny do wykonania Przedmiotu Umowy.
3. Wykonawca zobowiązuje się zrealizować Przedmiot Umowy z zgodnie z warunkami i terminami określonymi w niniejszej Umowie przy zachowaniu należytej staranności i utrzymaniu wysokiej jakości użytych materiałów oraz wykonywanych prac, z uwzględnieniem zawodowego charakteru prowadzonej przez Niego działalności.
4. Wykonawca oświadcza, iż dostarczone przez Niego Meble posiadają właściwości odpowiadające wymaganiom Zamawiającego, opisanym w dokumentacji postępowania o udzielenie zamówienia publicznego poprzedzającego zawarcie niniejszej Umowy oraz są zgodne z treścią oferty złożonej przez Wykonawcę w tymże postępowaniu.
5. Ustalenie kolorów Mebli i ich innych elementów - jeśli nie zostało opisane w ofercie - wymaga ustalenia z Dyrektorem Szkoły Podstawowej w Rogalinu.
6. Wykonawca zobowiązany jest do wykorzystania wyłącznie odpowiedniej jakości materiałów dopuszczonych do obrotu i posiadających niezbędne atesty, certyfikaty i aprobaty techniczne.
7. Podczas montażu Mebli Wykonawca jest zobowiązany do przestrzegania przepisów bhp i przepisów przeciwpożarowych.
8. Wykonawca zobowiązany jest do przestrzegania porządku i ostrożności podczas montażu Mebli, nie dopuszczając do uszkodzeń i zabrudzeń ścian w udostępnionych mu pomieszczeniach.
9. Wykonawca ma obowiązek uzupełnienia wszystkich ubytków tynku lub powłoki malarskiej powstałej podczas montażu Mebli wewnątrz pomieszczeń szkoły.
10. Za szkody spowodowane nieprzebrzeganiem w/w ustaleń odpowiedzialność ponosi Wykonawca.
11. Wykonawca przed odbiorem przedmiotu umowy zobowiązany jest przekazać Zamawiającemu arkusz wyceny poszczególnych składników, zgodnie z załącznikiem nr 2 do umowy. Łączna wartość podana w arkuszu winna być zgodna z treścią oferty, która stanowi załącznik nr 3 do umowy.
12. Osoby odpowiedzialne za realizację przedmiotu umowy:

a) po stronie Zamawiającego:

.....; tel. 618 109 549; mail: .....

b) po stronie Wykonawcy:

.....; tel. 606 781 670; mail: .....

### § 3.

#### Termin realizacji

1. Wykonawca zobowiązuje się do wykonania zadania zawartego w § 1, zgodnie z zawartą umową w terminie **2 miesięcy od dnia podpisania umowy**.
2. Przed przystąpieniem do realizacji Przedmiotu Umowy Wykonawca dokona wizji lokalnej pomieszczeń, do których będą dostarczone Meble. Wykonawca winien dokonać własnych pomiarów pomieszczeń w celu weryfikacji wymiarów Mebli i zabudów meblowych.
3. Na pięć dni przed planowaną dostawą, Wykonawca zawiadomi Zamawiającego w formie elektronicznej lub telefonicznie o terminie dostarczenia Mebli. Zamawiający może odmówić przyjęcia Mebli dostarczonych w dni uznane przez Zamawiającego za wolne od pracy oraz w dni powszednie poza godzinami 07:00 - 14:00. Za dni robocze uważa się dni od poniedziałku do piątku z wyjątkiem dni ustawowo wolnych od pracy. Jeżeli termin wydania Mebli przypada na dzień wolny od pracy, ich wydanie zostanie zrealizowane pierwszego dnia roboczego następującego po tym dniu.
4. Wykonawca dostarczy Meble do miejsca wskazanego przez Zamawiającego na adres: Urząd Miejski w Mosinie budynek nr 1 ul. Plac 20 Października 1, 62-050 Mosina oraz Urząd Miejski w Mosinie budynek nr 2 ul. Dworcowa 3, 62-050 Mosina.
5. Wykonawca zobowiązuje się do terminowej realizacji Przedmiotu Umowy na własny koszt i ryzyko. Wykonawca ponosi odpowiedzialność za wady i usterki powstałe w czasie transportu, rozładunku, wniesienia i montażu Mebli, dlatego też do obowiązków Wykonawcy należy zapewnienie takiego opakowania, jakie jest wymagane, aby nie dopuścić do uszkodzenia lub pogorszenia jakości Mebli w czasie dostawy do miejsca przeznaczenia.
6. Odbiór przedmiotu umowy potwierdzony zostanie pisemnym protokołem odbioru.
7. Dokonanie odbioru przedmiotu umowy i podpisania protokołu odbioru przez przedstawicieli Zamawiającego, o których mowa w § 2 ust. 6 lit a nie zwalnia Wykonawcy od odpowiedzialności z tytułu gwarancji jakości i rękojmi.
8. Po przeprowadzeniu dostawy i montażu Mebli, Wykonawca zobowiązany jest na swój koszt uporządkować miejsce montażu oraz usunąć odpady i opakowania, w których dostarczono Meble. Obowiązki dotyczące recyklingu odpadów opakowaniowych i poużytkowych spoczywają na Wykonawcy.

#### § 4. Odbiór Przedmiotu Umowy

1. W dniu realizacji Przedmiotu Umowy (dostawy wraz z rozładunkiem, wniesieniem i montażem), w obecności upoważnionych przedstawicieli Stron, nastąpi ich sprawdzenie pod względem kompletności i zgodności z ofertą Wykonawcy i Umową, a następnie odbiór Przedmiotu Umowy potwierdzony protokołem odbioru podpisanym przez przedstawicieli Stron.
2. Protokół odbioru winien zawierać: rodzaj oraz ilość Mebli.
3. W przypadku ujawnienia przy dokonywaniu czynności, o których mowa w ust. 1 jakichkolwiek braków lub nieprawidłowości, odbiór Przedmiotu Umowy w zakresie objętym ww. brakami i nieprawidłowościami, nastąpi dopiero po ich usunięciu przez Wykonawcę. Odpowiednie zastrzeżenia w tym zakresie zostaną odnotowane w protokole odbioru. Wykonawca usunie braki lub nieprawidłowości w terminie wyznaczonym przez Zamawiającego, nie dłuższym niż 7 dni roboczych. Zamawiający zastrzega sobie prawo odmowy przyjęcia do swoich magazynów Mebli niezgodnych z treścią Umowy.
4. Podpisany przez Zamawiającego bez zastrzeżeń protokół odbioru, stanowi podstawę przyjęcia przez Zamawiającego faktury
5. Protokół przygotowuje i przedstawia do podpisu Wykonawca. Fakturę i protokół odbioru w dwóch egzemplarzach należy dostarczyć na adres: Urząd Miejski w Mosinie, ul. Plac 20 Października 1, 62-050 Mosina.

#### § 5. Wynagrodzenie i sposób zapłaty

1. Za wykonanie prac określonych w § 1 niniejszej umowy, ustala się kwotę netto ..... zł (słownie: ..... złotych 00/100).
2. Do kwoty netto należy doliczyć 23% VAT, tj. .... zł (słownie: ..... złotych 00/100).
3. Kwota brutto: ..... zł (słownie: ..... złotych 00/100).
4. Cena brutto zawiera wszelkie koszty niezbędne do zrealizowania przedmiotu umowy i nie podlega zmianie przez okres trwania umowy.
5. Zamawiający dokona płatności przelewem na rachunek bankowy Wykonawcy wskazany na fakturze w terminie do 21 dni od daty doręczenia Zamawiającemu prawidłowo sporządzonej faktury. Za datę dokonania zapłaty przyjmuje się datę obciążenia rachunku bankowego Zamawiającego.
6. Wykonawca może wystawić ustrukturyzowane faktury elektroniczne w rozumieniu przepisów ustawy z dnia 9 listopada 2018 r. o elektronicznym fakturowaniu w zamówieniach publicznych, koncesjach na roboty budowlane lub usługi oraz partnerstwie publiczno-prywatnym.
7. W przypadku wystawienia ustrukturyzowanej faktury elektronicznej, o której mowa w ust. 6, Wykonawca jest obowiązany do wysłania jej do Zamawiającego za pośrednictwem Platformy Elektronicznego Fakturowania („PEF”). Wystawiona przez Wykonawcę ustrukturyzowana faktura elektroniczna winna zawierać elementy, o których mowa w art. 1 Ustawy o Fakturowaniu, a nadto faktura lub załącznik do niej musi zawierać numer Umowy i Zlecenia, których dotyczy.
8. Ustrukturyzowaną fakturę elektroniczną należy wysyłać na następujący adres Zamawiającego na PEF: 7773154370.
9. Za chwilę doręczenia ustrukturyzowanej faktury elektronicznej uznawać się będzie chwilę wprowadzenia prawidłowo wystawionej faktury, zawierającej wszystkie elementy, o których mowa w ust. 7 powyżej, do konta Zamawiającego na PEF, w sposób umożliwiający Zamawiającemu zapoznanie się z jej treścią.

#### § 6. Siła Wyższa

1. Żadna ze Stron nie ponosi odpowiedzialności za niewykonanie lub nienależyte wykonanie obowiązków wynikających z Umowy będące następstwem wyłączenia Siły Wyższej.
2. Za Siłę Wyższą uważane będą wszystkie zdarzenia, jakich nie da się przewidzieć w chwili zawarcia Umowy, ani im zapobiec i na które żadna ze Stron nie będzie miała wpływu, w szczególności:  
działania wojenne i inne operacje wojskowe, niepokoje społeczne, ograniczenia i zakazy wydane przez właściwe władze, stany nadzwyczajne, w tym stan wojenny lub wyjątkowy na całości lub na jakiegokolwiek części terytorium Polski, konflikty zbrojne, ataki terrorystyczne, działalność przestępczą osób trzecich, lokauty, powodzie, pożary, awarie energetyczne oraz działanie innych sił przyrody.
3. Strona, która stwierdzi wystąpienie Siły Wyższej ma obowiązek poinformowania o tym drugiej Strony na piśmie bez zbędnej zwłoki.
4. Strona dotknięta działaniem Siły Wyższej podejmie wszelkie konieczne czynności zmierzające do ograniczenia skutków Siły Wyższej w zakresie wykonania zobowiązań wynikających z Umowy.

5. W przypadku ustania Siły Wyższej, Strona zawiadomi o tym bezzwłocznie drugą Stronę na piśmie.

## § 7.

### Kary umowne

Strony zgodnie postanawiają o stosowaniu kar umownych za niewykonanie lub nienależyte wykonanie postanowień niniejszej Umowy.

Kary te będą naliczane w następujących wypadkach i wysokościach:

- 1) za zwłokę w wykonaniu przedmiotu umowy w wysokości 1 % od kwoty, o której mowa w § 5 ust. 3, za każdy dzień zwłoki liczony od upływu terminu określonego w § 3 ust. 1,
- 2) za zwłokę w usunięciu wad ujawnionych w okresie gwarancji w wysokości 1 % od kwoty określonej w § 5 ust 3, za każdy dzień zwłoki, liczony od upływu terminu wyznaczonego Wykonawcy na usunięcie wad,
- 3) z tytułu odstąpienia od Umowy przez Zamawiającego lub Wykonawcę, z przyczyn za które odpowiada Wykonawca - w wysokości 15% wynagrodzenia umownego brutto, o którym mowa w § 5 ust. 3 Umowy,
- 4) Zamawiający zapłaci Wykonawcy karę umowną za odstąpienie od umowy z winy Zamawiającego w wysokości 15% kwoty określonej w § 5 ust 3 Umowy.

Łączny limit kar umownych, jakich Zamawiający może żądać od Wykonawcy ze wszystkich tytułów przewidzianych w ust. 1, wynosi 20 % wynagrodzenia umownego brutto określonego w § 5 ust. 3 Umowy.

## § 8.

### Gwarancja

1. Wykonawca udziela na Meble gwarancji na okres ..... miesięcy oraz rękojmi na okres 24 miesięcy. W okresie gwarancji Wykonawca zapewni we własnym zakresie w ramach wynagrodzenia umownego naprawy (usunięcie wad). Jeżeli na poszczególne materiały lub urządzenia udzielona jest gwarancja producenta na okres dłuższy, okres gwarancji udzielonej przez Wykonawcę odpowiada okresowi gwarancji udzielonej przez producenta.
2. Okres gwarancji i rękojmi liczony jest od daty podpisania protokołu odbioru.
3. Naprawy Mebli dokonywane będą w miejscu, w którym przedmiot umowy jest używany, chyba że wyklucza to istota uszkodzenia.
4. Przystąpienie do usunięcia wady zgłoszonej przez Zamawiającego w okresie gwarancyjnym nie może przekroczyć 7 dni roboczych od momentu zgłoszenia.
5. W przypadku awarii przedmiotu umowy, uniemożliwiającej jego naprawę przez Wykonawcę, rozumianą jako niemożność korzystania (dalszej eksploatacji) z przedmiotu umowy przez okres 1 miesiąca, Wykonawca jest zobowiązany do niezwłocznej wymiany przedmiotu umowy nie później niż 14 dni od dnia w którym stwierdzono usterkę, na nowy, wolny od wad.
6. Uprawnienia Zamawiający z tytułu gwarancji nie wyłączają odpowiedzialności Wykonawcy z tytułu rękojmi.
7. W przypadku niewykonania obowiązków określonych w niniejszym paragrafie Zamawiający ma prawo zlecić usunięcie awarii na koszt i ryzyko Wykonawcy - bez upoważnienia sądu.

## § 9.

### Zmiany umowy

1. W trakcie realizacji Umowy, postanowienia Umowy mogą ulec zmianom w zakresie:

- 1) wystąpienia uzasadnionych przyczyn technicznych wpływających na zmianę sposobu wykonania Umowy (np. jeśli dojdzie do wycofania z produkcji, zaprzestania produkcji, wstrzymania produkcji jakiegoś z elementów, tymczasowego braku dostępności na rynku - powyżej 3 tygodni- elementów głównych konstrukcji);
- 2) zmiany terminu dostawy Mebli, określonego w § 2 ust. 1 Umowy, w przypadku gdy z przyczyn leżących po stronie osób trzecich lub Zamawiającego, których nie można było przewidzieć wystąpią okoliczności stanowiące przeszkodę w realizacji umowy przez Wykonawcę, np. brak dostępności pomieszczeń ze względów organizacyjnych, konieczność zmiany sposobu wykonania Umowy o której mowa w pkt 1) powyżej, siła wyższa - o czas trwania przeszkody;
- 3) zastąpienia oferowanego asortymentu innymi produktami, jeżeli zmiana jest konieczna ze względu na brak dostępności produktów/surowców niezbędnych do wytworzenia zaoferowanego asortymentu, spowodowanego w szczególności zaprzestaniem produkcji, a zmiana nie będzie prowadziła do zmiany charakteru przedmiotu zamówienia oraz

zachowane zostaną nie gorsze parametry produktów/surowców od tych wymaganych przez Zamawiającego w opisie przedmiotu zamówienia;

- 4) zmiany przepisów prawa (jej zaistnienia lub wejścia w życie) lub wydania przez odpowiednie organy nowych wytycznych lub interpretacji dotyczących stosowania przepisów prawa, opublikowanych w Dzienniku Urzędowym Unii Europejskiej, Dzienniku Ustaw, Monitorze Polskim, Dzienniku Urzędowym odpowiedniego ministra lub innych oficjalnych publikatorach, w zakresie, w jakim zmiana przepisów prawa lub wydane wytyczne lub interpretacje wymagają zmiany sposobu realizacji Umowy, w tym mogą wymagać zmiany zakresu świadczeń Wykonawcy określonych w Umowie;
- 5) gdy pojawiła się możliwość zastosowania nowszych, lepszych lub korzystniejszych rozwiązań niż istniejące w momencie zawierania Umowy przez co strony rozumieją rozwiązania o lepszych parametrach jakościowych lub nie gorszych parametrach jakościowych od tych wymaganych przez Zamawiającego w opisie przedmiotu zamówienia i korzystniejszych finansowo (niższa cena);
- 6) rozszerzenia odpowiedzialności z tytułu rękojmi oraz przedłużenie terminu udzielonej gwarancji w przypadku zaproponowania takiego rozwiązania przez Wykonawcę;
2. W przypadku wystąpienia okoliczności, o których mowa w ust. 1, w celu zawarcia aneksu, każda ze Stron może wystąpić do drugiej Strony z wnioskiem o dokonanie zmiany Umowy wraz z uzasadnieniem. W terminie do 14 dni roboczych od dnia przekazania wniosku, Strona, która otrzymała wniosek, przekaże drugiej Stronie informację o zakresie, w jakim zatwierdza wniosek albo informację o niezatwierdzeniu wniosku wraz z uzasadnieniem.
3. Dopuszczalne jest wprowadzenie zmian doprecyzowujących treść Umowy, jeżeli potrzeba ich wprowadzenia wynika z rozbieżności lub niejasności w Umowie, których nie można usunąć w inny sposób, a zmiana będzie umożliwiała usunięcie rozbieżności i doprecyzowanie Umowy w celu jednoznacznej interpretacji jej zapisów.

#### **§ 10.**

##### **Postanowienia końcowe**

1. Wszelkie zmiany do niniejszej umowy wymagają formy pisemnej, pod rygorem nieważności.
2. Ewentualne kwestie sporne wynikłe w trakcie realizacji niniejszej umowy strony rozstrzygać będą polubownie.
3. W przypadku braku porozumienia właściwym do rozstrzygnięcia sporu wynikłych na tle realizacji niniejszej umowy jest Sąd rzeczowo i miejscowo właściwy dla Zamawiającego.

#### **§ 11.**

W sprawach nieuregulowanych niniejszą umową zastosowanie mają przepisy Kodeksu Cywilnego.

#### **§ 12.**

Umowa sporządzona została w czterech jednobrzmiących egzemplarzach - trzy egzemplarze dla Zamawiającego, jeden dla Wykonawcy.

Załączniki:

1. Opis przedmiotu zamówienia
2. Arkusz wyceny poszczególnych składników.
3. Oferta Wykonawcy.
4. RODO - oświadczenie wykonawcy

ZAMAWIAJĄCY

WYKONAWCA



## OŚWIADCZENIE WYKONAWCY

Wykonawca zobowiązuje się do udzielenia wsparcia Zamawiającemu w zakresie realizacji obowiązku informacyjnego, o którym mowa w art. 14 Rozporządzenia Parlamentu Europejskiego i Rady (UE) 2016/679 z dnia 27 kwietnia 2016 r. w sprawie ochrony osób fizycznych w związku z przetwarzaniem danych osobowych i w sprawie swobodnego przepływu takich danych oraz uchylenia dyrektywy 95/46/WE, poprzez poinformowanie swoich pracowników, podwykonawców i innych osób, których dane osobowe przekazał Zamawiającemu w związku ze złożeniem oferty w ramach ubiegania się o udzielenie zamówienia publicznego, że w stosunku do ww. danych:

1.1. Administratorem danych osobowych jest Gmina Mosina reprezentowana przez Burmistrza Gminy Mosina z siedzibą: Urząd Miejski w Mosinie tel. +48 618-109-500, adres e-mail: [um@mosina.pl](mailto:um@mosina.pl).

1.2. Zamawiający przetwarza dane osobowe zebrane w postępowaniu o udzielenie zamówienia publicznego (imię i nazwisko, stanowisko, numer uprawnień, dane kontaktowe, okres i rodzaj zatrudnienia, i inne wymagane w celu realizacji zamówienia) w sposób gwarantujący zabezpieczenie przed ich bezprawnym rozpowszechnianiem.

1.3. Zamawiający udostępnia dane osobowe, o których mowa w art. 10 RODO w celu umożliwienia korzystania ze środków ochrony prawnej, o których mowa w dziale IX PZP, do upływu terminu do ich wniesienia.

1.4. Dane osobowe przetwarzane będą na podstawie art. 6 ust. 1 lit. c RODO w celu związanym z prowadzeniem postępowania o udzielenie zamówienia publicznego oraz jego rozstrzygnięciem, jak również, po wybraniu Wykonawcy - zawarciem umowy z Wykonawcą oraz jej realizacją, udokumentowaniem postępowania o udzielenie zamówienia i jego archiwizacji.

1.5. Odbiorcami danych osobowych będą osoby lub podmioty, którym dokumentacja postępowania zostanie udostępniona w oparciu o art. 18 - 19 oraz 74 - 76 PZP.

1.6. Dane osobowe pozyskane w związku z prowadzeniem niniejszego postępowania o udzielenie zamówienia publicznego będą przechowywane, zgodnie z art. 78 ust. 1 PZP, przez okres 4 lat od dnia zakończenia postępowania o udzielenie zamówienia publicznego, a jeżeli czas trwania umowy przekracza 4 lata, okres przechowywania obejmuje cały okres obowiązywania umowy w sprawie zamówienia publicznego.

1.7. Niezależnie od postanowień pkt 1.6. powyżej, w przypadku zawarcia umowy w sprawie zamówienia publicznego z Wykonawcą, Państwa dane osobowe będą przetwarzane do upływu okresu przedawnienia roszczeń wynikających z umowy w sprawie zamówienia publicznego.

1.8. Dane osobowe pozyskane w związku z prowadzeniem niniejszego postępowania o udzielenie zamówienia mogą zostać przekazane podmiotom przetwarzającym dane w imieniu administratora danych osobowych np. podmiotom świadczącym usługi doradcze, w tym usługi prawne, i konsultingowe, firmom zapewniającym niszczenie materiałów itp.

1.9. Stosownie do art. 22 RODO, decyzje dotyczące danych osobowych nie będą podejmowane w sposób zautomatyzowany, w tym również w formie profilowania.

1.10. Osoba, której dotyczą pozyskane w związku z prowadzeniem niniejszego postępowania dane osobowe, ma prawo:

- 1) dostępu do swoich danych osobowych - zgodnie z art. 15 RODO, przy czym Zamawiający może żądać wskazania dodatkowych informacji mających na celu sprecyzowanie nazwy lub daty zakończonego postępowania o udzielenie zamówienia publicznego;
- 2) do sprostowania swoich danych osobowych - zgodnie z art. 16 RODO, przy czym skorzystanie z uprawnienia do sprostowania lub uzupełnienia danych osobowych, o którym mowa w art. 16 RODO, nie może skutkować zmianą wyniku postępowania o udzielenie zamówienia publicznego, ani zmianą postanowień umowy w zakresie niezgodnym z PZP oraz nie może naruszać integralności protokołu oraz jego załączników;
- 3) do żądania od Zamawiającego - jako administratora, ograniczenia przetwarzania danych osobowych z zastrzeżeniem przypadków, o których mowa w art. 18 ust. 2 RODO, przy



czym prawo do ograniczenia przetwarzania nie ma zastosowania w odniesieniu do przechowywania, w celu zapewnienia korzystania ze środków ochrony prawnej lub w celu ochrony praw innej osoby fizycznej lub prawnej, lub z uwagi na ważne względy interesu publicznego Unii Europejskiej lub państwa członkowskiego; prawo to nie ogranicza przetwarzania danych osobowych do czasu zakończenia postępowania o udzielenie zamówienia publicznego;

- 4) wniesienia skargi do Prezesa Urzędu Ochrony Danych Osobowych (na adres Urzędu Ochrony Danych Osobowych, ul. Stawki 2, 00-193 Warszawa) w przypadku uznania, iż przetwarzanie jej danych osobowych narusza przepisy o ochronie danych osobowych, w tym przepisy RODO.

1.11. Obowiązek podania danych osobowych jest wymogiem ustawowym określonym w przepisach PZP, związanym z udziałem Wykonawcy w postępowaniu o udzielenie zamówienia publicznego; konsekwencje niepodania określonych danych określa PZP.

1.12. Osobie, której dane osobowe zostały pozyskane przez Zamawiającego w związku z prowadzeniem niniejszego postępowania o udzielenie zamówienia publicznego nie przysługuje:

- 1) prawo do usunięcia danych osobowych, o czym przesadza art. 17 ust. 3 lit. b, d lub e RODO,
- 2) prawo do przenoszenia danych osobowych, o którym mowa w art. 20 RODO,
- 3) określone w art. 21 RODO prawo sprzeciwu wobec przetwarzania danych osobowych, a to z uwagi na fakt, że podstawą prawną przetwarzania danych osobowych jest art. 6 ust. 1 lit. c RODO.

1.13. Dane osobowe mogą być udostępniane organom publicznym i urzędom państwowym lub innym podmiotom uprawnionym na podstawie przepisów prawa lub wykonujących zadania realizowane w interesie publicznym lub w ramach sprawowania władzy publicznej, w szczególności do podmiotów prowadzących działalność kontrolną wobec Zamawiającego.

1.14. Dane osobowe zostały udostępnione Zamawiającemu przez Wykonawcę.

.....  
(data i podpis Wykonawcy)

**ARKUSZ WYCENY**

BZP. 271.15.2022

Zał. Nr 2 do Umowy – cz. 1

Lp.	Przedmiot	Jednostka (szt.)	Cena brutto	Łączna cena
<b>I.</b>	<b>Pracownia Informatyczno – Językowa</b>			
1.	Biurko nauczyciela	1		
2.	Biurka ucznia	12		
3.	Biurko na drukarkę 3D	1		
<b>II.</b>	<b>Biblioteka</b>			
1.	Biurko pojedyncze	7		
2.	Nakładki na kaloryfery	3		
3.	Biurko nauczyciela	1		
<b>III.</b>	<b>Pracownia chemiczna</b>			
1.	Biurko ucznia 1	5		
2.	Biurko ucznia 2	1		
3.	Biurko ucznia 3	5		
4.	Biurko ucznia 4	1		
			<b>SUMA:</b>	

**U M O W A NR .....**

zawarta w dniu ..... r. w Mosinie, pomiędzy Gminą Mosina z siedzibą w Mosinie, Pl.

20 Października 1, zwaną dalej "ZAMAWIAJĄCYM", reprezentowaną przez:

Burmistrza Gminy - .....

z kontrasygnatą Skarbnika Gminy - .....

zwaną w treści umowy "Zamawiającym"

a

(w przypadku przedsiębiorcy wpisanego do KRS)

....., z siedzibą w ....., kod pocztowy  
..... przy ulicy ....., wpisaną do rejestru przedsiębiorców prowadzącego przez Sąd  
Rejonowy..... Wydział Gospodarczy Krajowego Rejestru Sądowego pod numerem  
KRS: ....., NIP ..... zwanym w treści umowy „Wykonawcą”, reprezentowanym przez:

- .....

- .....

(w przypadku przedsiębiorcy wpisanego do ewidencji działalności gospodarczej)

(imię i nazwisko) ....., przedsiębiorcą działającym pod firmą  
..... z siedzibą w ..... W ..... przy ulicy  
....., zarejestrowany w ewidencji działalności gospodarczej CEIDG, o numerze NIP  
..... zwanym w treści umowy „Wykonawcą”.

w wyniku przeprowadzonego postępowania o udzielenie zamówienia publicznego na dostawę oraz sprzedaż mebli na potrzeby Szkoły Podstawowej im. Adama Wodźniczki w Rogalinku oraz wyboru przez Zamawiającego oferty na podstawie art. 275 pkt 1 ustawy z dnia 11 września 2019r. Prawo zamówień publicznych (Dz.U. z 2022r., poz. 1710), została zawarta umowa następującej treści:

**§ 1****Przedmiot umowy**

1. ZAMAWIAJĄCY zamawia, a DOSTAWCA sprzedaje i dostarcza meble zgodne z OPZ, zwane w dalszej treści umowy "meblami", dla potrzeb Szkoły Podstawowej im. Adama Wodźniczki w Rogalinku do dwóch miesięcy od podpisania niniejszej umowy.
2. DOSTAWCA oświadcza, że dostarczane meble spełniają wymagania Zamawiającego, a w szczególności:
  - a. odpowiadają wszystkim cechom określonym w OPZ,
  - b. są fabrycznie nowe,
  - c. posiadają nienaruszone cechy pierwotnego opakowania,
  - d. posiadają minimum 24 miesięczną gwarancję,
  - e. posiadają certyfikaty określone w OPZ

**§ 2****Termin realizacji**

1. Wykonawca zobowiązuje się do wykonania zadania zawartego w § 1, zgodnie z zawartą umową do dwóch miesięcy od podpisania niniejszej umowy.
2. Na dwa dni przed planowaną dostawą, Wykonawca zawiadomi Zamawiającego i Dyrektora Szkoły Podstawowej im. Adama Wodźniczki w Rogalinku w formie elektronicznej lub telefonicznie o terminie dostarczenia Mebli. Zamawiający może odmówić przyjęcia Mebli dostarczonych w dni

uznane przez Zamawiającego za wolne od pracy oraz w dni powszednie poza godzinami 07:00 - 15:00. Za dni robocze uważa się dni od poniedziałku do piątku z wyjątkiem dni ustawowo wolnych od pracy. Jeżeli termin wydania Mebli przypada na dzień wolny od pracy, ich wydanie zostanie zrealizowane pierwszego dnia roboczego następującego po tym dniu. Ze względu na liczbę i rodzaj zamówionych mebli istnieje możliwość dostarczenia i zamontowania mebli w ciągu kilku dni. Za każdym razem termin dostawy i montażu mebli należy uzgodnić jw.

3. Miejscem dostawy zamawianych materiałów jest Szkoła Podstawowej im. Adama Wodziczki w Rogalinu, ul. Poznańska 19, 62-022 Rogalinek.
4. Wszelkie koszty związane z realizacją zamówienia w tym koszt transportu/przesyłki, usunięcie opakowań mebli leżą po stronie DOSTAWCY.
5. Koszty związane z wniesieniem asortymentu o dużych gabarytach leżą po stronie DOSTAWCY
6. Meble przez DOSTAWCĘ muszą zostać dostarczone w całości lub częściach oraz zamontowane w odpowiednich salach szkolnych - zgodnie z Opisem Przedmiotu Zamówienia i wskazaniem Dyrektora Szkoły Podstawowej im. Adama Wodziczki w Rogalinu.
7. Odbiór przedmiotu umowy potwierdzony zostanie pisemnym protokołem odbioru.

### § 3

#### Wynagrodzenie i sposób zapłaty

1. Za wykonanie przedmiotu umowy określonego w § 1 niniejszej umowy, ustala się kwotę netto..... (słownie.....).
2. Do kwoty netto należy doliczyć 23% VAT, tj. zł(słownie:.....).
3. Kwota brutto:..... (słownie:.....).
4. Cena brutto zawiera wszelkie koszty niezbędne do zrealizowania przedmiotu umowy i nie podlega zmianie przez okres trwania umowy.
5. Zamawiający dokona płatności przelewem na rachunek bankowy Wykonawcy wskazany na fakturze w terminie do 21 dni od daty doręczenia Zamawiającemu prawidłowo sporządzonej faktury. Za datę dokonania zapłaty przyjmuje się datę obciążenia rachunku bankowego Zamawiającego.
6. Wykonawca może wystawić ustrukturyzowane faktury elektroniczne w rozumieniu przepisów ustawy z dnia 9 listopada 2018 r. o elektronicznym fakturowaniu w zamówieniach publicznych, koncesjach na roboty budowlane lub usługi oraz partnerstwie publiczno-prywatnym.
7. W przypadku wystawienia ustrukturyzowanej faktury elektronicznej, o której mowa w ust. 6, Wykonawca jest obowiązany do wysłania jej do Zamawiającego za pośrednictwem Platformy Elektronicznego Fakturowania („PEF”). Wystawiona przez Wykonawcę ustrukturyzowana faktura elektroniczna winna zawierać elementy, o których mowa w art. 1 Ustawy o Fakturowaniu, a nadto faktura lub załącznik do niej musi zawierać numer Umowy i Zlecenia, których dotyczy.
8. Ustrukturyzowaną fakturę elektroniczną należy wysyłać na następujący adres Zamawiającego na PEF: 7773154370.
9. Za chwilę doręczenia ustrukturyzowanej faktury elektronicznej uznawać się będzie chwilę wprowadzenia prawidłowo wystawionej faktury, zawierającej wszystkie elementy, o których mowa w ust. 7 powyżej, do konta Zamawiającego na PEF, w sposób umożliwiający Zamawiającemu zapoznanie się z jej treścią.

### § 4

#### Siła Wyższa

1. Żadna ze Stron nie ponosi odpowiedzialności za niewykonanie lub nienależyte wykonanie obowiązków wynikających z Umowy będące następstwem wyłącznie wystąpienia Siły Wyższej.
2. Za Siłę Wyższą uważane będą wszystkie zdarzenia, jakich nie da się przewidzieć w chwili zawarcia Umowy, ani im zapobiec i na które żadna ze Stron nie będzie miała wpływu, w szczególności: działania wojenne i inne operacje wojskowe, niepokoje społeczne, ograniczenia i zakazy wydane przez właściwe władze, stany nadzwyczajne, w tym stan wojenny lub wyjątkowy na całości lub na jakiegokolwiek części terytorium Polski, konflikty zbrojne, ataki terrorystyczne, działalność przestępczą osób trzecich, lokauty, powodzie, pożary, awarie energetyczne oraz działanie innych sił przyrody.

3. Strona, która stwierdzi wystąpienie Siły Wyższej ma obowiązek poinformowania o tym drugiej Strony na piśmie bez zbędnej zwłoki.
4. Strona dotknięta działaniem Siły Wyższej podejmie wszelkie konieczne czynności zmierzające do ograniczenia skutków Siły Wyższej w zakresie wykonania zobowiązań wynikających z Umowy.
5. W przypadku ustania Siły Wyższej, Strona zawiadomi o tym bezzwłocznie drugą Stronę na piśmie.

## § 5

### Kary umowne

Strony zgodnie postanawiają o stosowaniu kar umownych za niewykonanie lub nienależyte wykonanie postanowień niniejszej Umowy.

Kary te będą naliczane w następujących wypadkach i wysokościach:

- 1) za zwłokę w wykonaniu przedmiotu umowy w wysokości 0,1 % od kwoty, o której mowa w § 3 ust. 3, za każdy dzień zwłoki liczony od upływu terminu określonego w § 3 ust. 1,
- 2) za zwłokę w usunięciu wad ujawnionych w okresie gwarancji w wysokości 0,1 % od kwoty określonej w § 3 ust. 3, za każdy dzień zwłoki, liczony od upływu terminu wyznaczonego Wykonawcy na usunięcie wad,
- 3) z tytułu odstąpienia od Umowy przez Zamawiającego lub Wykonawcę, z przyczyn za które odpowiada Wykonawca - w wysokości 15% wynagrodzenia umownego brutto, o którym mowa w § 3 ust. 3 Umowy,
- 4) Zamawiający zapłaci Wykonawcy karę umowną za odstąpienie od umowy z winy Zamawiającego w wysokości 15% kwoty określonej w § 5 ust. 3 Umowy.

Łączny limit kar umownych, jakich Zamawiający może żądać od Wykonawcy ze wszystkich tytułów przewidzianych w ust. 1, wynosi 20 % wynagrodzenia umownego brutto określonego w § 3 ust. 3 Umowy.

## § 6

### Zobowiązania dostawcy

1. DOSTAWCA jest obowiązany poinformować ZAMAWIAJĄCEGO o udzielonych przez producenta gwarancjach oraz wydać ZAMAWIAJĄCEMU dokumenty gwarancyjne mebli, jeśli takich gwarancji udzielił producent.
2. DOSTAWCA jest obowiązany do uznania reklamacji wad ukrytych dostarczonych mebli bezzwłocznej wymiany mebli wadliwych.
3. DOSTAWCA przedłoży Zamawiającemu wszystkie atesty opisane w przedmiocie Zamówienia.
4. Ustalenie kolorów mebli i ich innych elementów, jeśli nie zostało opisane w OPZ, wymaga ustalenia z Dyrektorem Szkoły Podstawowej im. Adama Wodźniczki w Rogalinie.
5. W trakcie realizacji umowy (podczas montażu mebli), DOSTAWCA jest zobowiązany do przestrzegania przepisów bhp i przepisów przeciwpożarowych.
6. DOSTAWCA ponosi pełną odpowiedzialność za mienie znajdujące się w udostępnionych mu pomieszczeniach.
7. Do czasu odbioru zamówionych materiałów przez ZAMAWIAJĄCEGO ryzyko wszelkich niebezpieczeństw związanych z ewentualnym uszkodzeniem lub utratą materiałów ponosi DOSTAWCA.
8. DOSTAWCA zobowiązany jest do przestrzegania porządku i ostrożności podczas montażu mebli, nie dopuszczając do uszkodzeń i zabrudzeń ścian w pomieszczeniach mu udostępnionych, przy których zostaną zamontowane meble.
9. DOSTAWCA ma obowiązek uzupełnienia wszelkich ubytków tynku lub powłoki malarskiej powstałej podczas montażu mebli wewnątrz pomieszczeń budynku.
10. Za szkody spowodowane nieprzestrzeganiem w/w ustaleń odpowiedzialność ponosi DOSTAWCA.
11. DOSTAWCA oświadcza, że zapoznał się ze wszystkimi warunkami lokalizacyjno - terenowymi i innymi okolicznościami, które są istotne dla wykonania przedmiotu niniejszej umowy, w tym z rozmieszczeniem pomieszczeń i warunkami technicznymi wykonawstwa usługi i nie wnosi w tym zakresie żadnych zastrzeżeń.
12. Zdjęcia mebli i ich elementów zawarte w przedmiocie zamówienia należy uznać za przykładowe.
13. Wykonawca przed odbiorem przedmiotu umowy zobowiązany jest przekazać Zamawiającemu arkusz wyceny poszczególnych składników, zgodnie z załącznikiem nr 2 do umowy. Łączna wartość podana w arkuszu winna być zgodna z treścią oferty, która stanowi załącznik nr 3 do umowy.

## **§ 7** **Zmiany umowy**

1. W trakcie realizacji Umowy, postanowienia Umowy mogą ulec zmianom w zakresie:

- 1) wystąpienia uzasadnionych przyczyn technicznych wpływających na zmianę sposobu wykonania Umowy (np. jeśli dojdzie do wycofania z produkcji, zaprzestania produkcji, wstrzymania produkcji jakiegoś z elementów, tymczasowego braku dostępności na rynku - powyżej 3 tygodni- elementów głównych konstrukcji);
  - 2) zmiany terminu dostawy Mebli, określonego w § 2 ust. 1 Umowy, w przypadku gdy z przyczyn leżących po stronie osób trzecich lub Zamawiającego, których nie można było przewidzieć wystąpią okoliczności stanowiące przeszkodę w realizacji umowy przez Wykonawcę, np. brak dostępności pomieszczeń ze względów organizacyjnych, konieczność zmiany sposobu wykonania Umowy o której mowa w pkt 1) powyżej, siła wyższa - o czas trwania przeszkody;
  - 3) zastąpienia oferowanego asortymentu innymi produktami, jeżeli zmiana jest konieczna ze względu na brak dostępności produktów/surowców niezbędnych do wytworzenia zaoferowanego asortymentu, spowodowanego w szczególności zaprzestaniem produkcji, a zmiana nie będzie prowadziła do zmiany charakteru przedmiotu zamówienia oraz zachowane zostaną nie gorsze parametry produktów/surowców od tych wymaganych przez Zamawiającego w opisie przedmiotu zamówienia;
  - 4) zmiany przepisów prawa (jej zaistnienia lub wejścia w życie) lub wydania przez odpowiednie organy nowych wytycznych lub interpretacji dotyczących stosowania przepisów prawa, opublikowanych w Dzienniku Urzędowym Unii Europejskiej, Dzienniku Ustaw, Monitorze Polskim, Dzienniku Urzędowym odpowiedniego ministra lub innych oficjalnych publikatorach, w zakresie, w jakim zmiana przepisów prawa lub wydane wytyczne lub interpretacje wymagają zmiany sposobu realizacji Umowy, w tym mogą wymagać zmiany zakresu świadczeń Wykonawcy określonych w Umowie;
  - 5) gdy pojawiła się możliwość zastosowania nowszych, lepszych lub korzystniejszych rozwiązań niż istniejące w momencie zawierania Umowy przez co strony rozumieją rozwiązań o lepszych parametrach jakościowych lub nie gorszych parametrach jakościowych od tych wymaganych przez Zamawiającego w opisie przedmiotu zamówienia i korzystniejszych finansowo (niższa cena);
  - 6) rozszerzenia odpowiedzialności z tytułu rękojmi oraz przedłużenie terminu udzielonej gwarancji w przypadku zaproponowania takiego rozwiązania przez Wykonawcę.
2. W przypadku wystąpienia okoliczności, o których mowa w ust. 1, w celu zawarcia aneksu, każda ze Stron może wystąpić do drugiej Strony z wnioskiem o dokonanie zmiany Umowy wraz z uzasadnieniem. W terminie do 14 dni roboczych od dnia przekazania wniosku, Strona, która otrzymała wniosek, przekaze drugiej Stronie informację o zakresie, w jakim zatwierdza wniosek albo informację o niezatwierdzeniu wniosku wraz z uzasadnieniem.
3. Dopuszczalne jest wprowadzenie zmian doprecyzowujących treść Umowy, jeżeli potrzeba ich wprowadzenia wynika z rozbieżności lub niejasności w Umowie, których nie można usunąć w inny sposób, a zmiana będzie umożliwiać usunięcie rozbieżności i doprecyzowanie Umowy w celu jednoznacznej interpretacji jej zapisów.

## **§ 8**

### **Postanowienia końcowe**

1. Wszelkie zmiany do niniejszej umowy wymagają formy pisemnej, pod rygorem nieważności.
2. Ewentualne kwestie sporne wynikłe w trakcie realizacji niniejszej umowy strony rozstrzygać będą polubownie.
3. W przypadku braku porozumienia właściwym do rozstrzygnięcia sporu wynikłych na tle realizacji niniejszej umowy jest Sąd rzeczowo i miejscowo właściwy dla Zamawiającego.

## § 9

W sprawach nieuregulowanych w umowie zastosowanie mają przepisy Kodeksu cywilnego.

## § 10

Umowę sporządzono w czterech jednobrzmiących egzemplarzach. Trzy egzemplarze dla Zamawiającego, jeden dla Wykonawcy.

Załączniki:

1. Opis przedmiotu zamówienia
2. Arkusz wyceny poszczególnych składników.
3. Oferta Wykonawcy.
4. RODO - oświadczenie wykonawcy

DOSTAWCA

ZAMAWIAJĄCY

Załącznik nr 4 do umowy

### OŚWIADCZENIE WYKONAWCY

Wykonawca zobowiązuje się do udzielenia wsparcia Zamawiającemu w zakresie realizacji obowiązku informacyjnego, o którym mowa w art. 14 Rozporządzenia Parlamentu Europejskiego i Rady (UE) 2016/679 z dnia 27 kwietnia 2016 r. w sprawie ochrony osób fizycznych w związku z przetwarzaniem danych osobowych i w sprawie swobodnego przepływu takich danych oraz uchylenia dyrektywy 95/46/WE, poprzez poinformowanie swoich pracowników, podwykonawców i innych osób, których dane osobowe przekazał Zamawiającemu w związku ze złożeniem oferty w ramach ubiegania się o udzielenie zamówienia publicznego, że w stosunku do ww. danych:

1.1. Administratorem danych osobowych jest Gmina Mosina reprezentowana przez Burmistrza Gminy Mosina z siedzibą: Urząd Miejski w Mosinie tel. +48 618-109-500, adres e-mail: [um@mosina.pl](mailto:um@mosina.pl).

1.2. Zamawiający przetwarza dane osobowe zebrane w postępowaniu o udzielenie zamówienia publicznego (imię i nazwisko, stanowisko, numer uprawnień, dane kontaktowe, okres i rodzaj zatrudnienia, i inne wymagane w celu realizacji zamówienia)

w sposób gwarantujący zabezpieczenie przed ich bezprawnym rozpowszechnianiem.

1.3. Zamawiający udostępnia dane osobowe, o których mowa w art. 10 RODO w celu umożliwienia korzystania ze środków ochrony prawnej, o których mowa w dziale IX PZP, do upływu terminu do ich wniesienia.

1.4. Dane osobowe przetwarzane będą na podstawie art. 6 ust. 1 lit. c RODO w celu związanym z prowadzeniem postępowania o udzielenie zamówienia publicznego oraz jego rozstrzygnięciem, jak również, po wybraniu Wykonawcy - zawarciem umowy z Wykonawcą oraz jej realizacją, udokumentowaniem postępowania o udzielenie zamówienia i jego archiwizacji.

1.5. Odbiorcami danych osobowych będą osoby lub podmioty, którym dokumentacja postępowania zostanie udostępniona w oparciu o art. 18 - 19 oraz 74 - 76 PZP.

1.6. Dane osobowe pozyskane w związku z prowadzeniem niniejszego postępowania o udzielenie zamówienia publicznego będą przechowywane, zgodnie z art. 78 ust. 1 PZP, przez okres 4 lat od dnia zakończenia postępowania o udzielenie zamówienia publicznego, a jeżeli czas trwania umowy przekracza 4 lata, okres przechowywania obejmuje cały okres obowiązywania umowy w sprawie zamówienia publicznego.

1.7. Niezależnie od postanowień pkt 1.6. powyżej, w przypadku zawarcia umowy w sprawie zamówienia publicznego z Wykonawcą, Państwa dane osobowe będą przetwarzane do upływu okresu przedawnienia roszczeń wynikających z umowy w sprawie zamówienia publicznego.

1.8. Dane osobowe pozyskane w związku z prowadzeniem niniejszego postępowania o udzielenie zamówienia mogą zostać przekazane podmiotom przetwarzającym dane w imieniu administratora danych osobowych np. podmiotom świadczącym usługi doradcze, w tym usługi prawne, i konsultingowe, firmom zapewniającym niszczenie materiałów itp.

1.9. Stosownie do art. 22 RODO, decyzje dotyczące danych osobowych nie będą podejmowane w sposób zautomatyzowany, w tym również w formie profilowania.

1.10. Osoba, której dotyczą pozyskane w związku z prowadzeniem niniejszego postępowania dane osobowe, ma prawo:

- 1) dostępu do swoich danych osobowych - zgodnie z art. 15 RODO, przy czym Zamawiający może żądać wskazania dodatkowych informacji mających na celu sprecyzowanie nazwy lub daty zakończonego postępowania o udzielenie zamówienia publicznego;
- 2) do sprostowania swoich danych osobowych - zgodnie z art. 16 RODO, przy czym skorzystanie z uprawnienia do sprostowania lub uzupełnienia danych osobowych, o którym mowa w art. 16 RODO, nie może skutkować zmianą wyniku postępowania o udzielenie zamówienia publicznego, ani zmianą postanowień umowy w zakresie niezgodnym z PZP oraz nie może naruszać integralności protokołu oraz jego załączników;
- 3) do żądania od Zamawiającego - jako administratora, ograniczenia przetwarzania danych osobowych z zastrzeżeniem przypadków, o których mowa w art. 18 ust. 2 RODO, przy czym prawo do ograniczenia przetwarzania nie ma zastosowania w odniesieniu do przechowywania, w celu zapewnienia korzystania ze środków ochrony prawnej lub w celu ochrony praw innej osoby fizycznej lub prawnej, lub z uwagi na ważne względy interesu publicznego Unii Europejskiej lub państwa członkowskiego; prawo to nie ogranicza przetwarzania danych osobowych do czasu zakończenia postępowania o udzielenie zamówienia publicznego;
- 4) wniesienia skargi do Prezesa Urzędu Ochrony Danych Osobowych (na adres Urzędu Ochrony Danych Osobowych, ul. Stawki 2, 00-193 Warszawa) w przypadku uznania, iż przetwarzanie jej danych osobowych narusza przepisy o ochronie danych osobowych, w tym przepisy RODO.

1.11. Obowiązek podania danych osobowych jest wymogiem ustawowym określonym w przepisach PZP, związanym z udziałem Wykonawcy w postępowaniu o udzielenie zamówienia publicznego; konsekwencje niepodania określonych danych określa PZP.

1.12. Osobie, której dane osobowe zostały pozyskane przez Zamawiającego w związku z prowadzeniem niniejszego postępowania o udzielenie zamówienia publicznego nie przysługuje:

- 1) prawo do usunięcia danych osobowych, o czym przesadza art. 17 ust. 3 lit. b, d lub e RODO,
- 2) prawo do przenoszenia danych osobowych, o którym mowa w art. 20 RODO,
- 3) określone w art. 21 RODO prawo sprzeciwu wobec przetwarzania danych osobowych, a to z uwagi na fakt, że podstawą prawną przetwarzania danych osobowych jest art. 6 ust. 1 lit. c RODO.

1.13. Dane osobowe mogą być udostępniane organom publicznym i urzędowi państwowym lub innym podmiotom uprawnionym na podstawie przepisów prawa lub wykonujących zadania



realizowane w interesie publicznym lub w ramach sprawowania władzy publicznej, w szczególności do podmiotów prowadzących działalność kontrolną wobec Zamawiającego.



1.14. Dane osobowe zostały udostępnione Zamawiającemu przez Wykonawcę.





.....  
(data i podpis Wykonawcy)

## ARKUSZ WYCENY

PARTER

KUCHNIA

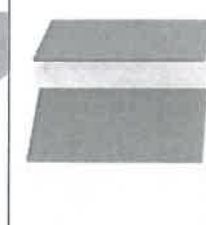
Nr	Nazwa towaru	Wygląd	kolor	netto/szt	brutto/szt	Liczn a sztuk	Cena brutto	Cena netto
1	SZAFKA STOJĄCA 60		biały/zielony			1		
2	SZAFKA WISZĄCA 60		biały/zielony			1		
3	SZAFKA WISZĄCA 80		biały/zielony			1		

4	<b>SZAFKA STOJĄCA 80 2 PÓLKI</b>		biały/zielony			4		
5	<b>SZAFKA STOJĄCA 80 3 SZUFLADY</b>		biały/zielony			3		
6	<b>SZAFKA POD ZLEW 80</b>		biały/zielony			1		
7	<b>COKÓŁ 220</b>		ZIELONY			5		
8	<b>SZYNA 200</b>		srebrny			4		

9	BLAT		dąb surowy			7	
10	OBRZEŻE		dąb surowy			6	
11	NÓŻKI DO DOLNYCH SZAFEK po 4		czarny			9	
12	UCHWYTY		drewno bukowe			23	

#### 1. Szafka stojąca 60

- półki są regulowane
- drzwiczki można zamontować z prawej lub lewej strony.
- obudowa grubość 18 mm
- zawiasy z zatrzaskami umożliwiają montaż drzwi bez śrub, ułatwiają zdejmowanie drzwi do czyszczenia
- regulacja wysokości, głębokości i szerokości zawiasu
- drzwi części główne: płyta wiórowa element tylny: folia plastikowa element przedni: folia plastikowa (min. 90% z recyklingu) krawędź: obrzeże z tworzywa (min. 50% z recyklingu)

- obudowa szafki stojącej rama płyta wiórowa, folia melaminowa, krawędź z tworzywa tył płyta pilsniowa, farba akrylowa zawias z amortyzatorem do kuchni stal, powłoka niklowa
  - półka płyta wiórowa, folia melaminowa, krawędź z tworzywa
  - szerokość: 60.0 cm
  - głębokość: 61.6 cm
  - wysokość: 88.0 cm
  - obudowa, głębokość: 60.0 cm
  - obudowa, wysokość: 80.0 cm
  - front matowo szaro-zielony; pozostałe części mebla białe
2. Szafka wisząca 60
- konstrukcja obudowy; grubość 18 mm
  - front matowo szaro-zielony; pozostałe części mebla białe
  - zawiasy z zatrzaskami umożliwiają montaż drzwi bez śrub, ułatwiają zdejmowanie drzwi do czyszczenia
  - drzwi części główne: płyta wiórowa element tylny: folia plastikowa element przedni: folia plastikowa (min. 90% z recyklingu) krawędź: obrzeże z tworzywa (min. 50% z recyklingu)
  - obudowa szafki
  - rama: płyta wiórowa, folia melaminowa, krawędź z tworzywa tył: płyta pilsniowa, farba akrylowa
  - półka płyta wiórowa, folia melaminowa, krawędź z tworzywa
  - zawias z amortyzatorem do kuchni stal, powłoka niklowa
  - szerokość: 80.0 cm
  - głębokość: 38.6 cm
  - wysokość: 80.0 cm
3. Szafka wisząca 80
- konstrukcja obudowy; grubość 18 mm
  - front matowo szaro-zielony; pozostałe części mebla białe
  - zawiasy z zatrzaskami umożliwiają montaż drzwi bez śrub, ułatwiają zdejmowanie drzwi do czyszczenia
  - drzwi części główne: płyta wiórowa element tylny: folia plastikowa element przedni: folia plastikowa (min. 90% z recyklingu) krawędź: obrzeże z tworzywa (min. 50% z recyklingu)
  - obudowa szafki

- rama: płyta wiórowa, folia melaminowa, krawędź z tworzywa tył: płyta pilśniowa, farba akrylowa
  - półka płyta wiórowa, folia melaminowa, krawędź z tworzywa
  - zawias z amortyzatorem do kuchni stal, powłoka niklowa
  - szerokość: 80.0 cm
  - głębokość: 38.6 cm
  - wysokość: 80.0 cm
4. Szafka stojąca 80, 2 półki
- półki są regulowane
  - drzwiczki można zamontować z prawej lub lewej strony.
  - obudowa grubość 18 mm
  - zawiasy z zatrzaskami umożliwiają montaż drzwi bez śrub, ułatwiają zdejmowanie drzwi do czyszczenia
  - regulacja wysokości, głębokości i szerokości zawiasu
  - drzwi części główne: płyta wiórowa element tylny: folia plastikowa element przedni: folia plastikowa (min. 90% z recyklingu) krawędź: obrzeże z tworzywa (min. 50% z recyklingu)
  - obudowa szafki stojącej rama płyta wiórowa, folia melaminowa, krawędź z tworzywa tył płyta pilśniowa, farba akrylowa zawias z amortyzatorem do kuchni stal, powłoka niklowa
  - półka płyta wiórowa, folia melaminowa, krawędź z tworzywa
  - szerokość: 80.0 cm
  - głębokość: 61.6 cm
  - wysokość: 88.0 cm
  - obudowa, głębokość: 60.0 cm
  - obudowa, wysokość: 80.0 cm
  - front matowo szaro-zielony; pozostałe części mebla białe
5. Szafka stojąca 80, 3 szuflady
- front matowo szaro-zielony; pozostałe części mebla białe
  - w pełni wysuwane szuflady
  - szuflady na cichobieżnych prowadnicach z blokadą domykającą się automatycznie
  - solidna konstrukcja obudowy; grubość 18 mm

- front szuflady części główne: płyta wiórowa element tylny: folia plastikowa element przedni: folia plastikowa (min. 90% z recyklingu) krawędź: obrzeże z tworzywa (min. 50% z recyklingu)
- szafka płyta wiórowa, folia melaminowa, krawędź z tworzywa tył: płyta pilśniowa, farba akrylowa
- szyna przednia: stal, epoksydowa/poliestrowa powłoka proszkowa
- szuflada, niska szuflada/ tył szuflady: stal, epoksydowa/poliestrowa powłoka proszkowa
- dno szuflady: płyta wiórowa, folia melaminowa, folia melaminowa
- prowadnice: stal galvanizowana
- szuflada, średnia/ szuflada, wysoka szuflada/ tył szuflady/ prowadnica szuflady: stal, epoksydowa/poliestrowa powłoka proszkowa
- prowadnice: stal galvanizowana dno szuflady: płyta wiórowa, folia melaminowa, folia melaminowa
- separator płyty od szuflady
- warstwa użytkowa: płyta pilśniowa, folia melaminowa, tworzywo polipropylenowe, krawędź z tworzywa
- bok frontu: płyta wiórowa, folia melaminowa, tworzywo polipropylenowe, krawędź z tworzywa
- szerokość: 80.0 cm
- głębokość: 61.6 cm
- wysokość: 88.0 cm
- obudowa, głębokość: 60.0 cm
- obudowa, wysokość: 80.0 cm

#### 6. Szafka pod zlew 80

- konstrukcja obudowy: grubość 18 mm
- zawiasy z zatrzaskami umożliwiają montaż drzwi bez śrub, ułatwiają zdejmowanie drzwi do czyszczenia
- front matowo szaro-zielony; pozostałe części mebla białe
- regulacja wysokości, głębokości i szerokości zawiasu
- drzwi części główne: płyta wiórowa element tylny: folia plastikowa element przedni: folia plastikowa (min. 90% z recyklingu) krawędź: obrzeże z tworzywa (min. 50% z recyklingu)
- szafka pod zlew rama: płyta wiórowa, folia melaminowa, krawędź z tworzywa tył: płyta pilśniowa, farba akrylowa szyna przednia: stal, epoksydowa/poliestrowa powłoka proszkowa
- zawias z amortyzatorem do kuchni, stal, powłoka niklowa
- szerokość: 80.0 cm
- głębokość: 61.6 cm

- wysokość: 88.0 cm
- obudowa, głębokość: 60.0 cm
- obudowa, wysokość: 80.0 cm

#### 7. Cokół 220

- szerokość: 220.0 cm
- system, wysokość: 8 cm
- system, szerokość: 220 cm
- wysokość: 8.0 cm
- grubość: 1.0 cm
- materiał guma syntetyczna, tworzywo polipropylenowe, folia plastikowa (min. 90% z recyklingu)
- gwarancja 25 lat
- kolor matowo szaro-zielony

#### 8. Szyna

- wiele otworów
- materiał stal
- kolor szary
- gwarancja 25 lat
- długość: 200 cm
- system, głębokość : 1.0 cm
- wysokość: 5.5 cm

#### 9. Błat

- kolor: dąb surowy
- laminowany
- 3,8x63,5 cm
- blat wymaga docięcia

#### 10. Obrzeże



- wykonane z pvc
- do płyty o grubości: 38 mm
- wymiar: 43 mm x 650 mm
- kolor – dąb surowy
- waga: 20 g
- wysokość: 1 mm
- szerokość: 65,0 cm
- głębokość / grubość: 4,3 cm
- do wykończenia blatu z doklejką o gr. 38 mm

#### 11. Nóżki

- materiał tworzywo poliamidowe, plastik polistyrenowy, tworzywo polipropylenowe
- wysokość: 8 cm
- średnica: 5 cm
- minimalna wysokość: 7 cm
- maksymalna wysokość: 10,5 cm
- maksymalna wytrzymałość nóg: 125 kg
- kolor czarny
- regulacja wysokości

#### 12. Uchwyt

- drewno bukowe
- bezbarwny lakier akrylowy
- długość: 28 mm
- średnica: 37 mm
- średnica wywierconego otworu: 5 mm

## JADALNIA

Nr	Nazwa towaru	Wygląd	kolor	netto/szt	brutto/szt	Liczn a sztuk	Cena brutto	Cena netto
1	<b>KRZESŁA ROZMIAR 6</b>		popielaty			32		

### 1.

- zgodne z normą BS EN 1729 części 1 i 2 w zakresie wymiarów, wytrzymałości i stabilności
- gwarancja 20 lat
- konstrukcja ergonomiczna i odporna na plamy
- kolor popielaty/ Ash Grey
- materiał polipropylen
- krzesło jednoczęściowe
- rozmiar 6
- wymiary: wysokość siedziska: 460mm; szerokość siedziska: 380mm; głębokość siedziska 370mm;
- całkowita wysokość 790mm; całkowita szerokość 480mm; całkowita głębokość: 525mm
- Waga: 4.5kg

KORYTARZ - WEJŚCIE DO PRZEDSZKOLA

Nr	Nazwa towaru	Wygląd	Kolor	netto/szt	brutto/szt	Liczn <sup>a</sup> sztuk	Cena brutto	Cena netto
1	TABLICA CERAMICZNA PORCELANOWA SUCHOŚCIERALNA A MAGNETYCZNA BIAŁA 180X120 CM		180X120 biały			1		
2	ŁAWKA DO POCZEKALNI		Kolor do uzgodnieni <sup>a</sup>			1		



#### 1 TABLICA





- tablica ceramiczna porcelanowa suchościeralna magnetyczna biała 180x120 cm
- powierzchnia - magnetyczna tablica wykonana z blachy lakierowanej na biało pokrytej specjalną ceramiczną powłoką, powierzchnia tablicy powinna pozwolić na używanie markerów ścieralnych oraz wszelkiego rodzaju magnesów
- rama - wykonana z aluminium zabezpieczonego przed korozją, w szarym kolorze
- montaż - montowana jest na ścianie za pomocą otworów w rogach tablicy, miejsce montażu jest niewidoczne, ukryte za plastikowymi zaślepkami
- tablica może być montowana w pionie oraz w poziomie

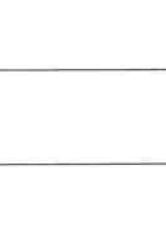

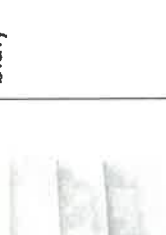
#### 2 ŁAWKA

- ławka trzyosobowa bez podłokietników
- ławka wykonana na stelażu metalowym chromowanym
- ławka posiada siedzenie i oparcie miękkie i tapicerowane
- nóżki o wysokości 350mm, nogi - płaskoował 20x40mm
- całkowite wymiary ławki wynoszą: 1530x595x h-860mm, wysokość siedziska h-470mm
- kolor tapicerki do uzgodnienia

**GABINET LOGOPEDY**

Nr	Nazwa towaru	Wygląd	kolor	netto/szt	brutto/szt	Liczn a sztuk	Cena brutto	Cena netto
1	<b>REGAŁ</b>		biały			2		
2	<b>DRZWI DO REGAŁU Z P.1</b>		biały			2		
3	<b>NADSTAWKA DO REGAŁU NR 1</b>		biały			2		
4	<b>REGAŁ NA POJEMNIKI</b>		biały			1		

5	<b>POJEMNIK JASNOSZARY DO REGAŁU Z P. 4</b>		biały			6		
6	<b>POJEMNIK SREBRNY DO REGAŁU Z P. 4</b>		srebrny			4		
7	<b>POJEMNIK SREBRNY DO REGAŁU Z P. 4</b>		srebrny			2		
8	<b>STÓŁ Z REGULOWANĄ WYSOKOŚCIĄ</b>		biały, stalowy			1		
9	<b>KRZESŁO SZARE ROZMIAR 3</b>		szary, stalowy			3		

10	<b>SZAFKA WISZĄCA</b>		biały			2	
11	<b>TABLICA 120X90</b>		szary, biały			1	

1. Regał
  - wym. 82 x 48 x 117,4 cm
  - płyta laminowana biała 18 mm
  - możliwość uzupełnienia drzwiczkami
  - wewnątrz dwie półki
2. Drzwiczki podwójne do regału nr 1
  - wym. 40,5 x 105,3 cm
  - płyta laminowana biała 18 mm
  - możliwość otwarcia 90 stopni
  - zamek z kluczem
3. Nadstawka do regału nr 1
  - wym. 82 x 48 x 70,4 cm
  - płyta laminowana biała 18 mm
  - możliwość uzupełnienia drzwiczkami
  - wewnątrz jedna półka
4. Regał na pojemniki plastikowe



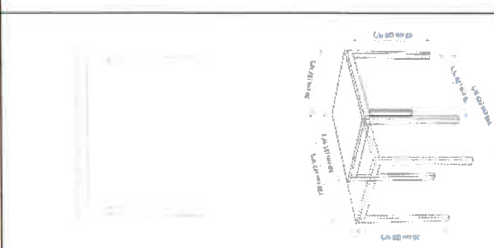

- wym. 70,2 x 48 x 117,4 cm
  - płyta laminowana biała 18 mm
5. Pojemnik do regału na pojemniki plastikowe
- wym. 31,2 x 42,7 x 15 cm
  - kolor jasnoszary
  - prowadnice
6. Pojemnik do regału na pojemniki plastikowe
- wym. 31,2 x 42,7 x 15 cm
  - kolor srebrny
  - prowadnice
7. Pojemnik do regału na pojemniki plastikowe
- 31,2 x 42,7 x 7,5
  - kolor jasnoszary
  - prowadnice
8. Stół z regulowaną wysokością
- blat wykonany ze sklejki laminowanej laminatem HPL, o gr. 25 mm
  - narożniki zaokrąglone
  - wysokość blatu można regulować manualnie
  - stelaż wykonany ze stali malowanej proszkowo
  - wym. 120 x 75 cm
  - blat w kolorze białym
  - w blacie dwa okrągłe wycięcia do przewodów
9. Krzeselko plastikowe szare
- zgodne z normą PN-EN 1729-1:2016-02, PN-EN 1729-2+A1:2016-02
  - rozmiar 3
  - wymiar siedziska: 35 x 35 cm o właściwościach antypoślizgowych
  - stelaż w kolorze srebrnym z rury okrągłej o śr. 18 mm
  - zatyczki z tworzywa chroniące przed zarysowaniem
  - 5 lat gwarancji
10. Szafka wisząca

- szafka wisząca w kształcie domku wykonana z płyty laminowanej w tonacji białej o gr. 18 mm i ze sklejk lakierowanej o gr. 18 mm
  - kolorowe elementy wykonane z płyty MDF o gr. 12 mm, pokrytej trwałą okleiną termoplastyczną
  - wym. 79,2 x 25 x 70,3 cm
  - maksymalne obciążenie: 30 kg
11. Tablica wisząca
- wym. 120 x 90 cm
  - powierzchnia ceramiczna
  - kolor powierzchni biała (suchościeralna)
  - rama aluminiowa (EXPO) zabezpieczona przed korozją
  - montowana na ścianie za pomocą otworów w rogach tablicy, miejsce montażu jest niewidoczne, ukryte za plastikowymi zaślepkami.
  - montowana w pionie oraz w poziomie
  - do tablicy można przypinać każdego rodzaju magnesy: neodymowe, turystyczne, klasyczne, ozdobne



#### POMIESZCZENIE SOCJALNE



Nr	Nazwa towaru	Wygląd	kolor	netto/szt	brutto/szt	Liczba sztuk	Cena brutto	Cena netto
1	STÓŁ		biały			1		

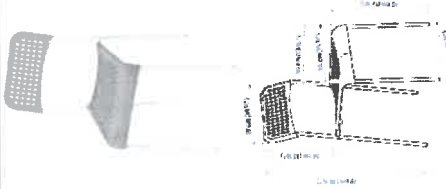
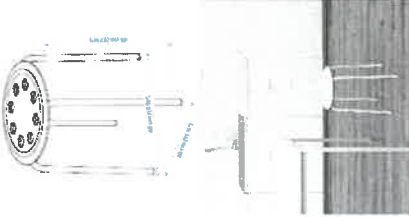

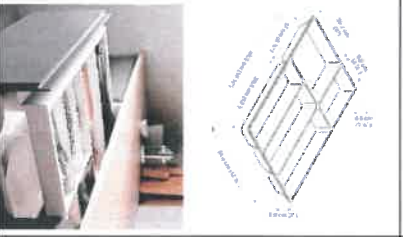
2	BLAT 3M		dąb soma ciemny			1		
3	SZAFKA 60 DOLNA		polysk/biel			2		
4	SZAFKA GÓRNA Z OCIEKACZEM		biały, szary			2		
								
5	SZAFKA DOLNA 40		biały			1		

6	<b>SZAFKA WISZĄCA 40/75</b>		biały				1		
7	<b>KRZESŁO</b>		biały/szary				3		
8	<b>TABORET</b>		biały				3		

9	<b>WIESZAK Z 2 PÓLKAMI NA BUTY</b>		beż		1		
10	<b>POJEMNIK NA SZTUŃCE</b>		biały		2		
11	<b>SZAFKA UBRANIOWA</b>		biały		2		

12	NOGI		czarny			12	
13	COKÓŁ		połysk biały			1	

#### 1. Stół rozkładany

- stół rozkładany z 1 dodatkowym blatem dla 2-4 osób
- blat stołu nie ma łączeń, gdy stół nie jest rozłożony
- nogi stołu przesuwają się wraz z rozsuwanym stołem i zapewniają więcej miejsca na krzesła wokół stołu.
- blat pokryty melaminą
- dodatkowy blat można przechowywać pod blatem stołu
- noga/ szyna boczna: stal, epoksydowa/poliestrowa powłoka proszkowa
- noga wewnętrzna: stal
- blat: płyta wiórowa, folia melaminowa, tworzywo abs
- wymiary na rysunku poglądowym
- kolor biały

#### 2. Blat

- długość 3 m; głębokość 60 cm; grubość:
- kolor: dąb soma ciemny
- grubość 38 mm

- wycięcia w blacie i umieszczenie na meblach wykona pracownik SP w Rogalinku

### 3. Szafka dolna

- szuflada zamyka się powoli, cicho i delikatnie dzięki wbudowanemu amortyzatorom.
- w pełni wysuwana szuflada zapewnia dobrą widoczność i dostęp do zawartości.
- szuflady na cichobieżnych prowadnicach z blokadą
- szuflada domyka się automatycznie
- solidna konstrukcja obudowy; grubość 18 mm
- bezpłatna gwarancja 25 lat
- front szuflady
- front: płyta pilśniowa
- bok frontu: folia plastikowa (min. 70% z recyklingu)
- bok tyłu: wysokowytrzymały laminat melaminowy
- krawędź: krawędź z tworzywa
- szafka na piekarnik/pod zlew
- rama: płyta wiórowa, folia melaminowa, krawędź z tworzywa
- tył: płyta pilśniowa, farba akrylowa
- szyna przednia: stal, epoksydowa/poliestrowa powłoka proszkowa
- szuflada, średnia/ szuflada, wysoka
- szuflada/ tył szuflady/ prowadnica szuflady: stal, epoksydowa/poliestrowa powłoka proszkowa
- prowadnice: stal galwanizowana
- dno szuflady: płyta wiórowa, folia melaminowa, folia melaminowa
- szerokość: 60.0 cm
- głębokość: 62.1 cm
- wysokość: 88.0 cm
- obudowa, głębokość: 60.0 cm
- obudowa, wysokość: 80.0 cm

### 4. Szafka ścienna z ociekaczem

- półka regulowana
- obudowa grubość 18 mm
- zawiasy z zatrzaskami
- montaż drzwi bez śrub
- drzwi - front: płyta pilśniowa; bok frontu: folia plastikowa
- bok tyłu: laminat melaminowy
- krawędź: krawędź z tworzywa
- obudowa; rama: płyta wiórowa, folia melaminowa, krawędź z tworzywa
- tył: płyta pilśniowa, farba akrylowa
- suszarka do szafki ściennej: stal, proszkowa powłoka, lakier bezbarwny 60x35 cm
- zawias z amortyzatorem: stal, powłoka niklowa
- szerokość: 80.0 cm
- głębokość: 39.1 cm
- wysokość: 60.0 cm

#### 5. Szafka dolna 40

- drzwi
- front: płyta pilśniowa
- bok frontu: folia plastikowa (min. 70% z recyklingu)
- bok tyłu: wysokowytrzymały laminat melaminowy
- krawędź z tworzywa
- rama: płyta wiórowa, folia melaminowa, krawędź z tworzywa
- tył: płyta pilśniowa, farba akrylowa
- półka - płyta wiórowa, folia melaminowa, krawędź z tworzywa
- zawias z amortyzatorem, stal, powłoka niklowa
- półka regulowana
- drzwiczki można zamontować z prawej lub lewej strony
- obudowa grubość 18 mm
- zawiasy z zatrzaskami umożliwiają montaż drzwi bez śrub, a także ułatwiają zdejmowanie drzwi do czyszczenia.
- szerokość: 40.0 cm
- głębokość: 39.1 cm

- wysokość: 60.0 cm

#### 6. Szafka wisząca

- drzwiczki można zamontować z prawej lub lewej strony, grubość 18 mm
- zawiasy z zatrzaskami umożliwiają montaż drzwi bez śrub
- drzwi
- front: płyta pilśniowa
- bok frontu: folia plastikowa (min. 70% z recyklingu)
- bok tyłu: wysokowytrzymały laminat melaminowy
- krawędź z tworzywa
- rama: płyta wiórowa, folia melaminowa, krawędź z tworzywa
- tył: płyta pilśniowa, farba akrylowa
- półka - płyta wiórowa, folia melaminowa, krawędź z tworzywa
- zawias z amortyzatorem - stal, powłoka niklowa
- szerokość: 40.0 cm
- głębokość: 39.1 cm
- wysokość: 60.0 cm

#### 7. Krzesło szare

- rama nóg/ szyna krzyżakowa: stal, epoksydowa/poliestrowa powłoka proszkowa; biała
- siedzisko/ Tylne oparcie: tworzywo polipropylenowe; szare
- wymaganie odnośnie trwałości i bezpieczeństwa określone w normach: EN 12520 i EN 1022
- wymiary na rysunku poglądowym

#### 8. Taboret

- siedzisko/ stopki: tworzywo polipropylenowe
  - noga: stal, epoksydowa powłoka proszkowa
  - przetestowano do 100 kg
  - wymagania odnośnie trwałości i stabilności określone w następujących normach: EN 12520 i EN 1022
9. Szafka na buty z wieszakiem

- wymiary całkowite: szerokość 72 cm, głębokość 33,7 cm; wysokość 183 cm; odległość między półkami na buty 18,7cm oraz 17,5 cm.
- materiał: płyta wiórowa odporna na uszkodzenia mechaniczne, pokryta cienkimi filmami melaminowymi; wysokogatunkowa stal pokryta specjalistycznym barwnikiem wixer 7xt odpornym na zarysowania i zadrapania
- kolor: beż
- drążek, na którym można zawiesić szalik czy chustkę,
- 9 wieszaków na ubrania wierzchnie, rozłożonych na dwa rzędy; każdy wieszak obciążenie do 3 kg
- mocne siedzisko znoszące obciążenie 80 kg
- dwie pojemne półki na obuwie wykonane z metalowej siatki
- specjalne stopki pomagające wy poziomować wieszak nawet na nierównej podłodze

#### 10. Pojemnik na sztućce

- kolor biały
- wymiary na zdjęciu pogładowym
- materiał: tworzywo polipropylenowe, guma syntetyczna
- zaokrąglone narożniki
- plastikowe nóżki pod spodem

#### 11. Szafka ubraniowa

- szafka metalowa, czterodrzwiowa, z drzwiami w kształcie litery L
- szafka pracownicza została wyposażona w plastikowy drążek na wieszaki ubraniowe, 2 x haczyk na ręcznik oraz samoprzylepny, plastikowy wieszak
- konstrukcja szafy oparta na zamkniętych profilach
- szafka zamykana jest na zamek cylindryczny (2 klucze), zamki kluczowe; ryglowanie w jednym punkcie
- kolor biały
- wymiary zewnętrzne: 180 x 80 x 50 cm
- waga: 45.00 kg
- certyfikaty: Certyfikat ;PN-EN, Atest Higieniczny PZH
- atesty klasyfikacyjne w zakresie reakcji na ogień, certyfikaty zgodności z polskimi normami
- certyfikat ISO 9001, ISO 14001, certyfikaty zgodności z polskimi normami

#### 12. Nogi do szafek dolnych





- wysokość: 8 cm
- średnica: 5 cm
- minimalna wysokość: 7 cm
- maksymalna wysokość: 10.5 cm
- maksymalna wytrzymałość nóg: 125 kg
- materiał: tworzywo polipropylenowe
- kolor czarny

### 13. Cokół

- kolor: biały, połysk
- materiał: guma syntetyczna, tworzywo polipropylenowe, folia plastikowa
- szerokość: 220.0 cm
- system, wysokość: 8 cm
- system, szerokość: 220 cm
- wysokość: 9.0 -10 cm
- grubość: 1.0 cm

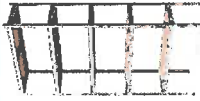
POMIESZCZENIE GOSPODARCZE

Nr	Nazwa towaru	Wygląd	kolor	netto/szt	brutto/szt	Liczn a sztuk	Cena brutto	Cena netto
1	<b>Regał 1</b>		Jak na zdj ęciu			3		
2	<b>Regał 2</b>		Jak na zdj ęciu			5		



1. Regał 1





- wysokość 220 cm
- szerokość 110 cm
- głębokość 50 cm
- ilość półek 5
- nośność półki 300 kg
- wykończenie ocynk
- rodzaj półki płyta MDF, klasa higieny E1
- zajmowana powierzchnia wcisnany, bezśrubowy
- grubość nogi 1,5 mm, wzmocnione stalowym kątownikiem
- grubość blachy półki 0,8 mm
- pod każdą z półek jedna poprzeczka wzmacniająca
- półki na wpusty kuliste
- Europejski Certyfikat Bezpieczeństwa i Certyfikat Bezpieczeństwa





2. Regał 2
- wysokość 220 cm
  - szerokość 90 cm
  - głębokość 45 cm
  - ilość półek 6
  - nośność półki 300 kg
  - wykończenie ocynk
  - rodzaj półki płyta MDF, klasa higieny E1
  - zajmowana powierzchnia wciskany, bezśrubowy
  - grubość nogi 1,5 mm, wzmocnione stalowym kątownikiem
  - grubość blachy półki 0,8 mm
  - pod każdą z półek jedna poprzeczka wzmocniająca
  - półki na wpuszty kuliste
  - Europejski Certyfikat Bezpieczeństwa i Certyfikat Bezpieczeństwa

#### BIBLIOTEKA

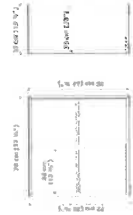

Nr	Nazwa towaru	Wygląd	kolor	netto/szt	brutto/szt	Liczn <sup>a</sup> sztuk	Cena brutto	Cena netto
1	REGAŁ STARTOWY 2100X900X540MM M14 PÓLEK		biały/brzoza <sup>a</sup>			6		

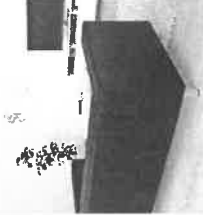
2	<b>DWUSTRONNY REGAŁ SZER. 900MM ŚRODKOWY 2100X875X540M M, 14 PÓŁEK</b>		biały/brzoza a			9		
3	<b>REGAŁ JEDNOSTRONNY 900MM, 7 PÓŁEK , STARTER</b>		biały/brzoza a			7		
4	<b>STOJAK PREZENTACYJNY</b>		biały			1		

							
5	<b>REGAŁ DZIECIĘCY</b>		biały		2		
6	<b>SZAFKA NA PLECAKI</b>		biały/szary		3		
7	<b>KRZESŁO DLA UCZNIĄ ROZMI 5</b>		czarne		7		
8	<b>REGAŁ</b>		dąb		3		

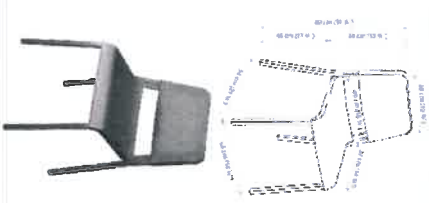
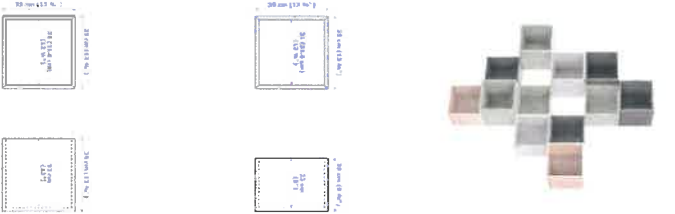
			<b>czarny</b>			1		
9	<b>FOTEL</b>	 			1			
10	<b>SOFA</b>	 	<b>czarna</b>		1			

11	<b>KRZESŁO</b>		<b>czarne</b>			<b>6</b>		
12	<b>REGAŁ ZA BIURKAMI</b>		<b>Jak na zdjęciu</b>			<b>1</b>		

13	<b>SZAFKA POD DRUKARKE</b>		biała				1		
14	<b>SZAFKA POD ZLEW</b>		biała				1		
15	<b>STOLIKI CZARNY I BIAŁY</b>		czarny/biały				1		



16	<b>SZAFKA DO CZĘŚCI SOCIALNEJ</b>		biały			2	
17	<b>STÓŁ</b>		biały			1	

18	<b>KRZESŁO DLA NAUCZYCIELA ROZM 6</b>		czarne			2	
----	---	---	--------	--	--	---	--

### 1. Regał startowy

- wymiary: 2100x900x540mm
- 14 półek
- półki dwustronne, szer. 900 mm
- korpus drewniany — grubość 25 mm, brzoza
- półki metalowe: kolor biały proszkowy
- półki metalowe: głębokość 250 mm, szerokość 850 mm
- cokół
- półki metalowe mogą udźwignąć 40 kg książek na jednej półce
- półki mają głębokość 250mm
- regały można postawić na specjalnych nóżkach, które są regulowane
- możliwy montaż z cokołem lub bez
- półki można ustawić na dowolnej wysokości
- Regał startowy – regał rozpoczynający szereg regałów. Stanowi bazę do budowania rzędu regałów. Regał startowy nie tylko rozpoczyna rząd regałów, ale także może zostać ustawiony samodzielnie w dowolnym miejscu w pomieszczeniu, ponieważ ma ścianki z dwóch stron.

### 2. Regał środkowy

- wymiary: 2100x900x540mm
- 14 półek
- półki dwustronne, szer. 900 mm
- korpus drewniany — grubość 25 mm, brzoza
- półki metalowe: kolor biały proszkowy

- półki metalowe: głębokość 250 mm, szerokość 850 mm
- cokół
- półki metalowe mogą udźwignąć 40 kg książek na jednej półce
- półki mają głębokość 250mm
- regały można postawić na specjalnych nóżkach, które są regulowane
- możliwy montaż z cokolem lub bez
- półki można ustawić na dowolnej wysokości
- regały środkowy – regały, które tworzą rząd regałów, rozpoczynający się zawsze od startera, ponieważ stanowią jego kontynuację. w przeciwieństwie do starterów – środkowe nie mogą stać samodzielnie. regały środkowe są węższe od starterów o grubość jednej płyty meblowej tj. 2,5cm.

### 3. Regał

- półki jednostronne, szer. 900 mm
- korpus drewniany – grubość 25 mm, brzoza
- części metalowe: lakierowanie proszkowe na biało
- półki metalowe: głębokość 250 mm, szerokość 850 mm
- cokół
- półki metalowe mogą udźwignąć 40 kg książek na jednej półce
- półki mają głębokość 250mm
- regały można postawić na specjalnych nóżkach, które są regulowane
- możliwy montaż z cokolem lub bez
- półki można ustawić na dowolnej wysokości
- regał startowy – regał rozpoczynający szereg regałów. stanowi bazę do budowania rzędu regałów. regał startowy nie tylko rozpoczyna rząd regałów, ale także może zostać ustawiony samodzielnie w dowolnym miejscu w pomieszczeniu, ponieważ ma ścianki z dwóch stron.
- 2100x900x280mm
- 7 półek

### 4. Stojak prezentacyjny

- 4 kółka o średnicy 75 mm, w tym 2 z hamulcem
- wymiary: wysokość 1500 mm, szerokość 900 mm, głębokość 500 mm

- stójak jest łatwy do przenoszenia i może również służyć jako parawan do podziału przestrzeni
- kolor biały
- płyta meblowa 25 mm
- dwustronny stójak prezentacyjny składający się z: 4 dolnych półeczek oraz 4 przegród na książki/gazety
- fronty przegród wykonane są z plexy, dzięki czemu wyeksponowana książka/czasopismo widoczne są w całości
- wysoki jest na 150cm, szeroki na 90cm, głęboki na 50cm.

#### 5. Biblioteczka z 2 przegradami, biała

- wykonana z płyty laminowanej białej, o gr. 18 mm.
- wym. 116,6 x 41,5 x 87,6 cm

#### 6. Szafka na plecaki

- wys. schowków 36,9 oraz 55,3 cm
- szafa z zamykanymi na klucz schowkami
- wykonane z płyty laminowanej w tonacji białej o gr. 18 mm.
- drzwiczki wykonane z płyty o gr. 18 mm pokrytej trwałą okleiną termoplastyczną, wyposażone w zawiasy 90 stopni z cichym domykiem
- każde drzwiczki w górnej części mają podłużny otwór; kolor część białą, część szary
- wym. 116,8 x 41,5 x 199 cm

#### 7. Krzesło

- ergonomiczne siedzisko z tworzywa sztucznego z podstawą pięcioramienną w kolorze czarnym umożliwiającą obrót krzesła wokół własnej osi
- w zestawie kółka miękkie umożliwiające ruch zarówno po powierzchniach twardych, jak i wykładzinach
- nier regulowane podłokietniki wykonanie z tworzywa sztucznego umożliwiający szybkie wsuniecie krzesła pod blat biurka
- rozmiar 5
- regulacja wysokości
- certyfikat zgodności z normą PN-EN 1729-1:2007, PN-EN 1729-2:2012

#### 8. Regał

- panel: płyta wiórowa, wypełnienie z papieru o strukturze plastra miodu (100% z recyklingu), płyta pilśniowa, folia papierowa, krawędź z tworzywa

- panel tylny: płyta pilśniowa, folia papierowa, folia plastikowa
- noga regulowana, stal, galwanizowane
- szerokość: 70 cm, głębokość: 35 cm, wysokość: 72 cm – szczegółowe wymiary na zdjęciu
- kolor: dąb bejcowany na biało
- w środku przegródka jak na zdjęciu

#### 9. Fotel czarny

- wymiary: szerokość: 70 cm, głębokość: 73 cm, wysokość: 75 cm, szerokość siedziska: 57 cm, głębokość siedziska: 46 cm, wysokość siedziska: 43 cm
- materiał ochronny: 100% polipropylen
- części z tkaniny powlekanej: 25% bawełna, 75% poliester, 100% poliuretan
- rama: płyta wiórowa, płyta pilśniowa, klejka, pianka poliuretanowa 25 kg/m<sup>3</sup>, wataolina poliestrowa, drewno w okleinie laminowanej, lite drewno
- siedzenie stałe: pianka poliuretanowa 30 kg/m<sup>3</sup>, wataolina poliestrowa
- poduszka bez poszewki: 50% ciężkiej pianki poliuretanowej/50% włókien poliestrowych
- noga: stal, powłoka proszkowa
- gwarancja 10 lat
- szczegółowe wymiary na zdjęciu

#### 10. Sofa czarna

- rama: płyta wiórowa, klejka, wataolina poliestrowa, włóknina polipropylenowa, pianka poliuretanowa 20 kg/m<sup>3</sup>, pianka poliuretanowa 25 kg/m<sup>3</sup>, pianka poliuretanowa 25 kg/m<sup>3</sup>, pianka poliuretanowa 30 kg/m<sup>3</sup>, pianka poliuretanowa 25 kg/m<sup>3</sup>, lite drewno, drewno w okleinie laminowanej, płyta pilśniowa
- noga: stal, tworzywo polipropylenowe, epoksydowa/poliestrowa powłoka proszkowa
- części z tkaniny powlekanej: 25% bawełna, 75% poliester, 100% poliuretan
- niezdejmowane pokrycie, poziom odporności wybarwień na światło 5, materiał pokrycia składa się z poliestru i bawełny i ma powłokę ochronną z poliuretanu
- wymiary na zdjęciu poglądowym

#### 11. Krzesło

- rama nóg/ szyna krzyżakowa/ sztabka okrągła: stal, epoksydowa/poliestrowa powłoka proszkowa
- siedzisko/ tylne oparcie: tworzywo polipropylenowe

- wymagania odnośnie bezpieczeństwa, trwałości i stabilności określone w normach: en 16139-poziom 1.
  - przetestowano dla: 110 kg
  - szerokość: 46 cm
  - głębokość: 54 cm
  - wysokość: 80 cm
  - szerokość siedziska: 40 cm
  - głębokość siedziska: 37 cm
  - wysokość siedziska: 45 cm
  - kolor czarny
  - szczegółowe wymiary na zdjęciu poglądowym
12. Regał za biurkami
- szafka
  - panel tylny: płyta pilśniowa, folia papierowa, folia papierowa
  - panel: płyta wiórowa, wypełnienie z papieru o strukturze plastra miodu (100% z recyklingu), płyta pilśniowa, folia papierowa, krawędź z tworzywa, krawędź z tworzywa
  - szyna do zawieszania: stal galwanizowana
  - długość: 70 cm
  - szerokość: 175 cm
  - głębokość: 35 cm
  - wysokość: 210 cm
  - szczegółowe wymiary na zdjęciu

13. Szafka pod drukarkę

- wymiary na rysunku
- panel: płyta wiórowa, wypełnienie z papieru o strukturze plastra miodu (100% z recyklingu), płyta pilśniowa, folia papierowa, krawędź z tworzywa, krawędź z tworzywa
- panel tylny: płyta pilśniowa, folia papierowa, folia plastikowa
- obciążenie półki 7 kg
- kolor biały

- mebel z nóżkami – nóżki brzoza lakierowana szerokość: 3 cm, głębokość: 3 cm, wysokość: 10 cm, średnica: 3 cm, minimalna wysokość: 10 cm, maksymalna wysokość: 11 cm

#### 14. Szafka pod zlew ze zlewem i baterią

- kolor: biały nielakierowany
- wysokość rzeczywista szafki: 81,5 cm
- szerokość rzeczywista szafki: 80 cm
- głębokość rzeczywista szafki: 44,5 cm , z drzwiczkami 46,5 cm
- materiał: płyta wiórowa laminowana 16 mm

zlew:

- rodzaj: 2-komorowy
- typ: nakładany na szafkę
- struktura: gładki / satyna
- wymiar: 80x50 cm
- do szafki: 80 cm
- materiał: stal szlachetna
- z przelewem

bateria:

- **RODZAJ:** stojąca
- **TYP:** 1-uchwyłowa
- **MATERIAŁ:** mosiądz, stal nierdzewna
- **GŁOWICA CERAMICZNA:** 40 mm
- **KOLOR:** chrom połysk
- **WYLEWKA:** obrotowa 360\*
- **WYMIAR:** rys. techniczny poniżej
- **PERLATOR:** wymienny
- **W KOMPLECIE:** bateria, wężyki, zestaw montażowy
- atesty PZH, CE oraz znak "B"

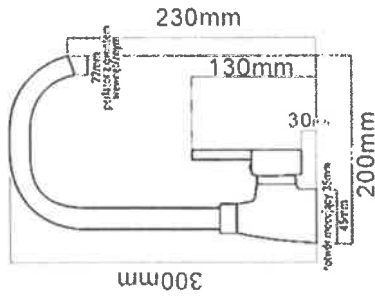

#### 15. Zestaw dwóch stoliczków

- wymiary: 1 stoliczek 55x55 cm, wysokość 45 cm i 1 stoliczek 35x35 cm, wysokość 35 cm
- noga: płyta wiórowa, płyta pilśniowa, folia papierowa
- część górna: płyta wiórowa, wypełnienie z papieru o strukturze plastra miodu (100% z recyklingu), płyta pilśniowa, farba akrylowa, krawędź z tworzywa
- stoliczek większy – czarny, mniejszy – biały

#### 16. Szafka do części socjalnej

- drzwiczki - wbudowany mechanizm, który pozwala na ich otwieranie lekkim naciśnięciem
- regulowana półka
- panel: płyta wiórowa, wypełnienie z papieru o strukturze plastra miodu (100% z recyklingu), płyta pilśniowa, folia papierowa, krawędź z tworzywa
- panel tylny: płyta pilśniowa, folia papierowa, folia plastikowa
- noga lita brzoza, bezbarwny lakier akrylowy



- wymiary na zdjęciu 70x35x80 cm

#### 17. Stół rozkładany





- blat stołu nie ma łączeń, gdy stół nie jest rozłożony
- nogi stołu są zawsze w rogach blatu, nawet gdy stół jest rozłożony
- dodatkowy blat można przechowywać pod blatem stołu
- blat/ blat dodatkowy: płyta wiórowa, okleina jesionowa, farba akrylowa, okleina jesionowa
- rama spodnia: lita brzoza, lita sosna, lity buk, okleina jesionowa, farba akrylowa
- noga: sklejka, okleina jesionowa, farba akrylowa
- minimalna długość: 120 cm
- maksymalna długość: 180 cm
- szerokość: 80 cm
- wysokość: 75 cm
- kolor biały





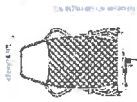
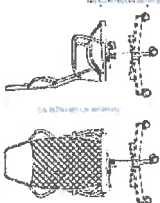

#### 18. Krzesło





- ergonomiczne siedzisko z tworzywa sztucznego z podstawą pięcioramienną w kolorze czarnym umożliwiającą obrót krzesła wokół własnej osi
- kółka miękkie
- nier regulowane podłokietniki wykonanie z tworzywa sztucznego umożliwiające szybkie wsunięcie krzesła pod blat biurka
- certyfikat zgodności z normą PN-EN 1729-1:2007, PN-EN 1729-2:2012
- kolor czarny
- rozmiar 6



#### PRZEDSZKOLE

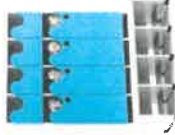

Nr	Nazwa towaru	Wygląd	kolor	netto/szt	brutto/szt	Liczna sztuk	Cena brutto	Cena netto

1	<b>SZAFKA WYSOKA</b>		biały, limonka, brzoza				2		
2	<b>BIURKO DLA NAUCZYCIELA NAROŻNE Z KONTENERKIEM</b>	 	do uzgodnieni a				1		
3	<b>KRZESŁO DLA NAUCZYCIELA</b>	  					1		
4	<b>STOŁY DLA DZIECI BLAT</b>		szare/brzoza a				7		

5	KRZESEŁKA DLA DZIECI ROZMI 3 – 28X ROZM 4 – 4X		limonka			32		
6	TABLICA CERAMICZNA PORCELANOWA SUCHOŚCIERALNA A MAGNETYCZNA MATOWA 180X100	biała 	biały			3		
7	SZAFKA NA POJEMNIKI 2		brzoza			1		
8	SZAFKA NA POJEMNIKI 3		brzoza			1		
9	SZUFLADY PO 6		szary			2xp06		
10	SZUFLADY PO 6		limonka			3xp06		

11	<b>REGAŁ</b>		brzoza				5		
12	<b>NADSTAWKA DO REGAŁU</b>		brzoza				2		
13	<b>DRZWI BIAŁE</b>		biały				10		
14	<b>DRZWI SZARE</b>		szary				20		
15	<b>DRZWI ZIELONE</b>		limonka				8		
16	<b>SZATNIA 4</b>	 	biały				2		
17	<b>SZATNIA 5</b>		biały				1		

18	SZATNIA 6		biały			2		
								

19	<b>DRZWICZKI MAŁE</b>		białe			25		
20	<b>DRZWICZKI DUŻE</b>		zielone			25		

1. Szafka wysoka
  - moduł meblowy o wymiarach 76 x 40 x 199 cm. Posiada 6 wnęk.

- konstrukcja wykonana z płyty wiórowej w kolorze brzoza o grubości 18 mm.
  - osadzony na cokole
  - posiada 4 półki wykonane z płyty wiórowej o grubości 18 mm w kolorze brzoza. 4 drzwi w rozmiarze: 37 x 74 cm wykonane z płyty wiórowej w kolorze białym / limonkowym o grubości 18 mm. Powierzchnia gładka. Uchwyt w formie wycięcia.
2. Biurko narożne z kontenerkiem
- narożne biurko biurowe na metalowych nogach
  - wyposażone jest w dodatkową nogę podtrzymującą blat
  - blat o grubości 25mm
  - wyposażone w dolny panel maskujący,
  - przepust na kable w blacie biurka – miejsce do uzgodnienia
  - krawędzie blatu i nóg zabezpieczone trwałym obrzeżem ABS o grubości 2 mm w kolorze płyty
  - strukturę Biuro Special zapewniającą trwałość i gładkość powierzchni roboczej blatów biurek oraz klasę higieny E1
  - stelaż srebrny
  - kolor blatu do uzgodnienia z Dyrektorem Szkoły Podstawowej w Rogalinie
  - kontener: kontener mobilny na kółkach, o wieńcu o grubości 25mm, do schowania pod biurko, 3 wysuwane szuflady, Szuflady kontenera zamknięte centralnie na klucz, krawędzie wieńca zabezpieczone są trwałym obrzeżem ABS o grubości 2 mm w kolorze płyty, kolor do uzgodnienia z Dyrektorem Szkoły Podstawowej w Rogalinie

### 3. Krzesło dla nauczyciela

- 3-letnia gwarancja
- regulowana wysokość siedziska
- regulowana funkcję odchylenia
- wysokość krzesła i nachylenie oparcia można łatwo dostosować jedną ręką.
- z tyłu oparcia znajduje się kieszeń
- skóropodobna tapicerka
- bezpieczne kółka mają wrażliwy na nacisk mechanizm hamulca, który utrzymuje krzesło w miejscu, gdy wstajesz i zwalnia się automatycznie, gdy siadasz.
- głębokość: 64 cm
- maksymalna wysokość: 128 cm
- maksymalna wysokość siedziska: 50 cm
- minimalna wysokość siedziska: 39 cm

- głębokość siedziska: 43 cm
  - szerokość siedziska: 42 cm
  - przetestowano dla: 110 kg
  - szerokość: 70 cm
  - szare
4. Stół dla dzieci:
- blat o wymiarach 146 x 146 cm, wykonany jest z płyty wiórowej laminowanej o grubości 25 mm w kolorze szarym, kształt ośmiokątny. obrzeże blatu wykonane z pcv o grubości 2 mm w kolorze multiplex
  - nogi: możliwość regulacji wysokości w zakresie 3 - 6 (wys.: 59 - 64 - 71 - 76 cm), materiał: metal, przekrój okrągły 48 mm, stopka zabezpieczająca
5. Krzesiako dla przedszkolaka
- zgodne z normą BS EN 1729 części 1 i 2 w zakresie wymiarów, wytrzymałości i stabilności
  - gwarancja 20 lat
  - konstrukcja ergonomiczna i odporna na plamy
  - kolor limonka
  - materiał polipropylen
  - krzesło jednoczęściowe
  - ROZM 3 – 28X – wysokość siedziska 350 mm; szerokość siedziska 340 mm; głębokość siedziska 310 mm; całkowita wysokość 645 mm; całkowita szerokość 430 mm; całkowita głębokość 420 mm; waga 2,8 kg
  - ROZM 4 – 4X wysokość siedziska 380 mm; szerokość siedziska 340 mm; głębokość siedziska 310 mm; całkowita wysokość 675 mm; całkowita szerokość 430 mm; całkowita głębokość 440 mm; waga 3,0 kg

#### 6. Tablica

- tablica ceramiczna porcelanowa suchościerna magnetyczna biała 180x100 cm
- z blachy lakierowanej na biało pokrytej specjalną ceramiczną powłoką
- powierzchnia tablicy pozwala na używanie markerów ściernych oraz wszelkiego rodzaju magnesów
- szara rama 2 cm wykonana z aluminium zabezpieczonego przed korozją
- montowana na ścianie za pomocą otworów w rogach tablicy, miejsce montażu jest niewidoczne, ukryte za plastikowymi zaślepkami
- tablica może być montowana w pionie oraz w poziomie



#### 7. Szafka na pojemniki 2

- Szafka o wymiarach 69,8 x 45 x 124,6 cm. Posiada 6 wnęk. Typ: wolnostojący. Konstrukcja wykonana z płyty wiórowej w kolorze brzoza o grubości 18 mm. Mebel osadzony na cokole. Szafka posiada 3 półki wykonane z płyty wiórowej w rozmiarze 32,1 x 41,1 cm o grubości 18 mm w kolorze brzoza.

#### 8. Szafka na pojemniki 3

- Szafka o wymiarach 103,7 x 45 x 124,6 cm. Posiada 9 wnęk. Typ: wolnostojący. Konstrukcja wykonana z płyty wiórowej w kolorze brzoza o grubości 18 mm. Mebel osadzony na cokole. Szafka posiada 6 półek wykonanych z płyty wiórowej w rozmiarze 32,1 x 41,1 cm o grubości 18 mm w kolorze brzoza.

#### 9. Pojemniki szare

- o wymiarze 31 x 42 x 16 cm w kształcie prostokąta, materiał wykonania: tworzywo sztuczne, barwa szara, sposób mocowania: plastikowe prowadnice w komplecie.

#### 10. Pojemniki limonkowe

- O wymiarze 31 x 42 x 16 cm w kształcie prostokąta, materiał: tworzywo sztuczne, barwa limonkowa, sposób mocowania: plastikowe prowadnice w komplecie

#### 11. Regał

- Regał o wymiarach 76 x 40 x 124 cm. Posiada 3 wnęki. Typ: wolnostojący. Konstrukcja wykonana z płyty wiórowej w kolorze brzoza o grubości 18 mm. Mebel osadzony na cokole. Regał posiada 2 półki wykonane z płyty wiórowej o grubości 18 mm w kolorze brzoza.

#### 12. Nadstawka

- Nadstawka o wymiarach 76 x 40 x 75 cm. Posiada 2 wnęki. Typ: nadstawka. Konstrukcja wykonana z płyty wiórowej w kolorze brzoza o grubości 18 mm. Nadstawka posiada 1 półkę wykonaną z płyty wiórowej o grubości 18 mm w kolorze brzoza.

#### 13. Drzwi białe

- drzwi w rozmiarze: 37 x 37 cm wykonane z płyty wiórowej w kolorze białym o grubości 18 mm. Powierzchnia gładka. Uchwyt w formie wycięcia.

#### 14. Drzwi szare

- drzwi w rozmiarze: 37 x 37 cm wykonane z płyty wiórowej w kolorze szarym o grubości 18 mm. Powierzchnia gładka. Uchwyt w formie wycięcia.

#### 15. Drzwi zielone

- 1 drzwi w rozmiarze: 37 x 37 cm wykonane z płyty wiórowej w kolorze limonkowym o grubości 18 mm. Powierzchnia gładka. Uchwyt w formie wycięcia.

#### 16. Szatnia 4

- szatnia wykonana z płyty wiórowej o grubości 18 mm, w kolorze białym
- drzwiczki z lakierowanej płyty mdf o grubości 16 mm – osobny opis
- wymiary: wys. 135 x szer. 102 x gł. 50 cm
- z przegrodami dla 4 osób
- półeczka na akcesoria
- sekcja główną na kurtkę czy inną garderobą
- półka na buty

#### 17. Szatnia 5

- szatnia wykonana z płyty wiórowej o grubości 18 mm, w kolorze białym
- drzwiczki z lakierowanej płyty mdf o grubości 16 mm – osobny opis
- wymiary: wys. 135 x szer. 127 x gł. 50 cm
- z przegrodami dla 5 osób
- półeczka na akcesoria
- sekcja główną na kurtkę czy inną garderobą
- półka na buty

#### 18. Szatnia 6

- szatnia wykonana z płyty wiórowej o grubości 18 mm, w kolorze białym
- drzwiczki z lakierowanej płyty mdf o grubości 16 mm – osobny opis
- wymiary: wys. 135 x szer. 152 x gł. 50 cm
- z przegrodami dla 6 osób
- półeczka na akcesoria
- sekcja główną na kurtkę czy inną garderobą
- półka na buty

#### 19. Drzwiczki do szatni małe

- lakierowany mdf-u o grubości 16 mm
- kolor biały
- wymiary: 24,6 x 27 cm
- kształt na zdjęciu poglądowym







#### 20. Drzwiczki do szatni duże

- lakierowany mdf-u o grubości 16 mm
- kolor zielony
- wymiary: 24,6 x 65 cm
- ramka na zdjęcie
- kształt na zdjęciu poglądowym

### PIĘTRO

#### EW1

Nr	Nazwa towaru	Wygląd	kolor	netto/szt	brutto/s zt	Liczna sztuk	Cena brutto	Cena netto
----	--------------	--------	-------	-----------	----------------	-----------------	----------------	---------------

1	ŁAWKA SZKOLNA 13 ROZM 4 2 ROZM 5		srebrny, buk			13 rozm 4 2 rozm 5		
2	KRZESŁA SZKOLNE ROZMIAR 4 (26 SZTUK) I ROZMIAR 5 (4 SZTUKI)		limonka			30		
3	TABLICA CERAMICZNA PORCELANOWA SUCHOŚCIERALN A MAGNETYCZNA MATOWA 200X100		biały			3		
4	REGAŁ		biały, limonka			1		
5	SZAFKA NA POJEMNIKI 2		brzoza			1		
6	SZAFKA NA POJEMNIKI 3		brzoza			1		

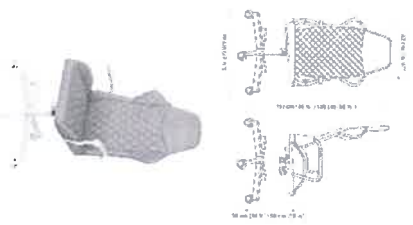
7	<b>BIURKO Z KONTENERKIEM</b>		do uzgodnieni a	1			
8	<b>KRZESŁO DLA NAUCZYCIELA</b>		szare, białe	1			

#### 1. ławka

- ławka szkolna dwuosobowa wyposażona w blat wykonany z płyty wiórowej o gr. 18 mm pokrytej laminatem HPL odpornym na uszkodzenia i zabezpieczona zaokrąglonymi narożnikami. Stelaż ławki zaprojektowano z metalowej ramy z nogami o przekroju kwadratowym i wymiarze 40 mm. Każda z nich posiada specjalny regulator gwarantujący odpowiednią wysokość mebla. Ławka posiada haczyki pozwalające powiesić plecaki.

- Specyfikacja produktu:

- wymiar blatu: 130 x 50 cm
- rozmiar ławki 4 (13 sztuk) rozmiar 5 (2 sztuki)
- materiał: płyta wiórowa laminowana HPL w kolorze buku, stelaż metalowy w kolorze szarym.

#### 2. Krzesło

- zgodne z normą BS EN 1729 części 1 i 2 w zakresie wymiarów, wytrzymałości i stabilności
- gwarancja 20 lat
- konstrukcja ergonomiczna i odporna na plamy
- kolor limonka

- materiał polipropylen
- krzesło jednoczęściowe
- rozmiar 4 (26 sztuk) wysokość siedziska 380 mm; szerokość siedziska 340 mm; głębokość siedziska 310 mm; całkowita wysokość 675 mm; całkowita szerokość 430 mm; całkowita głębokość 440 mm; waga 3,0 kg
- rozmiar 5 (4 sztuki) wysokość siedziska 430 mm; szerokość siedziska 380 mm; głębokość siedziska 370 mm; całkowita wysokość 760 mm; całkowita szerokość 480 mm; całkowita głębokość 505 mm; waga 3,9 kg

### 3. Tablica

- tablica ceramiczna porcelanowa suchościerna magnetyczna biała 200x100 cm
- z blachy lakierowanej na biało pokrytej specjalną ceramiczną powłoką
- powierzchnia tablicy pozwala na używanie markerów ścieralnych oraz wszelkiego rodzaju magnesów
- szara rama 2 cm wykonana z aluminium zabezpieczonego przed korozją
- montowana na ścianie za pomocą otworów w rogach tablicy, miejsce montażu jest niewidoczne, ukryte za plastikowymi zaślepkami
- tablica może być montowana w pionie oraz w poziomie

### 4. Regał

- moduł meblowy o wymiarach 76 x 40 x 199 cm. Posiada 6 wnęk. Typ: wolnostojący. Konstrukcja wykonana z płyty wiórowej w kolorze brzoza o grubości 18 mm. Mebel osadzony na cokole. Moduł meblowy posiada 4 półki wykonane z płyty wiórowej o grubości 18 mm w kolorze brzoza. 4 drzwi w rozmiarze: 37 x 74 cm wykonane z płyty wiórowej w kolorze białym / limonkowym o grubości 18 mm. Powierzchnia gładka. Uchwyt w formie wycięcia.

### 5. Szafka na pojemniki 2

- szafka o wymiarach 69,8 x 45 x 124,6 cm. Posiada 6 wnęk. Typ: wolnostojąca. Konstrukcja wykonana z płyty wiórowej w kolorze brzoza o grubości 18 mm. Mebel osadzony na cokole. Szafka posiada 3 półki wykonane z płyty wiórowej w rozmiarze 32,1 x 41,1 cm o grubości 18 mm w kolorze brzoza.

### 6. Szafka na pojemniki 3



- szafka o wymiarach 103,7 x 45 x 124,6 cm. Posiada 9 wnęk. Typ: wolnostojąca. Konstrukcja wykonana z płyty wiórowej w kolorze brzoza o grubości 18 mm. Mebel osadzony na cokole. Szafka posiada 6 półek wykonanych z płyty wiórowej w rozmiarze 32,1 x 41,1 cm o grubości 18 mm w kolorze brzoza.

### 7. Biurko narożne z kontenerkiem







- narożne biurko biurowe na metalowych nogach
  - wyposażone jest w dodatkową nogę podtrzymującą blat
  - blat o grubości 25mm
  - wyposażone w dolny panel maskujący,
  - przepust na kable w blacie biurka – miejsce do uzgodnienia
  - krawędzie blatu i nóg zabezpieczone trwałym obrzeżem ABS o grubości 2 mm w kolorze płyty
  - struktura Biuro Special zapewniająca trwałość i gładkość powierzchni roboczej blatów biurek oraz klasę higieny E1
  - stelaż srebrny
  - kolor blatu do uzgodnienia z Dyrektorem Szkoły Podstawowej w Rogalinie
  - kontener: kontener mobilny na kółkach, o wieńcu o grubości 25mm, do schowania pod biurko, 3 wysuwane szuflady, Szuflady kontenera zamknięte centralnie na klucz, krawędzie wieńca zabezpieczone są trwałym obrzeżem ABS o grubości 2 mm w kolorze płyty, kolor do uzgodnienia z Dyrektorem Szkoły Podstawowej w Rogalinie
8. Krzesło dla nauczyciela
- 3-letnia gwarancja
  - regulowana wysokość siedziska
  - regulowana funkcję odchylenia
  - wysokość krzesła i nachylenie oparcia można łatwo dostosować jedną ręką.
  - z tyłu oparcia znajduje się kieszeń
  - skóropodobna tapicerka
  - bezpieczne kółka mają wrażliwy na nacisk mechanizm hamulca, który utrzymuje krzesło w miejscu, gdy wstajesz i zwalnia się automatycznie, gdy siadasz.

- głębokość: 64 cm
- maksymalna wysokość: 128 cm
- maksymalna wysokość siedziska: 50 cm
- minimalna wysokość siedziska: 39 cm
- głębokość siedziska: 43 cm
- szerokość siedziska: 42 cm
- przetestowano dla: 110 kg
- szerokość: 70 cm
- szare

#### EW 2

Nr	Nazwa towaru	Wygląd	kolor	netto/szt	brutto/szt	Liczn a sztuk	Cena brutto	Cena netto
1	ŁAWKA SZKOLNA 13 ROZM 4 2 ROZM 5		buk, srebrny			13 rozm 4 2 rozm 5		
2	KRZESŁA SZKOLNE ROZMIAR 4 (26 SZTUK) I		limonka			30		

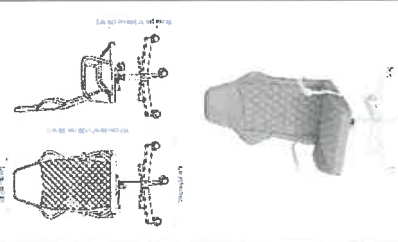

	<b>ROZMIAR 5 (4 SZTUKI)</b>						
3	<b>TABLICA CERAMICZNA PORCELANOWA SUCHOŚCIERALNA MAGNETYCZNA MATOWA 200X100</b>		biały			3	
4	<b>SZAFKA</b>		biały, limonka, szary, brzoza			1	
5	<b>SZAFKA</b>		biały, limonka, brzoza			1	
6	<b>SZAFKA NA POJEMNIKI 2</b>		brzoza			1	
7	<b>SZAFKA NA POJEMNIKI 3</b>		brzoza			1	
8	<b>SZUFLADY PO 6</b>		zielone			4xpo 6	
9	<b>SZUFLADY PO 6</b>		szare			6xpo 6	

10	<b>BIURKO Z KONTENERKIEM</b>		do uzgodnieni a			1		
11	<b>KRZESŁO DLA NAUCZYCIELA</b>		szare			1		

#### 1. Ławka

- ławka szkolna dwuosobowa wyposażona w blat wykonany z płyty wiórowej o gr. 18 mm pokrytej laminatem HPL odpornym na uszkodzenia i zabezpieczona zaokrąglonymi narożnikami. Stelaż ławki zaprojektowano z metalowej ramy z nogami o przekroju kwadratowym i wymiarze 40 mm. Każda z nich posiada specjalny regulator gwarantujący odpowiednią wysokość mebla. Ławka posiada haczyki pozwalające powiesić plecaki.
- wymiar blatu: 130 x 50 cm
- rozmiar ławki 4 (13 sztuk) rozmiar 5 (2 sztuki)
- materiał: płyta wiórowa laminowana HPL w kolorze buku, stelaż metalowy w kolorze szarym.

#### 2. Krzesło

- zgodne z normą BS EN 1729 części 1 i 2 w zakresie wymiarów, wytrzymałości i stabilności
  - gwarancja 20 lat
  - konstrukcja ergonomiczna i odporna na plamy
  - kolor limonka
  - materiał polipropylen
  - krzesło jednoczęściowe
  - rozmiar 4 (26 sztuk) wysokość siedziska 380 mm; szerokość siedziska 340 mm; głębokość siedziska 310 mm; całkowita wysokość 675 mm; całkowita szerokość 430 mm; całkowita głębokość 440 mm; waga 3,0 kg
  - rozmiar 5 (4 sztuki) wysokość siedziska 430 mm; szerokość siedziska 380 mm; głębokość siedziska 370 mm; całkowita wysokość 760 mm; całkowita szerokość 480 mm; całkowita głębokość 505 mm; waga 3,9 kg
3. Tablica
- tablica ceramiczna porcelanowa suchościerna magnetyczna biała 200x100 cm
  - z blachy lakierowanej na biało pokrytej specjalną ceramiczną powłoką
  - powierzchnia tablicy pozwala na używanie markerów ściernalnych oraz wszelkiego rodzaju magnesów
  - szara rama 2 cm wykonana z aluminium zabezpieczonego przed korozją
  - montowana na ścianie za pomocą otworów w rogach tablicy, miejsce montażu jest niewidoczne, ukryte za plastikowymi zaślepkami
  - tablica może być montowana w pionie oraz w poziomie
4. Regał
- Moduł meblowy o wymiarach 114 x 40 x 124 cm. Posiada 15 wrętek. Typ: wolnostojący. Konstrukcja wykonana z płyty wiórowej w kolorze brzoza o grubości 18 mm. Mebel osadzony na cokole. Moduł meblowy posiada 6 półek wykonanych z płyty wiórowej o grubości 18 mm

w kolorze brzoza. 9 drzwi w rozmiarze: 37 x 37 cm wykonane z płyty wiórowej w kolorze białym / szarym / limonkowym o grubości 18 mm. Powierzchnia gładka. Uchwyt w formie wycięcia.

#### 5. Regał

- Moduł meblowy o wymiarach 76 x 40 x 199 cm. Posiada 6 wnęk. Typ: wolnostojący. Konstrukcja wykonana z płyty wiórowej w kolorze brzoza o grubości 18 mm. Mebel osadzony na cokole. Moduł meblowy posiada 4 półki wykonane z płyty wiórowej o grubości 18 mm w kolorze brzoza. 4 drzwi w rozmiarze: 37 x 74 cm wykonane z płyty wiórowej w kolorze białym / limonkowym o grubości 18 mm. Powierzchnia gładka. Uchwyt w formie wycięcia.

#### 6. Szafka na pojemniki 2

- Szafka o wymiarach 69,8 x 45 x 124,6 cm. Posiada 6 wnęk. Typ: wolnostojący. Konstrukcja wykonana z płyty wiórowej w kolorze brzoza o grubości 18 mm. Mebel osadzony na cokole. Szafka posiada 3 półki wykonane z płyty wiórowej w rozmiarze 32,1 x 41,1 cm o grubości 18 mm w kolorze brzoza.

#### 7. Szafka na pojemniki 3

- Szafka o wymiarach 103,7 x 45 x 124,6 cm. Posiada 9 wnęk. Typ: wolnostojący. Konstrukcja wykonana z płyty wiórowej w kolorze brzoza o grubości 18 mm. Mebel osadzony na cokole. Szafka posiada 6 półek wykonanych z płyty wiórowej w rozmiarze 32,1 x 41,1 cm o grubości 18 mm w kolorze brzoza.

#### 8. Pojemniki szare

- Są to pojemniki o wymiarze 31 x 42 x 16 cm w kształcie prostokąta. Materiał wykonania to: tworzywo sztuczne. Dominującą barwą produktu jest szara. Sposób mocowania: plastikowe prowadnice

#### 9. Pojemniki limonkowe

- Są to pojemniki o wymiarze 31 x 42 x 16 cm w kształcie prostokąta. Materiał wykonania to: tworzywo sztuczne. Dominującą barwą produktu jest limonkowa. Sposób mocowania: plastikowe prowadnice

#### 10. Biurko narożne z kontenerkiem

- narożne biurko biurowe na metalowych nogach
- wyposażone jest w dodatkową nogę podtrzymującą blat

- blat o grubości 25mm
- wyposażone w dolny panel maskujący,
- przepust na kable w blacie biurka – miejsce do uzgodnienia
- krawędzie blatu i nóg zabezpieczone trwałym obrzeżem ABS o grubości 2 mm w kolorze płyty
- struktura Biuro Special zapewniającą trwałość i gładkość powierzchni roboczej blatów biurek oraz klasę higieny E1
- stelaż srebrny
- kolor blatu do uzgodnienia z Dyrektorem Szkoły Podstawowej w Rogalinie
- kontener: kontener mobilny na kółkach, o wieńcu o grubości 25mm, do schowania pod biurko, 3 wysuwane szuflady, szuflady kontenera zamknięte centralnie na klucz, krawędzie wieńca zabezpieczone są trwałym obrzeżem ABS o grubości 2 mm w kolorze płyty, kolor do uzgodnienia z Dyrektorem Szkoły Podstawowej w Rogalinie



#### 11. Krzesło dla nauczyciela

- 3-letnia gwarancja
- regulowana wysokość siedziska
- regulowana funkcję odchylenia
- wysokość krzesła i nachylenie oparcia można łatwo dostosować jedną ręką.
- z tyłu oparcia znajduje się kieszeń
- skóropodobna tapicerka
- bezpieczne kółka mają wrażliwy na nacisk mechanizm hamulca, który utrzymuje krzesło w miejscu, gdy wstajesz i zwalnia się automatycznie, gdy siadasz.
- głębokość: 64 cm
- maksymalna wysokość: 128 cm

- maksymalna wysokość siedziska: 50 cm
- minimalna wysokość siedziska: 39 cm
- głębokość siedziska: 43 cm
- szerokość siedziska: 42 cm
- przetestowano dla: 110 kg
- szerokość: 70 cm
- szare

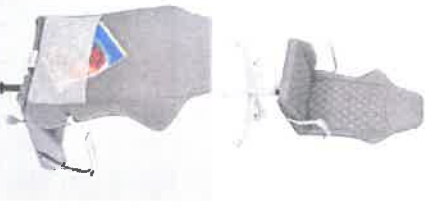

**PEDAGOG/PSYCHOLOG**

Nr	Nazwa towaru	Wygląd	kolor	netto/szt	brutto/szt	Liczn a sztuk	Cena brutto	Cena netto
1	<b>BIURKO DWUOSOBOWE</b>		biały			1		

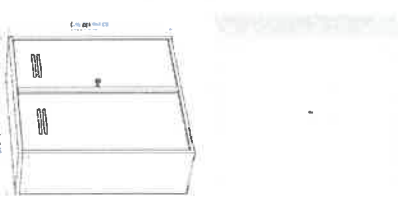

							
2	<b>FOTELE DO BIURKA</b>		szare		2		
3	<b>FOTEL DO BIOFEDBEACKU Z PODŁOKIETNIKIE M I PODNOŻKIEM</b>		czarny		1		
4	<b>REGAŁ POMOCNICZY</b>		biały		1		

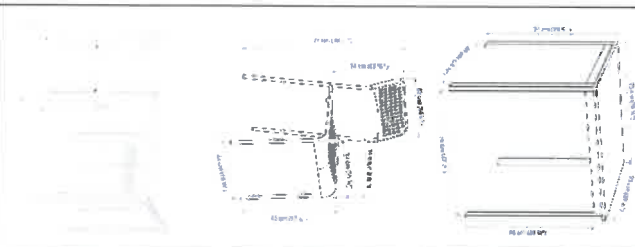
								
5	<b>REGAŁ NA KLUCZ</b>		biały		2			

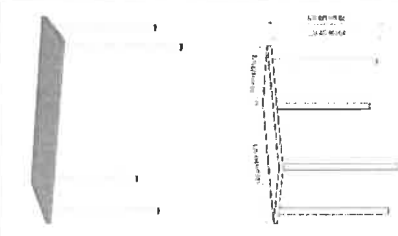
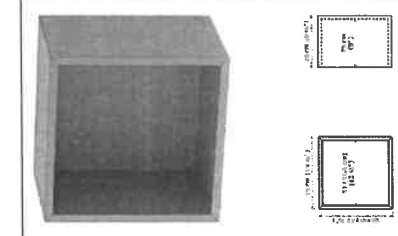

6	<b>STOŁY I KRZESŁA</b>		biały				2		
7	<b>FOTELE</b>		szary				2		
8	<b>KRZESŁA</b>		szare 2 białe 2				4		

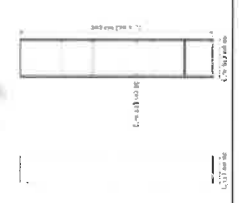
9	<b>PÓLKA ŚCIENNA</b>		biały				3		
10	<b>STÓŁ</b>		szary/biały				1		
11	<b>STOLIK DO FOTELEI</b>		ciemnoszar V				1		

12	<b>REGAŁ</b>		biały				1		
13	<b>TABLICA MAGNETYCZNA 1</b>		biała				1		
14	<b>TABLICA MAGNETYCZNA 2</b>		biała				1		

1. Biurko dwuosobowe

- kolor biały
- długi stół dla dwóch osób
- wyjścia na kabłe i przegroda znajdująca się z tyłu
- nogi mogą być montowane z prawej lub lewej
- część tylną wykończona
- blokady zapobiegające nadmieremu wysunięciu szuflady
- blat/ panel boczny/ panel dolny: płyta wiórowa, płyta wiórowa i płyta pilśniowa z wypełnieniem plaster miodu, płyta pilśniowa, farba akrylowa, krawędź z tworzywa, krawędź z tworzywa

- noga wspierająca: płyta pilśniowa, farba akrylowa, krawędź z tworzywa, krawędź z tworzywa
- przewód rozdzielający/ szyna tylna/ półka/ przód: płyta wiórowa, krawędź z tworzywa, krawędź z tworzywa
- bok szuflady/ tył szuflady: folia papierowa
- dno szuflady: płyta pilśniowa, farba akrylowa
- noga: stal, epoksydowa/poliestrowa powłoka proszkowa
- szerokość: 142 cm
- głębokość: 50 cm
- wysokość: 75 cm
- maksymalne obciążenie: 50 kg

## 2. Krzesło dla nauczyciela

- 3-letnia gwarancja
  - regulowana wysokość siedziska
  - regulowana funkcja odchylenia, która pozwala dopasować opór do ruchów i wagi
  - wysokość krzesła i nachylenie oparcia można łatwo dostosować jedną ręką
  - z tyłu oparcia kieszeń
  - skóropodobna tapicerka
  - bezpieczne kółka wrażliwy na nacisk mechanizm hamulca, który utrzymuje krzesło w miejscu, gdy wstajesz i zwalnia się automatycznie, gdy siadasz
  - głębokość: 64 cm
  - maksymalna wysokość: 128 cm
  - maksymalna wysokość siedziska: 50 cm
  - minimalna wysokość siedziska: 39 cm
  - głębokość siedziska: 43 cm
  - szerokość siedziska: 42 cm
  - przetestowano dla: 110 kg
  - szerokość: 70 cm
  - szare
- ## 3. Fotel
- wykonany ze skóry ekologicznej

- duże siedzisko, wyprofilowane podłokietniki, podnóżek
- wymiary siedziska: 52,5 x 54 cm (szerokość x głębokość)
- wymiary oparcia: 70 x 59 cm (wysokość x szerokość)
- wymiary podnóżka: 38 x 48,5 x 43,5 cm (wysokość x szerokość x długość)
- wysokość siedziska: ~ 45 cm
- wysokość podłokietników liczona od ziemi: 55 cm
- szerokość podłokietników 15 cm
- podnóżek - maksymalne obciążenie: 120 kg
- certyfikat CE, TUV, GS

#### 4. Regał pomocniczy

- szerokość: 182 cm
- głębokość: 39 cm
- wysokość: 182 cm
- obciążenie półki: 13 kg
- regał: płyta wiórowa i płyta pilśniowa z wypełnieniem plaster miodu (100% papier z recyklingu), nadrukowana i wytłoczona farba akrylowa, folia papierowa, krawędź z tworzywa
- wkład z drzwiami - części główne: płyta pilśniowa, folia plastikowa; drzwi: płyta wiórowa, folia plastikowa, folia papierowa, krawędź z tworzywa, krawędź z tworzywa
- wkład z 2 szufladami - części główne: płyta pilśniowa, folia plastikowa; dno szuflady: płyta pilśniowa, farba akrylowa; front szuflady: płyta wiórowa, tworzywo abs, krawędź z tworzywa, farba; bok szuflady/ tył szuflady: płyta wiórowa, folia plastikowa

#### 5. Regał na klucz

- rama: stal, stal, epoksydowa/poliestrowa powłoka proszkowa
- części główne: stal, epoksydowa/poliestrowa powłoka proszkowa
- kolor biały
- szerokość: 80 cm
- głębokość: 30 cm
- wysokość: 83 cm
- obciążenie półki: 25 kg
- zamykany na klucz

#### 6. Komplet: stół i 2 krzesła

- blat - płyta wiórowa, folia melaminowa, krawędź z tworzywa, folia melaminowa
  - podstawa - noga/ szyna boczna: stal, epoksydowa/poliestrowa powłoka proszkowa; noga wewnętrzna: stal
  - krzesło - rama nóg/ szyna krzyżakowa: stal, epoksydowa/poliestrowa powłoka proszkowa; siedzisko/ tylne oparcie: tworzywo polipropylenowe
  - krzesło normy: en 12520 i en 1022
  - wymiary stołu: długość: 75 cm, szerokość: 75 cm, wysokość: 72 cm
  - szczegółowe wymiary na rysunku poglądowym
- 7 Fotel szary:
- szerokość: 64 cm, głębokość: 75 cm, wysokość: 75 cm
  - szerokość siedziska: 59 cm, głębokość siedziska: 46 cm, wysokość siedziska: 40 cm
  - warstwa użytkowa: 100% poliester
  - rama klejona warstwowo: klejona brzożowa, bezbarwny lakier akrylowy
  - rama siedziska: stal, epoksydowa/poliestrowa powłoka proszkowa
  - gwarancja – 10 lat
- 8 Krzesło szare/białe
- przetestowano dla: 110 kg
  - szerokość: 39 cm; głębokość: 47 cm; wysokość: 77 cm
  - szerokość siedziska: 39 cm, głębokość siedziska: 34 cm, wysokość siedziska: 45 cm
  - rama nóg/ szyna krzyżakowa: stal, epoksydowa/poliestrowa powłoka proszkowa
  - siedzisko/ tylne oparcie: tworzywo polipropylenowe
  - normy: EN 12520 i EN 1022
  - 2 krzesła szare; 2 krzesła białe
- 9 Półka ścienna
- obciążenie do 10 kg
  - płyta wiórowa, folia papierowa, krawędź z tworzywa
  - wspornik - tworzywo polipropylenowe (min. 20% z recyklingu), wzmocnione tworzywo polipropylenowe (min. 20% z recyklingu)
  - szerokość: 59 cm
  - głębokość: 20 cm
- 10 Stół
- długość: 120 cm

- szerokość: 60 cm
  - blat - płyta pilśniowa, farba akrylowa, krawędź z tworzywa, wypełnienie z papieru o strukturze plastra miodu (min. 70% z recyklingu), płyta wiórowa, płyta pilśniowa
  - noga - części główne: stal, epoksydowa/poliestrowa powłoka proszkowa, stopki: tworzywo polipropylenowe
- 11 Stolik do foteli

- panel tylny: płyta pilśniowa, folia papierowa, folia papierowa
- panel: płyta wiórowa, wypełnienie z papieru o strukturze plastra miodu (100% z recyklingu), płyta pilśniowa, folia papierowa, krawędź z tworzywa, krawędź z tworzywa
- kolor ciemnoszary
- wymiary na rysunku poglądowym

## 12 Regał

- kolor biały
- wymiary na rysunku poglądowym
- części główne: płyta wiórowa, folia papierowa, krawędź z tworzywa
- panel boczny: płyta wiórowa, folia papierowa, folia melaminowa, krawędź z tworzywa
- cokół frontowy: płyta wiórowa, folia papierowa
- tył: płyta pilśniowa, farba, folia papierowa
- spełnia wymagania normy: en 16121

## 13 Tablica magnetyczna 1

- ceramyczna porcelanowa suchościerna magnetyczna biała 90x60 cm
- wykonana z blachy lakierowanej na biało pokrytej specjalną ceramiczną powłoką
- powierzchnia tablicy pozwala na używanie markerów ścieralnych oraz wszelkiego rodzaju magnesów
- rama - wykonana z aluminium zabezpieczonego przed korozją, w szarym kolorze, szer. 2 cm
- montowana jest na ścianie za pomocą otworów w rogach tablicy, miejsce montażu jest niewidoczne, ukryte za plastikowymi zaślepkami, tablica może być montowana w pionie oraz w poziomie
- do tablicy możemy przypinać każdego rodzaju magnesy: neodymowe, turystyczne, klasyczne, ozdobne
- montowana za pomocą czterech otworów znajdujących się w rogach konstrukcji
- zestaw wkrętów niezbędnych do powieszenia tablicy oraz instrukcja znajdują się w zestawie
- plastikowe zaślepki, dzięki czemu elementy montażowe są całkowicie
- tablica może być montowana zarówno pionowo jak i poziomo



#### 14 Tablica magnetyczna 2

- ceramiczna porcelanowa suchościeralna magnetyczna biała 120x90 cm
- wykonana z blachy lakierowanej na biało pokrytej specjalną ceramiczną powłoką
- powierzchnia tablicy pozwala na używanie markerów ścieralnych oraz wszelkiego rodzaju magnesów
- rama - wykonana z aluminium zabezpieczonego przed korozją, w szarym kolorze, szer. 2 cm
- montowana jest na ścianie za pomocą otworów w rogach tablicy, miejsce montażu jest niewidoczne, ukryte za plastikowymi zaślepkami, tablica może być montowana w pionie oraz w poziomie
- do tablicy możemy przypinać każdego rodzaju magnesy: neodymowe, turystyczne, klasyczne, ozdobne
- montowana za pomocą czterech otworów znajdujących się w rogach konstrukcji
- zestaw wkrętów niezbędnych do powieszenia tablicy oraz instrukcja znajdują się w zestawie
- plastikowe zaślepki, dzięki czemu elementy montażowe są całkowicie
- tablica może być montowana zarówno pionowo jak i poziomo

#### SALA KOMPUTEROWO-JĘZYKOWA

Nr	Nazwa towaru	Wygląd	kolor	netto/szt	brutto/szt	Liczn a sztuk	Cena brutto	Cena netto
1	<b>KRZESŁO DLA NAUCZYCIELA 6</b>		czarny			2		



2	KRZESŁA DLA UCZNIÓW ROZMI 6		czarny			30		
3	TABLICA 1 CERAMICZNA PORCELANOWA SUCHOŚCIERALNA MAGNETYCZNA MATOWA 200X120		biała			2		
4	TABLICA 2 CERAMICZNA PORCELANOWA SUCHOŚCIERALNA MAGNETYCZNA MATOWA 180X100		biała			1		

1 Krzesło dla nauczyciela:

- kolor: czarny
- kolor przesyć: czarny
- kolor stębnowania: czarny
- gramatura: 555 g/m<sup>2</sup>
- skład: 90% pollester, 6% bawełna, 4% wiskoza
- ścieralność: 30 000 cykli
- siedzisko w oparciu o normę pn-en 1729 oraz przebadane pod kątem wytrzymałości zgodnie z normą pn-en 1335
- wkłeso - wypukła forma oparcia zapewnia prawidłowe ułożenie kręgosłupa
- wypukła część siedziska na wysokości odcinka lędźwiowego

- dopasowany do biurek o wysokości 70-82 cm
- obrotowe
- rozmiar 6 (159-188 cm)
- nazwa tkaniny vero
- rodzaj tkaniny eko skóra
- kolor tkaniny czarny
- kolor podstawy czarny
- regulacja wysokości siedziska
- podłokietniki z regulacją, miękkie
- kółka/stopki miękkie
- maksymalne obciążenie 110 kg
- gwarancja 2 lata

## 2 Krzesło uczniowskie:

- ergonomiczne siedzisko z tworzywa sztucznego z podstawą pięcioramienną w kolorze czarnym umożliwiająca obrót krzesła wokół własnej osi
- miękkie tapicerowane siedzisko w kolorze czarnym
- kółka miękkie umożliwiające ruch zarówno po powierzchniach twardych, jak i wykładzinach
- nier regulowane podłokietniki wykonanie z tworzywa sztucznego umożliwiający szybkie wsunięcie krzesła pod blat biurka
- certyfikat zgodności z normą PN-EN 1729-1:2007, PN-EN 1729-2:2012
- rozmiar 6

## 3 Tablica 1

- Wymiary 200x120
- Powierzchnia ceramiczna projekcyjna matowa, magnetyczna
- Kolor powierzchni biały
- Rama aluminiowa
- 25-letnia gwarancja na powierzchnię
- tył tablicy wzmocniony jest blachą ocynkowaną
- powierzchnia tablicy pozwala na używanie markerów ścieralnych oraz wszelkiego rodzaju magnesów





- rama - wykonana z aluminium zabezpieczonego przed korozją, w szarym kolorze
- montowana jest na ścianie za pomocą otworów w rogach tablicy, miejsce montażu jest niewidoczne, ukryte za plastikowymi zaślepkami, tablica może być montowana w pionie oraz w poziomie
- do tablicy możemy przypinać każdego rodzaju magnesy: neodymowe, turystyczne, klasyczne, ozdobne
- montowana za pomocą czterech otworów znajdujących się w rogach konstrukcji
- zestaw wkrętów niezbędnych do powieszenia tablicy oraz instrukcja znajdują się w zestawie



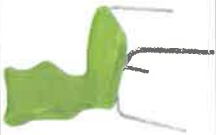

#### 4. Tablica 2

- ceramiczna porcelanowa suchościeralna magnetyczna biała 180x100 cm
- wykonana z blachy lakierowanej na biało pokrytej specjalną ceramiczną powłoką
- powierzchnia tablicy pozwala na używanie markerów ścieralnych oraz wszelkiego rodzaju magnesów
- rama - wykonana z aluminium zabezpieczonego przed korozją, w szarym kolorze, szer. 2 cm
- montowana jest na ścianie za pomocą otworów w rogach tablicy, miejsce montażu jest niewidoczne, ukryte za plastikowymi zaślepkami, tablica może być montowana w pionie oraz w poziomie
- do tablicy możemy przypinać każdego rodzaju magnesy: neodymowe, turystyczne, klasyczne, ozdobne
- montowana za pomocą czterech otworów znajdujących się w rogach konstrukcji
- zestaw wkrętów niezbędnych do powieszenia tablicy oraz instrukcja znajdują się w zestawie
- plastikowe zaślepki, dzięki czemu elementy montażowe są całkowicie
- tablica może być montowana zarówno pionowo jak i poziomo

#### PRACOWNIA CHEMICZNA

Nr	Nazwa towaru	Wygląd	kolor	netto/szt	brutto/szt	Liczn a sztuk	Cena brutto	Cena netto

1	KRZESŁO DLA NAUCZYCIELA 6		czarne			1		
2	KRZESŁA DLA UCZNIÓW ROZM 6		zielony/sre brny			30		
3	COKÓŁ		biały			1		
4	TABLICA 2 CERAMICZNA PORCELANOWA SUCHOŚCIERALN A MAGNETYCZNA MATOWA 180X100		biała			3		
5	KRZESŁO ROZM 6		zielony/cza rny			1		

6	<b>SZAFKA WODNA ZE ZLEWEM I BATERIĄ</b>		szara -front			1		
7	<b>SZAFKA DO KANTORKA 1</b>		szara			1		
8	<b>SZAFKA DO KANTORKA 2</b>		szara			1		
9	<b>SZAFKA DO KANTORKA 3</b>		szara			3		

1 Krzesło dla nauczyciela:

- kolor: czarny

- kolor przesyć: czarny
- kolor stębnowania: czarny
- gramatura: 555 g/m<sup>2</sup>
- skład: 90% poliester, 6% bawełna, 4% wiskoza
- ścieralność: 30 000 cykli
- siedzisko w oparciu o normę pn-en 1729 oraz przebadane pod kątem wytrzymałości zgodnie z normą pn-en 1335
- wkłęsło - wypukła forma oparcia zapewnia prawidłowe ułożenie kręgosłupa
- wypukła część siedziska na wysokości odcinka lędźwiowego
- dopasowany do biurek o wysokości 70-82 cm
- obrotowe
- rozmiar 6 (159-188 cm)
- nazwa tkaniny vero
- rodzaj tkaniny eko skóra
- kolor tkaniny czarny
- kolor podstawy czarny
- regulacja wysokości siedziska
- podłokietniki z regulacją, miękkie
- kółka/stopki miękkie
- maksymalne obciążenie 110 kg
- gwarancja 2 lata

## 2. Krzesło uczniowskie

- skład siedziska tworzywo sztuczne – kolor zielony
- rodzaj podstawy nogi gięte, antypoślizgowe zatyczki
- możliwość sztaplowania
- kolor podstawy szary
- skład podstawy stal
- stopki antypoślizgowe
- maksymalne obciążenie 110 kg

- gwarancja 5 lat
  - rozmiar 6
  - zgodność z normą PN-EN 1729-1:2016-02, PN-EN 1729-2+A1:2016-02
3. Cokół
- wymiary: szerokość: 10 cm, długość: 200 cm
  - gwarancja: 10 lat
  - materiał: wysokiej jakości płyta laminowana o klasie higieny e1 odporna na wilgoć i uszkodzenia mechaniczne
  - kolor: biały
4. Tablica
- tablica ceramiczna porcelanowa suchościeralna magnetyczna biała 180x100 cm
  - wykonana z blachy lakierowanej na biało pokrytej specjalną ceramiczną powłoką
  - powierzchnia tablicy pozwala na używanie markerów ścieralnych oraz wszelkiego rodzaju magnesów
  - rama - wykonana z aluminium zabezpieczonego przed korozją, w szarym kolorze, szer 2 cm
  - montowana jest na ścianie za pomocą otworów w rogach tablicy, miejsce montażu jest niewidoczne, ukryte za plastikowymi zaślepkami
  - tablica może być montowana w pionie oraz w poziomie
5. Krzesło
- zgodności z normą pn-en 1729-1:2007, pn-en 1729-2:2012, pn-f 06009:2001.
  - wzrost użytkownika rozmiar 6: 159 - 188 cm
  - siedzisko: ergonomiczne siedzisko wykonane z tworzywa sztucznego
  - soft: tapicerowana nakładka materiałowa
  - wersja kolorystyczna: czarna
  - podłokietniki: podłokietniki stałe wykonane z tworzywa sztucznego, twarde
  - wersja kolorystyczna: czarna
  - baza: podstawa pięcioramienna wykonana z tworzywa sztucznego i włókna szklanego
  - wersja kolorystyczna: czarna

- kolumna: podnośnik gazowy wykonany ze stali i tworzywa sztucznego
  - wersja kolorystyczna: czarna
  - kółka: kółka miękkie wykonane z tworzywa sztucznego, średnica 50 mm, średnica trzpienia fi 11
  - wersja kolorystyczna: czarna
  - model przystosowany do wysokości biurka od 71cm do 82cm
- 6 Szafka wodna ze zlewem i baterią
- zlew jednodokorowy, nakładany ze stali nierdzewnej z baterią c.z woda; kwasoodporny z przeznaczeniem do pracowni chemicznych
  - szafka zlewozmywakowa o wymiarach 800 x 600 x 850 mm z 2x drzwiczkami; uchwyty – łuk płaski dt. 128 mm
  - Wymiary: 800 x 600 x 900 mm
  - Bateria – wymiary na rysunku

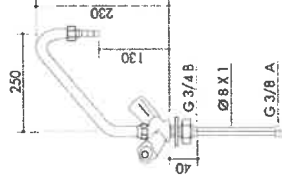

- 7 Szafa do kantorka 1
- konstrukcja szafy metalowa
  - półki z możliwością regulacji pionowej



- klamka z zamkiem cylindrycznym
- zawiasy wewnętrzne, kryte
- wykonane z blachy o grubości 0,6-0,8 mm
- grubość blachy 0,6-0,8 mm
- ilość póltek 4
- kolor szary
- nośność 50 kg
- rodzaj tworzywa metal
- waga 36 kg
- wymiar 198x50x40 cm
- zamykane na klucz

## 8 Szafka do kantorka 2





- szafa metalowa
- o wymiarach 60x50x180
- 2- drzwiowa o funkcjonalnym i estetycznym wyglądzie
- wyposażona wewnątrz lewego segmentu w 4 półki, wewnątrz prawego segmentu w półkę, drążek z 3 przesuwanymi wieszakami
- drzwi szafy z wentylacją
- wykonana z blachy 0,6 mm
- wyposażona w zamek cylindryczny zamknięty w dwóch punktach
- posiada 2 części: 1) z 4 półkami metalowymi, 2) z półką górną metalową, drążkiem i wieszakami.
- certyfikat ISO 9001: 2015.
- gwarancja 60-m-cy, gwarancja przez pierwsze 24 miesiące obejmuje wszystkie wady fabryczne wyrobu.
- w pozostałym okresie 36 miesięcy gwarancji podlegają własności użytkowe wyrobu takie jak powłoka lakiernicza i trwałość połączeń elementów wyrobu (zgrzewanie, spawanie), z odpowiedzialności zostają wyłączone komponenty zużywające się w wyniku normalnej eksploatacji.
- parametry: drzwi zamknięte na zamek ryglowanie drzwi: dwupunktowe kolor standardowy popiel ral 7035
- wymiary: długość: 60 cm, głębokość: 50 cm, wysokość: 180 cm, udźwieg półki ok. 40 kg

9 Szafa do kantorka 3

- szafa metalowa 100 cm
- drzwi skrzydłowe z 3 punktowym ryglowaniem.
- półki ocynkowane z regulacją wysokości co 10 mm
- nośność każdej półki przy równomiernie rozłożonym ciężarze ok. 50 kg.
- korpus i drzwi w kolorze ral 7035 - jasny szary.
- zamek okrągły.
- parametry:
- drzwi zamykane na zamek
- kolor popiel ral 7035
- grubość blachy: 0,8 - 1,0 mm
- wymiary:
- długość: 100 cm
- głębokość: 42 cm
- wysokość: 198 cm
- gwarancja 2 lata, gwarancja antykorozyjna: 5 lat.
- certyfikaty: zarządzania jakością iso: 9001, zarządzania środowiskiem iso: 14001, zarządzania energią iso: 50001.

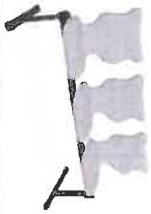
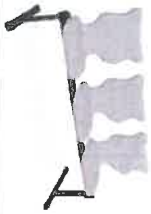
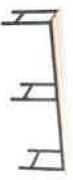
HOL

Nr	Nazwa towaru	Wygląd	kolor	netto/szt	brutto/szt	Liczn sztuk	Cena brutto	Cena netto
1	TABLICA NA PIĘTRO CERAMICZNA PORCELANOWA SUCHOŚCIERALNA A MAGNETYCZNA MATOWA		jak na zdjęciu			2		

	<b>PROJEKCYJNA 150X100 CM</b>		szare				
2	<b>SIEDZISKO KOŁO GABINETU PEDAGOGA</b>		szare		1		
3	<b>ŁAWKA</b>		stelaż szary		6		
4	<b>STÓŁ</b>		buk, szary		10		
5	<b>KRZESŁO</b>		buk, szary		60		
6	<b>WÓZEK DO STOŁÓW</b>		szary		1		
7	<b>WÓZEK DO KRZESEŁ</b>		buk, szary		2		

1. Tablica magnetyczna ceramiczna

- magnetyczna, ceramiczna, projekcyjna, matowa, suchościeralna
- tył tablicy wzmocniony blachą ocynkową

- wymiary 150x100 cm
- możliwość montażu w poziomie i w pionie; miejsce montażu niewidoczne – zakryte zaślepkami; otwory w rogach tablicy
- możliwość używania markerów ścieralnych i wszystkich rodzajów magnesów
- rama aluminiowa, szara, zabezpieczona przez korozję, szerokość 2 cm
- gwarancja na powierzchnię – 25 lat
- 2. Siedzisko koło gabinetu pedagoga
  - długość 148 cm
  - rozmiar 5 przeznaczony dla dziecka w wieku 11+ o wzroście 146 - 176,5 cm
  - wysokość do górnej powierzchni siedziska to 36 cm
  - siedzisko i oparcie profilowane jednoelementowe w kolorze szarym wykonane z tworzywa sztucznego
  - podstawa wykonana z metalu w kolorze aluminium/szarym o przekroju prostokątnym
  - ławka dla trzech osób
- 3 Ławka
  - 2000 x 370 x 460 mm (szer. x gł. x wys.) 6 nóg
  - siedzisko wykonane z trzech desek sosnowych, znajduje się na wysokości 460 mm, co odpowiada rozmiarowi 6
  - stelaż wykonany z rury okrągłej o średnicy 25 mm, szary
- 4 Stół
  - 180 x 76 x 76 cm
  - blat wykonany z płyty wiórowej laminowanej o grubości 18 mm w kolorze buk
  - blat ma zaokrąglone rogi oraz kształt prostokątny
  - 4 nogi wykonane z metalu o wysokości 38 cm i przekroju w kolorze szarym wyposażone w stopkę zabezpieczającą
  - stół można złożyć
- 5 Krzesło
  - wymiar to 44,5 x 48,8 x 82,5 cm
  - wysokość do górnej powierzchni siedziska to 44 cm
  - siedzisko i oparcie profilowane dwuelementowe w kolorze buk wykonane ze sklejki bukowej o grubości 8 mm
  - podstawa wykonana z metalu w kolorze szarym o przekroju okrągłym zakończona zaślepkami
  - krzesło można złożyć
- 6 Wózek do stołów z p. 4
  - stojak na stoły z blatem z płyty meblowej z p. 4

- wyposażony w cztery kółka, w tym dwa z hamulcem
- wykonany z metalu
- kolor szary
- umożliwia przechowywanie 10 stołów
- wymiar 83 x 187 x 86 cm
- 7 Wózek do krzesel z p. 5
- wymiar 45 x 75 x 118 cm
- stojak w kształcie prostokąta na krzesła z p. 5
- wyposażony w cztery kółka, w tym dwa z hamulcem
- stelaż metalowy

### OŚWIADCZENIE WYKONAWCY

Wykonawca zobowiązuje się do udzielenia wsparcia Zamawiającemu w zakresie realizacji obowiązku informacyjnego, o którym mowa w art. 14 Rozporządzenia Parlamentu Europejskiego i Rady (UE) 2016/679 z dnia 27 kwietnia 2016 r. w sprawie ochrony osób fizycznych w związku z przetwarzaniem danych osobowych i w sprawie swobodnego przepływu takich danych oraz uchylenia dyrektywy 95/46/WE, poprzez poinformowanie swoich pracowników, podwykonawców i innych osób, których dane osobowe przekazał Zamawiającemu w związku ze złożeniem oferty w ramach ubiegania się o udzielenie zamówienia publicznego, że w stosunku do ww. danych:

1.1. Administratorem danych osobowych jest Gmina Mosina reprezentowana przez Burmistrza Gminy Mosina z siedzibą: Urząd Miejski w Mosinie tel. +48 618-109-500, adres e-mail: [um@mosina.pl](mailto:um@mosina.pl).

1.2. Zamawiający przetwarza dane osobowe zebrane w postępowaniu o udzielenie zamówienia publicznego (imię i nazwisko, stanowisko, numer uprawnień, dane kontaktowe, okres i rodzaj zatrudnienia, i inne wymagane w celu realizacji zamówienia) w sposób gwarantujący zabezpieczenie przed ich bezprawnym rozpowszechnianiem.

1.3. Zamawiający udostępnia dane osobowe, o których mowa w art. 10 RODO w celu umożliwienia korzystania ze środków ochrony prawnej, o których mowa w dziale IX PZP, do upływu terminu do ich wniesienia.

1.4. Dane osobowe przetwarzane będą na podstawie art. 6 ust. 1 lit. c RODO w celu związanym z prowadzeniem postępowania o udzielenie zamówienia publicznego oraz jego rozstrzygnięciem, jak również, po wybraniu Wykonawcy - zawarciem umowy z Wykonawcą oraz jej realizacją, udokumentowaniem postępowania o udzielenie zamówienia i jego archiwizacji.

1.5. Odbiorcami danych osobowych będą osoby lub podmioty, którym dokumentacja postępowania zostanie udostępniona w oparciu o art. 18 - 19 oraz 74 - 76 PZP.

1.6. Dane osobowe pozyskane w związku z prowadzeniem niniejszego postępowania o udzielenie zamówienia publicznego będą przechowywane, zgodnie z art. 78 ust. 1 PZP, przez okres 4 lat od dnia zakończenia postępowania o udzielenie zamówienia publicznego, a jeżeli czas trwania umowy przekracza 4 lata, okres przechowywania obejmuje cały okres obowiązywania umowy w sprawie zamówienia publicznego.

1.7. Niezależnie od postanowień pkt 1.6. powyżej, w przypadku zawarcia umowy w sprawie zamówienia publicznego z Wykonawcą, Państwa dane osobowe będą przetwarzane do upływu okresu przedawnienia roszczeń wynikających z umowy w sprawie zamówienia publicznego.

1.8. Dane osobowe pozyskane w związku z prowadzeniem niniejszego postępowania o udzielenie zamówienia mogą zostać przekazane podmiotom przetwarzającym dane w imieniu administratora danych osobowych np. podmiotom świadczącym usługi doradcze, w tym usługi prawne, i konsultingowe, firmom zapewniającym niszczenie materiałów itp.

1.9. Stosownie do art. 22 RODO, decyzje dotyczące danych osobowych nie będą podejmowane w sposób zautomatyzowany, w tym również w formie profilowania.

1.10. Osoba, której dotyczą pozyskane w związku z prowadzeniem niniejszego postępowania dane osobowe, ma prawo:

- 1) dostępu do swoich danych osobowych - zgodnie z art. 15 RODO, przy czym Zamawiający może żądać wskazania dodatkowych informacji mających na celu sprecyzowanie nazwy lub daty zakończonego postępowania o udzielenie zamówienia publicznego;
- 2) do sprostowania swoich danych osobowych - zgodnie z art. 16 RODO, przy czym skorzystanie z uprawnienia do sprostowania lub uzupełnienia danych osobowych, o którym mowa w art. 16 RODO, nie może skutkować zmianą wyniku postępowania o udzielenie zamówienia publicznego,

ani zmianą postanowień umowy w zakresie niezgodnym z PZP oraz nie może naruszać integralności protokołu oraz jego załączników;

- 3) do żądania od Zamawiającego - jako administratora, ograniczenia przetwarzania danych osobowych z zastrzeżeniem przypadków, o których mowa w art. 18 ust. 2 RODO, przy czym prawo do ograniczenia przetwarzania nie ma zastosowania w odniesieniu do przechowywania, w celu zapewnienia korzystania ze środków ochrony prawnej lub w celu ochrony praw innej osoby fizycznej lub prawnej, lub z uwagi na ważne względy interesu publicznego Unii Europejskiej lub państwa członkowskiego; prawo to nie ogranicza przetwarzania danych osobowych do czasu zakończenia postępowania o udzielenie zamówienia publicznego;
- 4) wniesienia skargi do Prezesa Urzędu Ochrony Danych Osobowych (na adres Urzędu Ochrony Danych Osobowych, ul. Stawki 2, 00-193 Warszawa) w przypadku uznania, iż przetwarzanie jej danych osobowych narusza przepisy o ochronie danych osobowych, w tym przepisy RODO.

1.11. Obowiązek podania danych osobowych jest wymogiem ustawowym określonym w przepisach PZP, związanym z udziałem Wykonawcy w postępowaniu o udzielenie zamówienia publicznego; konsekwencje niepodania określonych danych określa PZP.

1.12. Osobie, której dane osobowe zostały pozyskane przez Zamawiającego w związku z prowadzeniem niniejszego postępowania o udzielenie zamówienia publicznego nie przysługuje:

- 1) prawo do usunięcia danych osobowych, o czym przesadza art. 17 ust. 3 lit. b, d lub e RODO,
- 2) prawo do przenoszenia danych osobowych, o którym mowa w art. 20 RODO,
- 3) określone w art. 21 RODO prawo sprzeciwu wobec przetwarzania danych osobowych, a to z uwagi na fakt, że podstawą prawną przetwarzania danych osobowych jest art. 6 ust. 1 lit. c RODO.

1.13. Dane osobowe mogą być udostępniane organom publicznym i urzędom państwowym lub innym podmiotom uprawnionym na podstawie przepisów prawa lub wykonujących zadania realizowane w interesie publicznym lub w ramach sprawowania władzy publicznej, w szczególności do podmiotów prowadzących działalność kontrolną wobec Zamawiającego.

1.14. Dane osobowe zostały udostępnione Zamawiającemu przez Wykonawcę.

.....  
(data i podpis Wykonawcy)

....., dnia .....

Wykonawca:

.....

(pełna nazwa/firma, adres, w  
zależności od podmiotu

reprezentowany przez:

.....

(imię, nazwisko, stanowisko/podstawa  
do reprezentacji)

**OŚWIADCZENIE WYKONAWCY W ZAKRESIE ART. 108 UST. 1 PKT 5 USTAWY PZP  
O PRZYNALEŻNOŚCI LUB BRAKU PRZYNALEŻNOŚCI DO TEJ SAMEJ GRUPY KAPITAŁOWEJ**

W związku ze złożeniem oferty w postępowaniu o udzielenie zamówienia publicznego prowadzonym przez Zamawiającego - Gminę Mosina w trybie podstawowym bez negocjacji, o którym mowa w art. 275 pkt 1 w zw. z art. 266 ustawy 11 września 2019 r. Prawo zamówień publicznych (tekst jedn. Dz. U. z 2022 r. poz. 1710) na „Zakup mebli na potrzeby Szkoły Podstawowej im. Adama Wodniczki w Rogalinku”, Ja(My) podpisując niniejszy dokument, reprezentując(y) firmę, której nazwa jest wskazana powyżej, jako upoważniony(eni) na piśmie lub wpisany(i) w odpowiednich dokumentach rejestrowych, w imieniu reprezentowanej przez(e) mnie(nas) firmy:

oświadczam, że Wykonawca, którego reprezentuję nie przynależy do grupy kapitałowej w rozumieniu ustawy z dnia 16 lutego 2007 r. o ochronie konkurencji i konsumentów (tekst jedn. Dz. U. z 2020 r., poz. 1076 z późn. zm.) z innym wykonawcą, który złożył ofertę lub ofertę częściową w przedmiotowym postępowaniu\*

oświadczam, że Wykonawca, którego reprezentuję przynależy do grupy kapitałowej w rozumieniu ustawy z dnia 16 lutego 2007 r. o ochronie konkurencji i konsumentów (tekst jedn. Dz. U. z 2020 r., poz. 1076 z późn. zm.) wraz z wykonawcą, który złożył ofertę lub ofertę częściową w przedmiotowym postępowaniu, tj. (podać nazwę i adres)\*:

\_\_\_\_\_\*\*

\* należy skreślić odpowiedni kwadrat,

\*\* wraz ze złożeniem oświadczenia o przynależności do tej samej grupy kapitałowej Wykonawca przedkłada dokumenty lub informacje potwierdzające przygotowanie oferty lub oferty częściowej niezależnie od innego Wykonawcy należącego do tej samej grupy kapitałowej.

Dokument musi być złożony pod rygorem nieważności w formie elektronicznej, o której mowa w art. 78(1) KC (tj. podpisany kwalifikowanym podpisem elektronicznym), lub w postaci elektronicznej opatrzonej podpisem zaufanym lub podpisem osobistym.