

COZL/DZP/AK/3411/PN-18/24

Lublin, dnia 26.04.2024 r.

## „Dostawa asortymentu medycznego na potrzeby Oddziału Anestezjologii i Intensywnej Terapii COZL.”

I. Działając w oparciu o zapisy art. 135 ust. 1 i 2 ustawy z dnia 11 września 2019 r. Prawo zamówień publicznych (Dz. U. 2023 r., poz. 1605), Zamawiający informuje, że w niniejszym postępowaniu wpłynęły następujące zapytania:

### Pytanie 1:

Zwracamy się pytaniem, czy w części 33 Zamawiający wymaga, aby zaoferowane pasy posiadały metalową sprzączkę do mocowania do ramy łóżka lub pod łóżkiem.

**Odpowiedź: Zamawiający dopuszcza.**

### Pytanie 2:

Czy Zamawiający wykreśli z Pakietu nr 8, poz. 3 - Maskę nadkrtaniową z żelowym mankietem, gdyż jest to produkt wyłącznie jednego producenta, a taka budowa pakietu stawia w pozycji uprzywilejowanej firmę Promed (produkt Intersurgical)? Informujemy również, że brak jest produktów równoważnych dla tego produktu, chyba że Zamawiający dopuści tu tej pozycji:

- maskę krtaniową z mankietem nadmuchiwanym, wykonaną z pcv, z kanałem gastrycznym, ze znacznikiem głębokości, rozmiary 3,4,5. Jednorazowe, bezlateksowe lub

- maskę krtaniową z mankietem nadmuchiwanym, wykonaną z pcv, bez kanału gastrycznego, z ożebrowaniem zapobiegającym wklonowanie nagłośni, ze znacznikiem głębokości, rozmiary 3,4,5. Jednorazowe, bezlateksowe?

**Odpowiedź: Zamawiający podtrzymuje zapisy SWZ.**

### Pytanie 3:

Czy Zamawiający wykreśli z Pakietu nr 8, poz. 11 - Kapturek zabezpieczający układ oddechowy, Kapturek w kolorze czerwonym z zaczepem służącym do powieszenia rur, gdyż jest to produkt wyłącznie jednego producenta, a taka budowa pakietu stawia w pozycji uprzywilejowanej firmę Promed (produkt Intersurgical)? Informujemy również, że brak jest produktów równoważnych dla tego produktu, chyba że Zamawiający dopuści tu tej pozycji:

Kapturek w kolorze czerwonym bez zaczepu służącemu do powieszenia rur i dodatkowo osobny uchwyt na rury typ A lub B?



Typ A



Typ B



**Odpowiedź: Zamawiający podtrzymuje zapisy SWZ.**

**Pytanie 4:**

Czy Zamawiający w Pakiecie nr 8, poz. 13 - Obwody rozciągliwe do respiratorów rozciągliwy w zakresie 47-200 cm, pozostałe parametry zgodnie z swz?

**Odpowiedź: Zamawiający dopuszcza.**

**Pytanie 5:**

Czy Zamawiający wykreśli z Pakietu nr 8, poz. 7 -

Maska krtaniowa jednorazowego użytku ..... (...) z trójkolorowym manometrem, gdyż jest to produkt jednego tylko producenta, do tego bardzo drogi, a taka budowa pakietu stawia w uprzywilejowanej tylko jednego wykonawcę?

**Odpowiedź: Zamawiający podtrzymuje zapisy SWZ. Zgodnie z art. 137 ust. 7 ustawy Prawo Zamówień Publicznych „W przypadku gdy zmiany treści SWZ prowadziłyby do istotnej zmiany charakteru zamówienia w porównaniu z pierwotnie określonym, w szczególności prowadziłyby do znacznej zmiany zakresu zamówienia, zamawiający unieważnia postępowanie na podstawie art. 256.”. Dodanie części zamówienia (tzw. pakietu) rozumiane jest jako istotna zmiana charakteru zamówienia, a tym samym jest niedopuszczalne.**

**Pytanie 6:**

Czy Zamawiający w związku z problemami finansowymi i kłopotami z regulowaniem bieżących płatności w Pakiecie nr 8, poz. 7 odstąpi od wymogu manometru na masce krtaniowej, a zezwoli na dostarczenie manometru wielorazowego w nieodpłatne użytkowanie? Maski krtaniowe jednorazowe z wbudowanym manometrem posiada w ofercie wyłącznie jedna firma i jest to produkt bardzo drogi. Manometry wielorazowe są urządzeniami precyzyjniejszymi.

**Odpowiedź: Zamawiający podtrzymuje zapisy SWZ.**

**Pytanie 7:**

Czy Zamawiający w Pakiecie nr 8, poz. 7 i 9 dopuści maski krtaniowe bez logo producenta na rurce, gdyż nie ma to żadnego uzasadnienia medycznego i żadne normy nie nakładają obowiązku logowania bezpośrednio na masce?

**Odpowiedź: Zamawiający dopuszcza.**

**Pytanie 8:**

Czy Zamawiający w Pakiecie nr 19, poz. 1 Zamawiający dopuści układ karbowany o stałej długości wykonany z PP, EVA, PE?

**Odpowiedź: Zamawiający podtrzymuje zapisy SWZ.**

**Pytanie 9:**

Zamawiający w Pakiecie nr 19, poz. 1 wymaga aby układ oddechowy wyprodukowany był z wysokiej jakości materiału: PP, EVA, TPE, PE. Prosimy o sprecyzowanie które elementy układu mają być zbudowane z jakiego materiału, czy też wskazane materiały występują jako domieszki w innych materiałach, jeśli tak, to w jakich które?

**Odpowiedź: Cały układ oddechowy zbudowany według opisu SWZ.**

**Pytanie 10:**

Prosimy Zamawiającego o podanie nr katalogowego i producenta aktualnie stosowanego układu oddechowego w pakiecie nr 22, poz. 1 - Jednorazowe rury do respiratora transportowego – jednorurowe i jednoświatłowe Kompatybilny z respiratorem transportowym Trilogy, celem prawidłowego doboru produktu?

**Odpowiedź: Zamawiający posiada respirator Trilogy REFAL -1100.V020 Altech.**

**Pytanie 11:**

Czy Zamawiający wyrazi zgodę na zmniejszenie wysokości kar umownych w § 6 ust. 1 pkt. a) do 0,25%?

Uzasadnienie: obecnie ustalone kary umowne są nadmiernie wysokie, nieproporcjonalne do wartości zamówienia, odbiegające od standardów przyjętych na rynku wyrobów medycznych w zamówieniach publicznych. Obniżenie wysokości kar umownych do proponowanego poziomu umożliwi zachowanie zasady równości stron umowy.

**Odpowiedź: Zamawiający podtrzymuje zapisy SWZ.**

**Pytanie 12:**

Wniosek o dopisanie:

Zwracamy się z wnioskiem o dopisanie do umowy następującego zdania: „Zamówienia będą składane do godziny 13. Zamówienia złożone po godzinie 13, będą traktowane jako zamówienia złożone w kolejnym dniu roboczym.

**Odpowiedź: Zamawiający podtrzymuje zapisy SWZ.**

**Pytanie 13:**

Czy Zamawiający z części 6 pozycja 2 dopuści do postępowania cewnik dwuświatłowy wysokoprzepływowo z poliuretanu Tecoflex z prostymi lub zagiętymi o średnicy 6,5 Fr i długości 12,5 cm?

Charakterystyka cewnika:

- termoplastyczny poliuretan Tecoflex
- radiocieniujący szaft cewnika
- końcówka bez bocznych otworów zmniejszająca ryzyko powstawania zakrzepu
- przednie otwory zmniejszające ryzyko powstawania zakrzepów
- obrotowy pierścień do szycia pozwalający uniknąć podrażnienia skóry
- zacisk bezpieczeństwa z zabezpieczeniami bocznymi chroniącymi rurkę końcówki przed wyslizgnięciem się
- wskaźniki wypełnienia, rozmiar i długość
- kompatybilny z MRI
- odporna na odkształcenia prowadnica „J” z wysoką zawartością tytanu zapewniająca wyjątkowo wysoką elastyczność i odporność na odkształcenia, dodatkowy komfort zapewnia powłoka z PTFE która gwarantuje gładką powierzchnię i najwyższy poślizg (wymiary: 0,45/400 mm i 0,80/500 mm)
- igła wprowadzająca 20G dla średnicy 6,5 Fr, 18 G dla średnicy 8 Fr
- rozszerzadło 6Fr i 7Fr dla średnicy 6,5 Fr oraz 8 Fr dla średnicy 8 Fr
- nasadki iniekcyjne Luer Lock
- wyprodukowano w Niemczech

**Odpowiedź: Zamawiający podtrzymuje zapisy SWZ.**

**Pytanie 14:**

Czy Zamawiający wydzieli z części 6 pozycja 2 i stworzy osobny pakiet dla tej pozycji?

**Odpowiedź: Zamawiający podtrzymuje zapisy SWZ. Zgodnie z art. 137 ust. 7 ustawy Prawo Zamówień Publicznych „W przypadku gdy zmiany treści SWZ prowadziłyby do istotnej zmiany charakteru zamówienia w porównaniu z pierwotnie określonym, w szczególności prowadziłyby do znacznej zmiany zakresu zamówienia, zamawiający unieważnia postępowanie na podstawie art. 256.”. Dodanie części zamówienia (tzw. pakietu) rozumiane jest jako istotna zmiana charakteru zamówienia, a tym samym jest niedopuszczalne.**

**Pytanie 15:**

Pytania do pakietu 18

Czy Zamawiający dopuści cewniki bez parametru: Możliwość identyfikacji położenia cewnika w naczyniu za pomocą odprowadzeni EKG? Zapis ten stanowi jedynie ograniczenie konkurencji. Wszystkie szanujące się firmy ceniące sobie zdrowie i bezpieczeństwo pacjenta nie zalecają tej metody, a pozostanie przez Zamawiającego przy takim rozwiązaniu nie ma uzasadnienia medycznego. EKG wewnątrz przedsionkowe nie jest wiarygodną metodą pozycjonowania cewników do lewej żyły szyjnej wewnętrznej, nie wykrywa połączenia między żyłą główną górną a prawym przedsionkiem. Nie jest to wiarygodna metoda potwierdzania pozycji lewostronnych CVC. (źródło: <https://www.sciencedirect.com/science/article/pii/S0007091217366643> Brytyjski Dziennik Anestezjologii) czy Zamawiający zrezygnuje z wymogu identyfikacji położenia cewnika w naczyniu za pomocą odprowadzeni EKG?

**Odpowiedź: Zamawiający podtrzymuje zapisy SWZ.**

**Pytanie 16:**

Pytania do pakietu 18

Zamawiający dopuści cewniki centralne równoważne lokalizowane tradycyjnie zgodnie z wytycznymi m.in BTM bez możliwości użycia metody kontroli EKG i wykonane z poliuretanu nieprzepuszczalnego dla promieni rentgenowskich. Końcówka cewnika ma kształt stożkowy i jest pokryta bardziej miękkim materiałem. Linia ta obejmuje kodowane kolorystycznie, w skład zestawu wchodzi: igła echogeniczna 18G x 7,0 cm końcówka echogeniczna dla poprawy widzenia w USG, rozszerzacz z powłoką hydrofilną aktywowany solą fizjologiczną w celu zmniejszenia tarcia podczas wkładania, prowadnik nitinolowy o średnicy 50cm x 0,035 nitinol nie stalowy - dzięki temu nie załamuje się u pacjenta, strzykawka prowadząca 5CC umożliwia przejście prowadnika przez strzykawkę, skrzydło do mocowania wtórnego 2 szt. standardowe, nr. 11 standardowy skalp.

Dla pozycji 1 Cewnik do żył centralnych 3-światłowy (średnica kanałów 14G/18G/18G), rozmiar 7F x 15 cm.

Dla pozycji 2 Cewnik do żył centralnych 4-światłowy (średnica kanałów 12G/16G/18G/18G), rozmiar 8,5F x 20 cm.

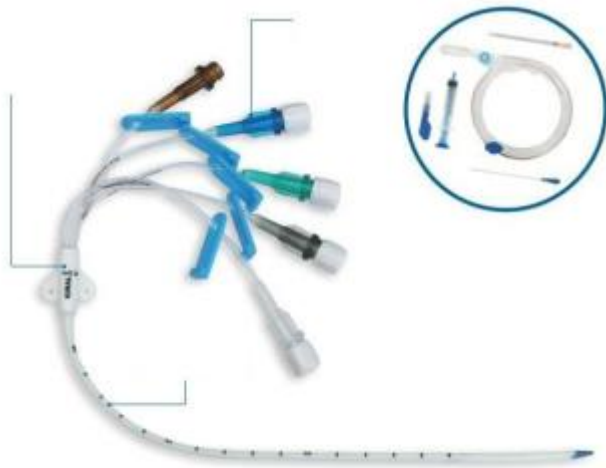

**Odpowiedź: Zamawiający podtrzymuje zapisy SWZ.**

**Pytanie 17:**

Pakiet nr 33

Czy Zamawiający dopuści do zaoferowania produkt alternatywny do opisanego w SWZ, tj.: Pas na nadgarstek lub kostkę z metalową sprzączką Pas na nadgarstek dostępny jest w rozmiarze uniwersalnym, w komplecie są 2 sztuki produktu.



**Odpowiedź: Zamawiający dopuszcza.**

**Pytanie 18:**

Część 14 pozycja 1

Prosimy o dopuszczenie resuscytatora silikonowego renomowanej firmy Ambu, z rezerwuarem tlenowym wielokrotnego użytku nadającym się do sterylizacji w autoklawie w temperaturze 134 stopni o objętości 1500ml, z zachowaniem wszystkich pozostałych zapisów SWZ.

**Odpowiedź: Zamawiający dopuszcza.**

**Pytanie 19:**

Część 14 pozycja 2

Prosimy o dopuszczenie resuscytatora jednorazowego użytku dla dorosłych renomowanej firmy Ambu o objętości worka 1510ml z zachowaniem wszystkich pozostałych zapisów SWZ.

**Odpowiedź: Zamawiający dopuszcza.**

**Pytanie 20:**

Część 19

Prosimy o dopuszczenie jako równoważny jednorazowy układ oddechowy do respiratora dla dorosłych o średnicy rur i złącz 22mm, mikrobiologicznie czysty; układ zawiera: 2 rury (ramię wdechowe i wydechowe) o stałej długości 180 cm wykonane z PE (polietylenu); złącza rur 22mmF wykonane z EVA (octanu winylu); bez lateksu; trójnik Y z dwoma portami zabezpieczonymi zatyczkami przytwierdzonymi do Y; trójnik Y odłączalny od rur umożliwiający podłączenie nebulizatora w gałąź wdechową; kolanko/łącznik kątowy z portem luer lock zabezpieczone stabilnie wkręcanym koreczkiem; zatyczka/kapturek 22mmF zabezpieczająca układ przed wpadaniem ciał obcych / tester szczelności; wieszak do mocowania rur; czas stosowania do 7 dni (potwierdzenie w instrukcji użycia); opakowanie zbiorcze – 25 sztuk.

**Odpowiedź: Zamawiający podtrzymuje zapisy SWZ.**

**Pytanie 21:**

Część 22

Prosimy o dopuszczenie rur do respiratora Trylogy z filtrem pakowanym osobno, z zachowaniem wszystkich pozostałych zapisów SWZ.

**Odpowiedź: Zamawiający dopuszcza.**

**Pytanie 22:**

Część 22

Prosimy o dopuszczenie rur do respiratora Trylogy z zastawką wydechową umieszczoną na ramieniu wydechowym o długości 20cm (poniższy rysunek przedstawia proponowane rozwiązanie) z zachowaniem wszystkich pozostałych zapisów SWZ.

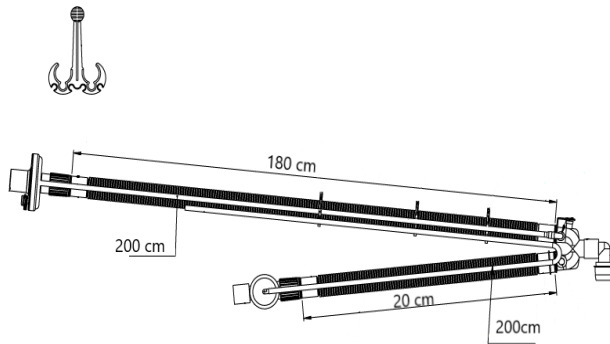

**Odpowiedź: Zamawiający podtrzymuje zapisy SWZ.**

**Pytanie 23:**

Część nr 5 poz. 1

Czy Zamawiający dopuści jednorazowy laryngoskop, kompaktowy i lekki, gotowy do natychmiastowego użycia po połączeniu rękojeści i łyżki, z załadowanymi bateriami, rękojeść oraz łyżka wykonana z wytrzymałego ABS, z silnym skupionym i niezawodnym LEDowym źródłem światła w łyżce, koniec dystalny łyżki zaokrąglony, atraumatyczny; rozmiar kodowany cyfrowo; na łyżce oraz na rękojeści oznaczenie rozmiaru. Na każdym opakowaniu indywidualnym znajduje się etykieta z m.in. datą ważności, rozmiarem, nr ref, lot. Dostępne rozmiary Mac 2-4; Zapakowane w opakowanie papierowo-foliowe zapewniające łatwe i szybkie użycie. Produkt sterylny.

**Odpowiedź: Zamawiający podtrzymuje zapisy SWZ.**

**Pytanie 24:**

Część nr 5 poz. 1

Czy Zamawiający dopuści łyżkę oraz rękojeść pakowane osobno?

**Odpowiedź: Zamawiający podtrzymuje zapisy SWZ.**

**Pytanie 25:**

Część nr 5 poz. 1

Czy Zamawiający dopuści rękojeść z wbudowaną baterią?

**Odpowiedź: Zamawiający podtrzymuje zapisy SWZ.**

**Pytanie 26:**

Część nr 5 poz. 1

Czy Zamawiający dopuści rozmiarówkę kodowaną cyfrowo?

**Odpowiedź: Zamawiający podtrzymuje zapisy SWZ..**

**Pytanie 27:**

Część nr 5 poz. 1

Czy Zamawiający dopuści opakowanie = 1 sztuka?

**Odpowiedź: Zamawiający dopuszcza. Powyższe należy uwzględnić w Kosztorysie Ofertowym.**

**Pytanie 28:**

Część nr 8 poz. 1

Czy Zamawiający dopuści 1 regulowaną złączkę zamiast kilku zwęzek?

**Odpowiedź: Zamawiający podtrzymuje zapisy SWZ.**

**Pytanie 29:**

Część nr 8 poz. 4

Czy Zamawiający odstąpi od wymogu „wraz z łącznikiem 22F o zakończeniu stożkowym 5/7 mm”?

**Odpowiedź: Zamawiający podtrzymuje zapisy SWZ.**

**Pytanie 30:**

Część nr 8 poz. 5

Czy Zamawiający dopuści maskę nosowo-ustną do aparatów CPAP/autoCPAP, NIV (nieinwazyjnej wentylacji płuc) z wkładką żelową. Wersja bez portu wydechowego do NIV w trybie wentylacji dwururowej do respiratorów, dostępna w 3 rozmiarach: S, M, L. Maska twarzowa (nosowo-ustna) jest łatwa w użyciu, bardziej komfortowa niż tradycyjne maski twarzowe. Wkłady żelowe mogą być wymieniane bez zmiany obudowy. Budowa modułowa, 60% mniej części niż w tradycyjnych maskach, łatwość w dopasowaniu. Maski NIV bez portu wydechowego (kolanko niebieski) przeznaczona do nieinwazyjnej wentylacji za pomocą respiratorów. Nie posiada otworów do wydalania CO<sub>2</sub>. Pracuje w systemie jedno, oraz dwu rurowym z zaworem?

**Odpowiedź: Zamawiający podtrzymuje zapisy SWZ.**

**Pytanie 31:**

Część nr 8 poz. 6

Czy Zamawiający dopuści maskę pełno twarzową do aparatów CPAP / autoCPAP/ bilevel /respiratorów. Minimalistyczny wzór czyni mniejszą i lżejszą niż tradycyjne twarzowe maski. Maski jest dostępna w małym, dużym i bardzo dużym rozmiarze. S, L, XL. Mały rozmiar przeznaczony dla dorosłych, jak i dzieci (od 7 lat lub o masie > 20 kg). Maski występuje w dwóch wersjach:

1. EE vented – maski posiada otwory do wydalania dwutlenku węgla poza maskę oraz zawór bezpieczeństwa – zapewnia dostęp do powietrza z powietrza, jeżeli ciśnienie spada poniżej 3 cmH<sub>2</sub>O

2. SE niewentylowane NV – maski maski się kolankiem w kolorze niebieskim, nie posiada żadnych otworów. Jest do pracy w trybach NV z respiratorami różnych producentów (obwód dwururowy) Maski umożliwia szybkie, szczelne dopasowanie wokół mniej wrażliwych na ucisk twarzy, nie ograniczając przy tym widoczności. Duża powierzchnia zapewnia wyrównanie ciśnienia wewnątrz maski i ceni do minimalnego podrażnienia oczu. Uprząż jest dostępna w małych i dużych rozmiarach. Rzępy umożliwiają szybką i łatwą regulację i zdejmowanie uprząży. Klipsy zatrzaskowe upraszczają zakładanie, bez potrzeby ponownego dopasowywania po zdjęciu. Maski pełno twarzowa , wielokrotnego użytku z możliwością dezynfekcji, silikonowa, nie zawierająca lateksu w części twarzowej, obejmująca w części twarzowej oczy-nos-usta. Górna część wyściółki dotyka twarz nad brwiami. Dolna część wyściółki dotyka twarz tuż nad podbródkiem. Do długotrwałej wentylacji, z możliwością prania uprząży w temperaturze do 60°C. Wyposażona w: port wydechowy, port tlenowy i pomiaru ciśnienia, kolanko obrotowe 360 stopni do podłączenia do rury łączącej maskę z aparatem. Posiadająca mocowanie uprząży na rzepy w górnej części, dolnej części na klipsy z możliwością jej odpięcia?

**Odpowiedź: Zamawiający podtrzymuje zapisy SWZ.**



**Pytanie 32:**

Część nr 8 poz. 7

Czy Zamawiający dopuści maskę krtaniową jednorazowego użytku wykonaną z PCV, bez lateksu, posiadająca łukowaty kształt, rurka oraz mankiet stanowiące dwa osobne elementy połączone trwale ze sobą, dren wbudowany w mankiet, rozmiar, zakres wagi i objętość mankieta oznaczone na tubusie maski, na baloniku kontrolnym informacje dotyczące rozmiaru oraz numeru serii maski. Dostępne rozmiary: 1; 1 ½; 2; 2 ½; 3; 4; 5. Kolorowe zabezpieczenie umożliwiające szybką identyfikację rozmiaru maski (1 – różowy; 1,5 -niebieski; 2 – czarny; 2,5 - biały; 3 – zielony; 4 – żółty; 5 – czerwony). Maksymalna objętość mankieta: 1 – 4ml; 1,5 – 7ml; 2 – 10ml; 2,5 – 14ml; 3 – 20ml; 4 – 30ml; 5 – 50ml. Maski sterylizowana tlenkiem etylenu, pakowana pojedynczo w opakowanie papierowo-foliowe. Na opakowaniu jednostkowym graficzna i opisowa instrukcja obsługi w języku polskim i angielskim?

**Odpowiedź: Zamawiający podtrzymuje zapisy SWZ.**

**Pytanie 33:**

Część nr 8 poz. 9

Czy Zamawiający dopuści maskę krtaniową wielorazową silikonową wykonaną z medycznego silikonu, przezroczysty tubus, delikatny mankiet anatomiczne wygięcie ułatwiające wprowadzanie, rozmiar, zakres wagi i objętość mankieta oznaczone na tubusie, barwny kod rozmiarów, uniwersalny łącznik 15 mm, bez lateksu, bez ftalanów, wielorazowa – do 40-krotnego użycia, jałowa. Rozmiary: 1 (4ml), 1.5 (7ml), 2 (10ml), 2.5 (14ml), 3 (20ml), 4 (30ml), 5 (40ml)?

**Odpowiedź: Zamawiający podtrzymuje zapisy SWZ.**

**Pytanie 34:**

Część nr 8 poz. 10

Czy Zamawiający dopuści obwód oddechowy jednorurkowy z pionową (niebieską) membraną, długość 183cm, dodatkowo rura 40cm, worek bezlateksowy 2l. Sterylny, opakowanie papier-folia. Na opakowaniu nadrukowany graficzny szkic obwodu z podaniem rozmiarów wraz z oznaczeniami w języku polskim?

**Odpowiedź: Zamawiający podtrzymuje zapisy SWZ.**

**Pytanie 35:**

Część nr 8 poz. 10

Czy Zamawiający dopuści obwód oddechowy jednorurkowy z pionową (niebieską) membraną, długość 183cm, dodatkowo rura 120cm, worek bezlateksowy 2l. Sterylny, opakowanie papier-folia. Na opakowaniu nadrukowany graficzny szkic obwodu z podaniem rozmiarów wraz z oznaczeniami w języku polskim?

**Odpowiedź: Zamawiający podtrzymuje zapisy SWZ.**

**Pytanie 36:**

Część nr 8 poz. 9

Czy Zamawiający odstąpi od wymogu „Posiadający zwrot ciepła przez powietrze wychodzące od pacjenta w zakresie 4,1 °C przy przepływie 10 l / min. Posiadający opór wdechu przy przepływie: 10 l/min = 0,16 cm H<sub>2</sub>O; 20 l/min = 0,49 cm H<sub>2</sub>O; Posiadający opór wydechu nie więcej niż 0,08 cm H<sub>2</sub>O w porównaniu z wdechem”?

**Odpowiedź: Zamawiający podtrzymuje zapisy SWZ.**

**Pytanie 37:**

Część nr 8 poz. 11

Czy Zamawiający dopuści kapturek bez zaczepu do powieszenia?

**Odpowiedź: Zamawiający podtrzymuje zapisy SWZ.**

**Pytanie 38:**

Część nr 8 poz. 11

Czy Zamawiający dopuści opakowanie zbiorcze 10 sztuk?

**Odpowiedź: Zamawiający dopuszcza.**

**Pytanie 39:**

Część nr 8 poz. 12

Czy Zamawiający dopuści średnicę wewnętrzną 1,8mm oraz średnicę zewnętrzną 3,0mm?

**Odpowiedź: Zamawiający podtrzymuje zapisy SWZ.**

**Pytanie 40:**

Część nr 14 poz. 1

Czy Zamawiający dopuści resuscytator bez paska? Sama struktura worka zapewnia pewny i bezpieczny chwyt.

**Odpowiedź: Zamawiający dopuszcza.**

**Pytanie 41:**

Część nr 14 poz. 1

Czy Zamawiający dopuści zastawkę wyrównawczą 60 cm H<sub>2</sub>O?

**Odpowiedź: Zamawiający podtrzymuje zapisy SWZ.**

**Pytanie 42:**

Część nr 14 poz. 1

Czy Zamawiający dopuści objętość worka 1650 ml?

**Odpowiedź: Zamawiający dopuszcza.**

**Pytanie 43:**

Część nr 14 poz. 1

Czy Zamawiający dopuści rezerwuar jednorazowego użytku?

**Odpowiedź: Zamawiający podtrzymuje zapisy SWZ.**

**Pytanie 44:**

Część nr 14 poz. 1

Czy Zamawiający dopuści rezerwuar o objętości 2000 ml?

**Odpowiedź: Zamawiający dopuszcza.**

**Pytanie 45:**

Część nr 14 poz. 2

Czy Zamawiający dopuści resuscytator bez paska? Sama struktura worka zapewnia pewny i bezpieczny chwyt.

**Odpowiedź: Zamawiający dopuszcza.**

**Pytanie 46:**

Część nr 14 poz. 2

Czy Zamawiający dopuści resuscytator wykonany z PCV?

**Odpowiedź: Zamawiający podtrzymuje zapisy SWZ.**

**Pytanie 47:**

Część nr 14 poz. 2

Czy Zamawiający dopuści objętość worka 1650 ml?

**Odpowiedź: Zamawiający dopuszcza.**

**Pytanie 48:**

Część nr 14 poz. 2

Czy Zamawiający dopuści rezerwuar o objętości 2000 ml?

**Odpowiedź: Zamawiający dopuszcza.**

**Pytanie 49:**

Część nr 17 poz. 1

Czy Zamawiający dopuści długość 700 mm?

**Odpowiedź: Zamawiający dopuszcza.**

**Pytanie 50:**

Część nr 19 poz. 1

Czy Zamawiający dopuści układ oddechowy bez kapturka?

**Odpowiedź: Zamawiający podtrzymuje zapisy SWZ.**

**Pytanie 51:**

Część nr 19 poz. 1

Czy Zamawiający dopuści kapturek do zabezpieczenia układu dołączony osobno?

**Odpowiedź: Zamawiający podtrzymuje zapisy SWZ.**

**Pytanie 52:**

Część nr 19 poz. 1

Czy Zamawiający dopuści układ oddechowy rozciągliwy do długości 200 cm?

**Odpowiedź: Zamawiający dopuszcza.**

**Pytanie 53:**

Część nr 19 poz. 1

Czy Zamawiający dopuści układ oddechowy o stałej długości 200 cm?

**Odpowiedź: Zamawiający dopuszcza.**

**Pytanie 54:**

Część nr 26 poz. 1

Czy Zamawiający dopuści długość 52,5 cm zamiast 50 cm oraz 78 cm zamiast 80 cm?

**Odpowiedź: Zamawiający podtrzymuje zapisy SWZ.**

**Pytanie 55:**

Część nr 26 poz. 3

Czy Zamawiający dopuści długość mankietu 81 cm, 78 cm, 65 cm, 52,5 cm, 41 cm?

**Odpowiedź: Zamawiający podtrzymuje zapisy SWZ.**

**Pytanie 56:**

Część nr 26 poz. 4

Czy Zamawiający dopuści czujnik mikrobiologicznie czysty, niesterylny?

**Odpowiedź: Zamawiający podtrzymuje zapisy SWZ.**

**Pytanie 57:**

Część nr 26 poz. 4

Czy Zamawiający odstąpi od wymogu „wyraźne oznakowanie położenia diod na zewnątrz czujnika”?

**Odpowiedź: Zamawiający podtrzymuje zapisy SWZ.**

**Pytanie 58:**

Część nr 32 poz. 1

Czy Zamawiający odstąpi od wymogu „wyraźne oznakowanie położenia diod na zewnątrz czujnika”?

**Odpowiedź: Zamawiający podtrzymuje zapisy SWZ.**

**Pytanie 59:**

Część nr 32 poz. 1

Prosimy o doprecyzowanie, czy jeżeli szczoteczka do zębów z odsysaniem będzie podłączana do źródła ssania (ssaka elektrycznego), to tym samym zgodnie z Regułą 5 klasyfikacji wyrobów medycznych, jeżeli produkt jest przeznaczony do przyłączenia do aktywnego wyrobu medycznego klasy IIa lub wyższej (tj. do ssaka) - zalicza się go do klasy IIa, a co za tym idzie, Zamawiający wymaga zaoferowania wyrobu zarejestrowanego w klasie IIa? Informujemy, iż na rynku występują wyroby sklasyfikowane w klasie I co uniemożliwia ich podłączenie do ssaka elektrycznego.

**Odpowiedź: Zamawiający wymaga, aby zaoferowany asortyment był zgodny z obowiązującymi normami prawa.**

**Pytanie 60:**

Część nr 32 poz. 1

Czy Zamawiający, zgodnie z wszelkimi rekomendacjami, wymaga zaoferowania szczoteczki wraz z saszetką z płynem 0,12% chlorheksydyny, co umożliwi przeprowadzenie skutecznej procedury dekontaminacji jamy ustnej?

**Odpowiedź: Zamawiający podtrzymuje zapisy SWZ.**

**Pytanie 61:**

Część nr 33 poz. 1

Czy Zamawiający dopuści jedną tasiemkę wraz z zintegrowanym uchwytem (sprzączką) ułatwiającymi przywiązanie?

**Odpowiedź: Zamawiający podtrzymuje zapisy SWZ.**

**Pytanie 62:**

Dotyczy pakiet 25 poz. 1

Czy zamawiający zgodzi się na wyłączenie pozycji w celu umożliwienia złożenia oferty większej ilości oferentów?

**Odpowiedź: Zamawiający podtrzymuje zapisy SWZ. Zgodnie z art. 137 ust. 7 ustawy Prawo Zamówień Publicznych „W przypadku gdy zmiany treści SWZ prowadziłyby do istotnej zmiany charakteru zamówienia w porównaniu z pierwotnie określonym, w szczególności prowadziłyby do znacznej zmiany zakresu zamówienia, zamawiający unieważnia postępowanie na podstawie art. 256.”. Dodanie części zamówienia (tzw. pakietu) rozumiane jest jako istotna zmiana charakteru zamówienia, a tym samym jest niedopuszczalne.**

**Pytanie 63:**

Dotyczy pakiet 25 poz. 2

Prosimy o podanie numeru referencyjnego (indeksu) produktu.

**Odpowiedź: Zamawiający wymaga, aby asortyment był kompatybilny z czujnikiem pomiaru CO2 Philips - Kardiomonitor IntelliVue MX750 Philips.**

**Pytanie 64:**

Dotyczy pakiet 25 poz. 4

Czy chodzi o odprowadzenia jednorazowe czy wielorazowe? Czy kabel ma być zakończony klamrą czy zaciskiem?

**Odpowiedź: Odprowadzenie wielorazowe, kabel zakończony klamrą. Powyższe należy uwzględnić w Kosztorysie Ofertowym.**

**Pytanie 65:**

Dotyczy pakiet 26 poz. 3

Czy zamawiający dopuści większe mankiety o długości 67,8 cm oraz 80,8 cm zamiast 70cm i 90cm? Czy konektor ma być typu „szybkoszłączka” czy żółty skręcany?

**Odpowiedź: Zamawiający podtrzymuje zapisy SWZ. Konektor ma być typu „szybkoszłączka”. Powyższe należy uwzględnić w Kosztorysie Ofertowym.**

**Pytanie 66:**

Dotyczy pakiet 26 poz. 4

Czy zamawiający dopuści czujniki o nieco szerszym przedziale wagowym pacjentów poniżej 3kg oraz powyżej 30 kg?

**Odpowiedź: Zamawiający podtrzymuje zapisy SWZ.**

**Pytanie 67:**

Dotyczy pakiet 27 poz. 1 i 2

Prosimy o podanie numeru referencyjnego (indeksu) produktu.

**Odpowiedź: Zamawiający wymaga, aby asortyment był kompatybilny z Drager Evita - Respirator Evita V600.**

**Pytanie 68:**

Pytanie 1 do pakietu 5 – Czy Zamawiający dopuści łyżki i rękojeść pakowane osobno?

**Odpowiedź: Zamawiający podtrzymuje zapisy SWZ.**

**Pytanie 69:**

Pytanie 2 do pakietu 5 – Czy Zamawiający dopuści zestaw metalowej łyżki i plastikowej rękojeści połączoną razem w jednym opakowaniu foliowym (nie scalone)?

**Odpowiedź: Zamawiający podtrzymuje zapisy SWZ.**

**Pytanie 70:**

Pytanie 3 do pakietu 5 – Czy Zamawiający dopuści źródło prądu zamontowane fabrycznie innej wielkości niż 2xAAA, ale o takim samym napięciu 1,5V (LR44, w przypadku rękojeści jednorazowych baterie te nie podlegają wymianie)?

**Odpowiedź: Zamawiający dopuszcza.**

**Pytanie 71:**

Pytanie 4 do pakietu 5 – Czy Zamawiający odstąpi od wymogu kolorystycznego oznaczenia łyżek? Na opakowaniu oraz łyżce znajduje się wyraźnie oznaczony typ oraz rozmiar.

**Odpowiedź: Zamawiający podtrzymuje zapisy SWZ.**

**Pytanie 72:**

Pytanie 5 do pakietu 12 poz. 1 – Czy Zamawiający dopuści kołderkę wielodostępową na całe ciało o wymiarach 210 cm x 120 cm? Kołderka wykonana z wielowarstwowej włókniny SMS (dzięki czemu jest zminimalizowane ryzyko pęknięcia górnej warstwy jak w przypadku folii).



**Odpowiedź: Zamawiający podtrzymuje zapisy SWZ.**

**Pytanie 73:**

Pytanie 6 do pakietu 12 poz. 1 – Czy Zamawiający dopuści kołderkę z dostępem chirurgicznym na całe ciało o wymiarach 210 cm x 120 cm? Kołderka wykonana z wielowarstwowej włókniny SMS (dzięki czemu jest zminimalizowane ryzyko pęknięcia górnej warstwy jak w przypadku folii).

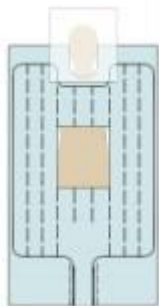

**Odpowiedź: Zamawiający podtrzymuje zapisy SWZ.**

**Pytanie 74:**

Pytanie 7 do pakietu 12 poz. 2 – Czy Zamawiający dopuści kołderkę wielodostępową na całe ciało o wymiarach 210 cm x 120 cm? Kołderka wykonana z wielowarstwowej włókniny SMS (dzięki czemu jest zminimalizowane ryzyko pęknięcia górnej warstwy jak w przypadku folii).

**Odpowiedź: Zamawiający podtrzymuje zapisy SWZ.**

**Pytanie 75:**

Pytanie 8 do pakietu 12 poz. 3 – Czy Zamawiający dopuści kołderkę na dolną część ciała o wymiarach 142 cm x 120 cm? Kołderka wykonana z wielowarstwowej włókniny SMS (dzięki czemu jest zminimalizowane ryzyko pęknięcia górnej warstwy jak w przypadku folii).

**Odpowiedź: Zamawiający podtrzymuje zapisy SWZ.**

**Pytanie 76:**

Pytanie 9 do pakietu 12 poz. 4 – Czy Zamawiający dopuści kołderkę na górną część ciała o wymiarach 202 cm x 64 cm? Kołderka wykonana z wielowarstwowej włókniny SMS (dzięki czemu jest zminimalizowane ryzyko pęknięcia górnej warstwy jak w przypadku folii).

**Odpowiedź: Zamawiający dopuszcza.**

**Pytanie 77:**

Pytanie 10 do pakietu 12 poz. 4 – Czy Zamawiający dopuści kołderkę na górną część ciała o wymiarach 198 cm x 80 cm? Kołderka wykonana z wielowarstwowej włókniny SMS (dzięki czemu jest zminimalizowane ryzyko pęknięcia górnej warstwy jak w przypadku folii).

**Odpowiedź: Zamawiający dopuszcza.**

**Pytanie 78:**

Pytanie 11 do pakietu 12 – Czy Zamawiający będzie wymagał oświadczenia producenta kołderek (jako rozwiązania równoważnego) o kompatybilności z systemem Bair Hugger?

**Odpowiedź: W razie powzięcia wątpliwości co do oferowanego asortymentu Zamawiający ma prawo wezwać do złożenia wyjaśnień, w tym złożenia oświadczeń.**

**Pytanie 79:**

Pytanie 12 do pakietu 12 poz. 5 i 6 – Czy Zamawiający wydzielili pozycję 5 i 6 do osobnego pakietu jako produkty różniące się od pozostałych w tym pakiecie?

**Odpowiedź: Zamawiający podtrzymuje zapisy SWZ. Zgodnie z art. 137 ust. 7 ustawy Prawo Zamówień Publicznych „W przypadku gdy zmiany treści SWZ prowadziłyby do istotnej zmiany charakteru zamówienia w porównaniu z pierwotnie określonym, w szczególności prowadziłyby do znacznej zmiany zakresu zamówienia, zamawiający unieważnia postępowanie na podstawie art. 256.”. Dodanie części zamówienia (tzw. pakietu) rozumiane jest jako istotna zmiana charakteru zamówienia, a tym samym jest niedopuszczalne.**

**Pytanie 80:**

Pakiet 5

Czy Zamawiający zgodzi się na łyżki pakowane osobno z metalową rękojeścią, rozmiar kodowany cyfrowo?

**Odpowiedź: Zamawiający podtrzymuje zapisy SWZ.**

**Pytanie 81:**

Pakiet 19

Czy Zamawiający zgodzi się na układ oddechowy rozciągliwy do 180 cm, pakowany po 100 szt., wykonany z polipropylenu, spełniający pozostałe wymagania?

**Odpowiedź: Zamawiający podtrzymuje zapisy SWZ.**

**Pytanie 82:**

Pakiet 19

Czy Zamawiający zgodzi się na układ oddechowy o stałej długości 160 cm, pakowany po 40 szt., spełniający pozostałe wymagania?

**Odpowiedź: Zamawiający podtrzymuje zapisy SWZ.**

**Pytanie 83:**

Pakiet 19

Czy Zamawiający zgodzi się na układ oddechowy sterylny, pakowany folia-papier, pakowany po 30 szt. spełniający pozostałe wymagania?

**Odpowiedź: Zamawiający dopuszcza.**

**Pytanie 84:**

Pyt. 1 - § 6 ust. 1 lit. a, b– Czy Zamawiający zgodzi się na zmniejszenie kary umownej za każdy dzień zwłoki do 0,2%?

**Odpowiedź: Zamawiający podtrzymuje zapisy SWZ.**

**Pytanie 85:**

Pyt. 2 - § 6 ust. 3 – Czy Zamawiający zgodzi się na zmniejszenie łącznej wysokości kary umownej do 10%?

**Odpowiedź: Zamawiający podtrzymuje zapisy SWZ.**

**Pytanie 86:**

Pyt. 3 – Czy Zamawiający zgodzi się na skrócenie terminu płatności do 30 dni?

**Odpowiedź: Zamawiający podtrzymuje zapisy SWZ.**

**Pytanie 87:**

Część 19

Czy Zamawiający dopuści jednorazowy układ oddechowy dla dorosłych sterylny, wyprodukowany z wysokiej jakości EVA oraz PP, o długości obwodu oddechowego 160cm, pakowany w papier-folia, opakowanie 50szt, taki jak na załączonym zdjęciu ?





**Odpowiedź: Zamawiający podtrzymuje zapisy SWZ.**

**Pytanie 88:**

Część 32

Czy Zamawiający dopuści wycenę za opakowanie a'50szt. z odpowiednim przeliczeniem zamawianych ilości?

**Odpowiedź: Zamawiający dopuszcza. Powyższe należy uwzględnić w Kosztorysie Ofertowym.**

**Pytanie 89:**

Część 32

Czy Zamawiający dopuści szczoteczkę niesterylną?

**Odpowiedź: Zamawiający podtrzymuje zapisy SWZ.**

**Pytanie 90:**

Część 32

Czy Zamawiający dopuści maskę tlenową z rezerwuarem o koncentracji tlenu 60%-80%, bez regulacji stężenia oraz z śladową ilością ftalanów?

**Odpowiedź: Zamawiający podtrzymuje zapisy SWZ.**

**Pytanie 91:**

Pytanie do części 7 poz. 1:

Czy Zamawiający dopuści zestaw do nebulizacji składający się z samouszczelniającego łącznika T do wbudowania z końcówkami 22F-22M, umożliwiający podłączenie lub odłączenie nebulizatora od respiratora bez wpływu na wentylację pacjenta, oraz nebulizatora posiadającego szybkozłącze 22F o pojemności 10ml, wyskalowanego co 2ml, o stożkowej podstawie minimalizującej stratę leku i przepływie gazu nośnikowego równym 8L/min, w którym 74% cząsteczek areozolu tworzy cząsteczki o średnicy mniejszej niż 5 mikronów i średnicy MMD 3,3 mikrona, działającym w pozycji pionowej i poziomej i drenu tlenowego wielokanałowego, o przekroju gwiazdki, umożliwiającym przepływ tlenu w przypadku zagięcia cewnika, odłączalny, przezroczysty, o długości 2,1m, z końcówką standardową. Zestaw pakowany pojedynczo, mikrobiologicznie czysty?

**Odpowiedź: Zamawiający podtrzymuje zapisy SWZ.**

**Pytanie 92:**

Pytanie do zdania 9:

Czy Zamawiający dopuści łącznik Y bez portów, mikrobiologicznie czysty?

**Odpowiedź: Zamawiający podtrzymuje zapisy SWZ.**

**Pytanie 93:**

Pytanie do zadania 19:

Czy Zamawiający dopuści obwód oddechowy dla dorosłych, do respiratora, jednorazowy, nierozciągliwy, wewnętrznie gładki, dł. 1,6m, średnica rur 22mm, elastyczne złącza wdech/wydech 22F, trójnik w kształcie Y ze złączem 22M/15F z kapturkiem zabezpieczającym, dodatkowo dołączone w opakowaniu akcesorium w postaci łącznika 22M/22M, pakowany pojedynczo, mikrobiologicznie czysty?

**Odpowiedź: Zamawiający podtrzymuje zapisy SWZ.**

**Pytanie 94:**

Pytanie do zadania 19:

Czy Zamawiający dopuści obwód oddechowy do respiratora, dla dorosłych, wykonany z rury karbowanej 22mm, rozciągliwej do 200 cm, dla dorosłych, ze złączem respiratora 22F-22F, równoległoramienny trójkąt kątowy, z portem luer lock, ze złączami pacjenta 22M/15F, zabezpieczony kapturkiem ochronnym, produkt jednorazowego użytku, mikrobiologicznie czysty?

**Odpowiedź: Zamawiający podtrzymuje zapisy SWZ.**

**Pytanie 95:**

Pytanie do zadania 34:

Czy Zamawiający dopuści maskę tlenową z rezerwuarem do podawania wysokich stężeń tlenu w uniwersalnym rozmiarze dla osób dorosłych, wykonana z miękkiego, plastycznego, przeziernego polipropylenu, całkowicie pozbawionego PCV i ftalanów, posiadająca elastomerowy, bezciśnieniowy, termoplastyczny mankiet uszczelniający z podwójnym podbródkiem, ściśle obejmujący twarz łącznie z brodą, oraz wyprofilowany zachyłek nosowy, bezpieczna do użycia w środowisku MRI, zaopatrzona w gumkę mocującą z możliwością regulacji, w zestawie odłączalny, przezroczysty wielokanalikowy dren tlenowy o przekroju gwiazdkowym (niezałamujący się) i długości 2,1m, końcówka standardowa, produkt mikrobiologicznie czysty, jednorazowego użytku, pakowany pojedynczo?

**Odpowiedź: Zamawiający dopuszcza.**

**Pytanie 96:**

Część 16

Prosimy Zamawiającego o dopuszczenie igieł do nabierania i rozpuszczania leków z otworem centralnym i ostrzem ściętym pod kątem 45 stopni. Rozmiar 1,2x40 mm/18G i 1,2 x 25 mm /18G. Kolor nasadki czerwony. Pozostałe parametry zgodnie z SWZ

**Odpowiedź: Zamawiający podtrzymuje zapisy SWZ.**

**Pytanie 97:**

Część 16:

Czy zamawiający dopuści igłę do nabierania i rozpuszczania leków z otworem bocznym, typu ołówkowym w rozmiarze 1,2x40mm?

**Odpowiedź: Zamawiający dopuszcza.**

**Pytanie 98:**

Część 34:

Czy zamawiający dopuści maskę tlenową z rezerwuarem i drenem o długości 2m?

**Odpowiedź: Zamawiający podtrzymuje zapisy SWZ.**

**Pytanie 99:**

Część 34:

Czy zamawiający dopuści maskę tlenową z rezerwuarem, która zawiera śladowe ilości ftalanów?

**Odpowiedź: Zamawiający podtrzymuje zapisy SWZ.**

II. Działając w oparciu o zapisy art. 137 ust. 1 ustawy z dnia 11 września 2019 r. Prawo zamówień publicznych (Dz. U. z 2023 r., poz. 1605), Zamawiający zmienia treść zapisów Specyfikacji Warunków Zamówienia:

### **1. Zmiana SWZ pkt XVIII.1 TERMIN ZWIĄZANIA OFERTA**

#### **Zapis otrzymuje brzmienie:**

Wykonawca jest związany ofertą przez **90 dni** od dnia upływu terminu składania ofert do dnia **12.08.2024 r.**

### **2. Zmiana SWZ pkt XXII.1 MIEJSCE ORAZ TERMIN SKŁADANIA I OTWARCIA OFERT**

#### **Zapis otrzymuje brzmienie:**

Ofertę wraz z dokumentami, o których mowa w Rozdziale XXI należy złożyć w terminie **do dnia 14.05.2024 r. do godziny 08:45** za pośrednictwem Platformy Zakupowej Zamawiającego.

### **3. Zmiana SWZ pkt XXII.2 MIEJSCE ORAZ TERMIN SKŁADANIA I OTWARCIA OFERT**

#### **Zapis otrzymuje brzmienie:**

Otwarcie ofert nastąpi w **dniu 14.05.2024 r. o godzinie 9:00** za pośrednictwem Platformy **Zakupowej**, w siedzibie Centrum Onkologii Ziemi Lubelskiej im. św. Jana z Dukli, ul. Dr K. Jaczewskiego 7, 20 – 090 Lublin.

Zmiany wchodzi w życie z dniem podpisania. Pozostałe zapisy SWZ pozostają bez zmian.