



Rzeczpospolita  
Polska

Unia Europejska  
Fundusz Spójności



## SPECYFIKACJA WARUNKÓW ZAMÓWIENIA (SWZ)

### PRZETARG NIEOGRANICZONY

**Dzierżawa 25 autobusów komunikacji miejskiej dla  
Przedsiębiorstwa Komunikacji Miejskiej Sp. z o.o. w Gliwicach**

**Zamawiający: Przedsiębiorstwo Komunikacji Miejskiej, Sp. z o.o. w Gliwicach,  
44-100 Gliwice, ul. Chorzowska 150,  
tel.: (032) 3304 600; fax: (032) 3304 601  
adres strony internetowej: [www.pkm-gliwice.com.pl](http://www.pkm-gliwice.com.pl)  
e'mail: [info@pkm-gliwice.com.pl](mailto:info@pkm-gliwice.com.pl)**

**Postępowanie o udzielenie zamówienia sektorowego  
prowadzone jest w trybie przetargu nieograniczonego  
zgodnie z ustawą Prawo Zamówień Publicznych**

Nr sprawy: **PKM/PN/DA/3/2021**

Przedsiębiorstwo Komunikacji Miejskiej, Sp. z o. o. w Gliwicach ul. Chorzowska 150, 44--100 Gliwice  
tel. (032) 3304 600; fax (032) 3304 601; e'mail: [info@pkm-gliwice.com.pl](mailto:info@pkm-gliwice.com.pl); [www.pkm-gliwice.com.pl](http://www.pkm-gliwice.com.pl)  
NIP 631-21-25-476                      kapitał zakładowy 46 714 500 zł  
Numer KRS 0000102832 Krajowego Rejestru Sądowego Rejestru Przedsiębiorców - Sąd Rejonowy w Gliwicach,  
X Wydział Gospodarczy Krajowego Rejestru Sądowego

**Gliwice, sierpień 2021**

## SPIS TREŚCI

1	Instytucja Zamawiającego, w tym nazwa (firma) i adres .....	3
2	Postanowienia ogólne, tryb udzielania zamówienia .....	4
3	Opis przedmiotu zamówienia .....	4
4	Termin i warunki wykonania zamówienia .....	4
5	Warunki udziału w postępowaniu oraz opis sposobu dokonywania oceny spełniania tych warunków	5
6	Wykaz oświadczeń lub dokumentów potwierdzających spełnienie warunków udziału w postępowaniu oraz brak podstaw wykluczenia.....	6
7	Opis sposobu przygotowania ofert oraz dokumentów wymaganych przez Zamawiającego w SWZ ..	8
8	Wymagania dotyczące wadium .....	9
9	Termin związania ofertą .....	9
10	Miejsce oraz termin składania i otwarcia ofert.....	10
11	Informacje o trybie otwarcia i oceny ofert .....	10
12	Opis sposobu obliczenia ceny .....	10
13	Opis kryteriów, którymi zamawiający będzie się kierował przy wyborze oferty, wraz z podaniem znaczenia tych kryteriów i sposobu oceny ofert (zasady wspólne dla obu części zamówienia) .....	11
14	Informacje o formalnościach, jakie powinny zostać dopełnione po wyborze oferty w celu zawarcia umowy w sprawie zamówienia publicznego;.....	12
16	Wymagania dotyczące zabezpieczenia należytego wykonania umowy .....	13
17	Ogólne warunki umowy .....	13
18	Pouczenie o środkach ochrony prawnej .....	22
19	Informacja o ofertach wariantowych.....	22
20	Formularz ofertowy.....	22
	Załącznik A: "Standardowy formularz jednolitego europejskiego dokumentu zamówienia" .....	26
	Załącznik B: "Ocena parametrów oferowanych autobusów" .....	41
	Załącznik C: "Opis techniczny – Szczegółowa komplekacja wymagań technicznych oferowanego typu autobusów" .....	42
	Załącznik C1: Standardy działania Systemu Informacji Pasażerskiej w pojazdach .....	55
	Załącznik C2: Standard wyposażenia pojazdów w urządzenia poboru opłat .....	61
	Załącznik C3 Wymogi dotyczące Systemu Zliczania Pasażerów w pojazdach .....	71

**1 INSTYTUCJA ZAMAWIAJĄCEGO, W TYM NAZWA (FIRMA) I ADRES**

Przedsiębiorstwo Komunikacji Miejskiej, Sp. z o.o. z siedzibą w Gliwicach,  
ul. Chorzowska 150, 44-100 Gliwice,  
kapitał zakładowy: 46 714 500 zł,  
nr KRS 0000102832 - Rejestr Przedsiębiorców Krajowego Rejestru Sądowego, Sąd Rejonowy w Gliwicach,  
X Wydział Gospodarczy;  
NIP: 631-21-25-476;  
tel.: (032) 3304 600;  
fax: (032) 3304 601  
adres strony internetowej: [www.pkm-gliwice.com.pl](http://www.pkm-gliwice.com.pl);  
adres e-mail: [info@pkm-gliwice.com.pl](mailto:info@pkm-gliwice.com.pl)

Zgodnie z art. 13 ust. 1 i 2 rozporządzenia Parlamentu Europejskiego i Rady (UE) 2016/679 z dnia 27 kwietnia 2016 r. w sprawie ochrony osób fizycznych w związku z przetwarzaniem danych osobowych i w sprawie swobodnego przepływu takich danych oraz uchylenia dyrektywy 95/46/WE (ogólne rozporządzenie o ochronie danych) (Dz. Urz. UE L 119 z 04.05.2016, str. 1), dalej „RODO”, informuję, że:

- a) Administratorem Pani/Pana danych osobowych jest Przedsiębiorstwo Komunikacji Miejskiej Sp. z o.o. z siedzibą w Gliwicach przy ul. Chorzowskiej 150, tel. 32 330 46 00, e-mail: [info@pkm-gliwice.com.pl](mailto:info@pkm-gliwice.com.pl)
- b) W razie jakichkolwiek pytań dotyczących przetwarzania danych osobowych w PKM, SP. z o.o. osobą właściwą do udzielenia wyjaśnień i odpowiedzi jest powołany w dniu 25.05.2018 roku Inspektor ochrony danych osobowych, e-mail: [iod@pkm-gliwice.com.pl](mailto:iod@pkm-gliwice.com.pl)
- c) Pani/Pana dane osobowe przetwarzane będą na podstawie art. 6 ust. 1 lit. c RODO w celu związanym z postępowaniem o udzielenie zamówienia publicznego dotyczącego: „Dzierżawa 25 autobusów komunikacji miejskiej dla Przedsiębiorstwa Komunikacji Miejskiej Sp. z o.o. w Gliwicach”, prowadzonym w trybie przetargu nieograniczonego;
- d) Odbiorcami Pani/Pana danych osobowych będą osoby lub podmioty, którym udostępniona zostanie dokumentacja postępowania w oparciu o art. 74 ustawy z dnia 11 września 2019 r. – Prawo zamówień publicznych (Dz.U.2019.2019 z dnia 2019.10.24 z późniejszymi zmianami), dalej „ustawa Pzp”;
- e) Pani/Pana dane osobowe będą przechowywane, zgodnie z art. 78 ust. 1 ustawy Pzp, przez okres 4 lat od dnia zakończenia postępowania o udzielenie zamówienia, a jeżeli czas trwania umowy przekracza 4 lata, okres przechowywania obejmuje cały czas trwania umowy;
- f) Obowiązek podania przez Panią/Pana danych osobowych bezpośrednio Pani/Pana dotyczących jest wymogiem ustawowym określonym w przepisach ustawy Pzp, związanym z udziałem w postępowaniu o udzielenie zamówienia publicznego; konsekwencje niepodania określonych danych wynikają z ustawy Pzp;
- g) W odniesieniu do Pani/Pana danych osobowych decyzje nie będą podejmowane w sposób zautomatyzowany, stosowanie do art. 22 RODO;
- h) Posiada Pani/Pan:
  - na podstawie art. 15 RODO prawo dostępu do danych osobowych Pani/Pana dotyczących;
  - na podstawie art. 16 RODO prawo do sprostowania Pani/Pana danych osobowych<sup>1</sup>;
  - na podstawie art. 18 RODO prawo żądania od administratora ograniczenia przetwarzania danych osobowych z zastrzeżeniem przypadków, o których mowa w art. 18 ust. 2 RODO<sup>2</sup>;
  - prawo do wniesienia skargi do Prezesa Urzędu Ochrony Danych Osobowych, gdy uzna Pani/Pan, że przetwarzanie danych osobowych Pani/Pana dotyczących narusza przepisy RODO;
- i) Nie przysługuje Pani/Panu:
  - w związku z art. 17 ust. 3 lit. b, d lub e RODO prawo do usunięcia danych osobowych;
  - prawo do przenoszenia danych osobowych, o którym mowa w art. 20 RODO;

---

<sup>1</sup> **Wyjaśnienie:** skorzystanie z prawa do sprostowania nie może skutkować zmianą wyniku postępowania udzielenie zamówienia publicznego ani zmianą postanowień umowy w zakresie niezgodnym z ustawą Pzp oraz nie może naruszać integralności protokołu oraz jego załączników.

<sup>2</sup> **Wyjaśnienie:** prawo do ograniczenia przetwarzania nie ma zastosowania w odniesieniu do przechowywania, w celu zapewnienia korzystania ze środków ochrony prawnej lub w celu ochrony praw innej osoby fizycznej lub prawnej, lub z uwagi na ważne względy interesu publicznego Unii Europejskiej lub państwa członkowskiego.

Dzierżawa 25 autobusów komunikacji miejskiej dla Przedsiębiorstwa Komunikacji Miejskiej Sp. z o.o. w Gliwicach

---

- **na podstawie art. 21 RODO prawo sprzeciwu, wobec przetwarzania danych osobowych, gdyż podstawą prawną przetwarzania Pani/Pana danych osobowych jest art. 6 ust. 1 lit. c RODO.**

## 2 POSTANOWIENIA OGÓLNE, TRYB UDZIELANIA ZAMÓWIENIA

- 2.1 Postępowanie prowadzone jest w trybie przetargu nieograniczonego w oparciu o przepisy dotyczące zamówień sektorowych.
- 2.2 Postępowanie prowadzone jest zgodnie z ustawą Prawo Zamówień Publicznych z dnia 11 września 2019r. (Dz.U.2019.2019 z późniejszymi zmianami) zwanej dalej „ustawą Pzp” oraz przepisami wykonawczymi do niej, którego wartość jest równa lub przekracza progi unijne, przez zamawiających sektorowych (przekracza wyrażoną w złotych równowartość kwoty 428 000 euro).
- 2.3 Ilekroć w treści jest mowa o SWZ, rozumie się przez to Specyfikację Warunków Zamówienia.
- 2.4 Zamawiający nie zamierza zwoływać zebrania Wykonawców, o którym mowa w art. 136 ust. 1 ustawy Pzp.
- 2.5 Zamawiający nie przewiduje możliwości i nie wymaga złożenia oferty po odbyciu wizji lokalnej.
- 2.6 Treść złożonych ofert musi być zgodna z warunkami zamówienia pod rygorem ich odrzucenia, zgodnie z art. 226 ust 1 pkt 5 ustawy Pzp.
- 2.7 Wykonawca jest zobowiązany wskazać w ofercie części zamówienia, których wykonanie zamierza powierzyć Podwykonawcom.
- 2.8 Wykonawca ponosi wszelkie koszty związane z przygotowaniem i złożeniem oferty.
- 2.9 Zamawiający nie przewiduje odwróconej kolejności oceny, o której mowa w art. 139 ustawy Pzp.
- 2.10 Zamawiający nie przewiduje możliwości ubiegania się o udzielenie zamówienia wyłącznie przez Wykonawców, o których mowa w art. 94 ustawy Pzp.
- 2.11 Zamawiający nie dokonuje zastrzeżenia zgodnie z art. 60 i art. 121 ustawy Pzp.
- 2.12 Zamawiający nie przewiduje rozliczenia w walutach obcych.
- 2.13 Zamawiający nie przewiduje zwrotu kosztów udziału w postępowaniu.
- 2.14 Zamawiający nie przewiduje aukcji elektronicznej.
- 2.15 Zamawiający nie przewiduje złożenia oferty w postaci katalogów elektronicznych.
- 2.16 Zamawiający nie prowadzi postępowania w celu zawarcia umowy ramowej.

## 3 OPIS PRZEDMIOTU ZAMÓWIENIA

- 3.1 Przedmiotem zamówienia jest dzierżawa 25 autobusów komunikacji miejskiej niskopodłogowych, jednoczłonowych, jednej marki, o napędzie spalinowym, o długości 11,50 do 12,50 m dla Przedsiębiorstwa Komunikacji Miejskiej Sp. z o.o. w Gliwicach nie starszych niż (rok produkcji) z 2021 roku spełniających normę czystości spalin co najmniej Euro VI, zwanych dalej *autobusami*.  
CPV: 34121400 - 5 - Autobusy niskopodłogowe.
- 3.2 Szczegółowe wymagania, parametry techniczne, wyposażenie jakie musi spełniać i posiadać oferowany przedmiot zamówienia – autobus, zawiera Załącznik C do SWZ.

## 4 TERMIN I WARUNKI WYKONANIA ZAMÓWIENIA

- 4.1 Zamówienie będzie realizowane przez okres 96 miesięcy od dnia obowiązywania umowy.

## 5 WARUNKI UDZIAŁU W POSTĘPOWANIU ORAZ OPIS SPOSOBU DOKONYWANIA OCENY SPEŁNIANIA TYCH WARUNKÓW

5.1 O udzielenie zamówienia publicznego może ubiegać się Wykonawca, który:

5.1.1 **nie podlega wykluczeniu**, tj. wobec którego nie zachodzą okoliczności określone w art. 108 ust. 1 pkt 1-6 ustawy Pzp, z uwzględnieniem postanowień o których mowa w art. 393 ust. 4 tj. w postępowaniu o udzielenie zamówienia sektorowego Wykonawca nie podlega wykluczeniu w przypadku, o którym mowa w art. 108 ust. 1 pkt 1 lit. h, oraz w przypadku, o którym mowa w art. 108 ust. 1 pkt 2, jeżeli osoba, o której mowa w tym przepisie została skazana za przestępstwo wymienione w art. 108 ust. 1 pkt 1 lit. h.

5.1.2 **nie podlega wykluczeniu** na podstawie następujących dodatkowych przesłanek:

- których mowa w art. 109 ust. 1 pkt 1 ustawy Pzp, tj. który naruszył obowiązki dotyczące płatności podatków, opłat lub składek na ubezpieczenia społeczne lub zdrowotne, z wyjątkiem przypadku, o którym mowa w art. 108 ust. 1 pkt 3 ustawy Pzp, chyba że Wykonawca odpowiednio przed upływem terminu do składania wniosków o dopuszczenie do udziału w postępowaniu albo przed upływem terminu składania ofert dokonał płatności należnych podatków, opłat lub składek na ubezpieczenia społeczne lub zdrowotne wraz z odsetkami lub grzywnami lub zawarł wiążące porozumienie w sprawie spłaty tych należności;
- o których mowa w art. 109 ust. 1 pkt 4 ustawy Pzp. tj. w stosunku, do którego otwarto likwidację, ogłoszono upadłość, którego aktywami zarządza likwidator lub sąd, zawarł układ z wierzycielami, którego działalność gospodarcza jest zawieszona albo znajduje się on w innej tego rodzaju sytuacji wynikającej z podobnej procedury przewidzianej w przepisach miejsca wszczęcia tej procedury).

5.1.3 spełnia warunki udziału dotyczące:

5.1.3.1 **zdolności do występowania w obrocie gospodarczym** – Zamawiający nie precyzuje warunków w tym zakresie;

5.1.3.2 **uprawnień do prowadzenia określonej działalności gospodarczej lub zawodowej** – Zamawiający nie precyzuje warunków w tym zakresie;

5.1.3.3 **sytuacji ekonomicznej lub finansowej** – Zamawiający nie precyzuje warunków w tym zakresie;

5.1.3.4 **zdolności technicznej lub zawodowej** Zamawiający nie precyzuje warunków w tym zakresie.

5.1.4 Wykonawca nie będzie podlegał wykluczeniu w okolicznościach określonych w art. 108 ust. 1 pkt 1, 2 i 5 lub art. 109 ust. 1 pkt 4 ustawy Pzp, w przypadku zaistnienia przesłanek, o których mowa w art. 110 ust. 2, z uwzględnieniem postanowień zawartych w ust. 3 tegoż artykułu.

5.1.5 Wykonawcy mogą **wspólnie ubiegać się o udzielenie zamówienia**. Przepisy dotyczące Wykonawcy stosuje się odpowiednio do Wykonawców wspólnie ubiegających się o zamówienie. W przypadku Wykonawców wspólnie ubiegających się o udzielenie zamówienia warunki, o których mowa w pkt 5 niniejszej SWZ zostaną spełnione wyłącznie, jeżeli Ci Wykonawcy wykażą, że łącznie spełniają te warunki.

5.1.6 Wykonawcy wspólnie ubiegający się o udzielenie niniejszego zamówienia publicznego zobowiązani są do złożenia wraz z ofertą pełnomocnictwa do ich reprezentowania w niniejszym postępowaniu albo do reprezentowania ich w postępowaniu i zawarcia umowy w sprawie zamówienia publicznego. Pełnomocnictwo powinno być złożone w oryginale lub kopii poświadczonej za zgodność z oryginałem przez mocodawcę.

5.1.7 Ocena **spełniania warunków udziału w postępowaniu**, określonych w pkt 5, dokonana zostanie zgodnie z formułą „spełnia - nie spełnia” w oparciu o informacje zawarte w oświadczeniach i dokumentach wyszczególnionych w pkt 6 SWZ. Z treści ww. dokumentów musi jednoznacznie wynikać, iż ww. warunki Wykonawca spełnił. Zamawiający zastrzega sobie prawo weryfikacji ww. dokumentów.

5.1.8 Wykonawca może w celu potwierdzenia spełniania warunków, o których mowa w pkt 5.1.3 SWZ w stosownych sytuacjach oraz w odniesieniu do konkretnego zamówienia, lub jego części, **polegać na zdolnościach** technicznych, lub zawodowych, lub sytuacji finansowej, lub ekonomicznej innych podmiotów, niezależnie od charakteru prawnego łączących go z nim stosunków prawnych.

Dzierżawa 25 autobusów komunikacji miejskiej dla Przedsiębiorstwa Komunikacji Miejskiej Sp. z o.o. w Gliwicach

---

- 5.1.9 Wykonawca który polega na zdolnościach lub sytuacji innych podmiotów musi udowodnić Zamawiającemu, że realizując zamówienie, będzie dysponował niezbędnymi zasobami tych podmiotów, w szczególności przedstawiając zobowiązanie tych podmiotów do oddania mu do dyspozycji niezbędnych zasobów na potrzeby realizacji zamówienia;
- 5.1.10 Zamawiający oceni, czy udostępniane Wykonawcy przez inne podmioty zdolności techniczne lub zawodowe lub ich sytuacja finansowa lub ekonomiczna, pozwalają na wykazanie przez Wykonawcę spełniania warunków udziału w postępowaniu oraz zbada, czy nie zachodzą wobec tego podmiotu podstawy wykluczenia, o których mowa w pkt 5.1.1 oraz 5.1.2 SWZ;
- 5.1.11 Podmiot, który zobowiązał się do udostępnienia Wykonawcy zasobów dotyczących sytuacji finansowej lub ekonomicznej, odpowiada solidarnie z Wykonawcą za szkodę Zamawiającego powstałą wskutek nieudostępnienia tych zasobów, chyba że za nieudostępnienie nie ponosi winy.

## 6 WYKAZ OŚWIADCZEŃ LUB DOKUMENTÓW POTWIERDZAJĄCYCH SPEŁNIENIE WARUNKÓW UDZIAŁU W POSTĘPOWANIU ORAZ BRAK PODSTAW WYKLUCZENIA

- 6.1 Do oferty każdy Wykonawca zobowiązany jest dołączyć oświadczenie o niepodleganiu wykluczeniu oraz spełnianiu warunków udziału w postępowaniu, w zakresie wskazanym przez Zamawiającego. Oświadczenie składa się na formularzu jednolitego europejskiego dokumentu zamówienia, zwanym dalej JEDZ sporządzonym zgodnie ze wzorem standardowego formularza określonego w rozporządzeniu wykonawczym Komisji (UE) 2016/7 z dnia 5 stycznia 2016 r. ustanawiającym standardowy formularz jednolitego europejskiego dokumentu zamówienia (Dz. Urz. UE L 3 z dn. 06.01.2016 z późn. zm., str. 16).

Informacje zawarte w JEDZ stanowią dowód potwierdzający brak podstaw wykluczenia oraz spełnianie warunków udziału w postępowaniu na dzień składania ofert, tymczasowo zastępujący wymagane przez Zamawiającego podmiotowe środki dowodowe.

- 6.2 Wykonawca zobowiązany jest do wypełnienia następujących części Jednolitego Europejskiego Dokumentu Zamówienia:
- a) Części II sekcja A z wyłączeniem:
    - wiersza dotyczącego informacji czy Wykonawca jest zakładem pracy chronionej;
    - wiersza dotyczącego informacji o wpisie Wykonawcy do urzędowego wykazu zatwierdzonych Wykonawców;
  - b) Części II sekcja B;
  - c) Części II sekcja C;
  - d) Części II sekcja D;
  - e) Części III sekcja A;
  - f) Części III sekcja B;
  - g) Części III sekcja C z wyłączeniem:
    - wiersza dotyczącego informacji o naruszeniu przez Wykonawcę swoich obowiązków w zakresie prawa środowiska, prawa socjalnego i prawa pracy;
    - wiersza dotyczącego informacji o winie Zamawiającego w zakresie poważnego wykroczenia zawodowego;
    - wiersza dotyczącego informacji na temat wcześniejszych umów w sprawie zamówienia publicznego;
  - h) Części III sekcja D;
  - i) Części IV sekcja  $\alpha$ ;
  - j) Części VI.
- 6.3 W przypadku **wspólnego ubiegania się o zamówienie** przez Wykonawców oświadczenie, o których mowa w pkt. 6.1, składa każdy z Wykonawców wspólnie ubiegających się o zamówienie. Oświadczenia te potwierdzają brak podstaw wykluczenia oraz spełnianie warunków udziału w postępowaniu w zakresie, w jakim każdy z Wykonawców wykazuje spełnianie warunków udziału w postępowaniu.
- 6.4 Wykonawca, w przypadku **polegania na zdolnościach lub sytuacji podmiotów udostępniających zasoby**, przedstawia, wraz z oświadczeniem, o którym mowa w pkt. 6.1, także oświadczenie podmiotu udostępniającego

Dzierżawa 25 autobusów komunikacji miejskiej dla Przedsiębiorstwa Komunikacji Miejskiej Sp. z o.o. w Gliwicach

---

zasoby, potwierdzające brak podstaw wykluczenia tego podmiotu oraz odpowiednio spełnianie warunków udziału w postępowaniu w zakresie, w jakim Wykonawca powołuje się na jego zasoby.

- 6.5 Zamawiający żąda od Wykonawcy, dokumentu o którym mowa w pkt. 6.1 dotyczącego Podwykonawców nie będących podmiotami udostępniającymi zasoby na zasadach określonych w art. 118 ustawy Pzp.
- 6.6 Zamawiający **przed wyborem najkorzystniejszej oferty** wezwie Wykonawcę, którego oferta została najwyżej oceniona, do złożenia w wyznaczonym terminie, nie krótszym niż 10 dni, aktualnych na dzień złożenia podmiotowych środków dowodowych
- 6.6.1 informacji z Krajowego Rejestru Karnego w zakresie opisanym w art. 108 ust. 1 pkt 1 i 2 ustawy Pzp, sporządzonej nie wcześniej niż 6 miesięcy przed jej złożeniem;
- 6.6.2 informacji z Krajowego Rejestru Karnego w zakresie opisanym w art. 108 ust. 1 pkt 4 ustawy Pzp dotyczącej orzeczenia zakazu ubiegania się o zamówienie publiczne tytułem środka karnego, sporządzonej nie wcześniej niż 6 miesięcy przed jej złożeniem;
- 6.6.3 oświadczenia Wykonawcy o aktualności informacji zawartych w JEDZ, w zakresie podstaw wykluczenia z postępowania wskazanych przez Zamawiającego, o których mowa w: art. 108 ust. 1 pkt 3 ustawy Pzp, art. 108 ust. 1 pkt 4 ustawy Pzp, dotyczących orzeczenia zakazu ubiegania się o zamówienie publiczne tytułem środka zapobiegawczego, art. 108 ust. 1 pkt 5 ustawy Pzp, dotyczących zawarcia z innymi Wykonawcami porozumienia mającego na celu zakłócenie konkurencji oraz art. 108 ust. 1 pkt 6 ustawy Pzp, art. 109 ust. 1 pkt 1 ustawy Pzp odnośnie do naruszenia obowiązków dotyczących płatności podatków i opłat lokalnych, o których mowa w ustawie z dnia 12 stycznia 1991 r. o podatkach i opłatach lokalnych (t.j. Dz. U. z 2019r. poz. 1170).
- 6.6.4 oświadczenia Wykonawcy, w zakresie art. 108 ust. 1 pkt 5 ustawy Pzp, o braku przynależności do tej samej grupy kapitałowej w rozumieniu ustawy z dnia 16 lutego 2007 r. o ochronie konkurencji i konsumentów (Dz. U. z 2020 r. poz. 1076 i 1086 z późn. zm.), z innym Wykonawcą, który złożył odrębną ofertę, ofertę częściową lub wniosek o dopuszczenie do udziału w postępowaniu, albo oświadczenia o przynależności do tej samej grupy kapitałowej wraz z dokumentami lub informacjami potwierdzającymi przygotowanie oferty, oferty częściowej lub wniosku o dopuszczenie do udziału w postępowaniu niezależnie od innego Wykonawcy należącego do tej samej grupy kapitałowej;
- 6.6.5 zaświadczenia właściwego naczelnika urzędu skarbowego potwierdzającego, że Wykonawca nie zalega z opłacaniem podatków i opłat, w zakresie art. 109 ust. 1 pkt 1 ustawy Pzp, wystawionego nie wcześniej niż 3 miesiące przed jego złożeniem, a w przypadku zalegania z opłacaniem podatków lub opłat wraz z zaświadczeniem Zamawiający żąda złożenia dokumentów potwierdzających, że odpowiednio przed upływem terminu składania wniosków o dopuszczenie do udziału w postępowaniu albo przed upływem terminu składania ofert Wykonawca dokonał płatności należnych podatków lub opłat wraz z odsetkami lub grzywnami lub zawarł wiążące porozumienie w sprawie spłat tych należności;
- 6.6.6 zaświadczenia albo innego dokumentu właściwej terenowej jednostki organizacyjnej Zakładu Ubezpieczeń Społecznych lub właściwego oddziału regionalnego lub właściwej placówki terenowej Kasy Rolniczego Ubezpieczenia Społecznego potwierdzającego, że Wykonawca nie zalega z opłacaniem składek na ubezpieczenia społeczne i zdrowotne, w zakresie art. 109 ust. 1 pkt 1 ustawy Pzp, wystawionego nie wcześniej niż 3 miesiące przed jego złożeniem, a w przypadku zalegania z opłacaniem składek na ubezpieczenia społeczne lub zdrowotne wraz z zaświadczeniem albo innym dokumentem Zamawiający żąda złożenia dokumentów potwierdzających, że odpowiednio przed upływem terminu składania wniosków o dopuszczenie do udziału w postępowaniu albo przed upływem terminu składania ofert Wykonawca dokonał płatności należnych składek na ubezpieczenia społeczne lub zdrowotne wraz z odsetkami lub grzywnami lub zawarł wiążące porozumienie w sprawie spłat tych należności;
- 6.6.7 odpisu lub informacji z Krajowego Rejestru Sądowego lub z Centralnej Ewidencji i Informacji o Działalności Gospodarczej, w zakresie art. 109 ust. 1 pkt 4 ustawy Pzp, sporządzonych nie wcześniej niż 3 miesiące przed jej złożeniem, jeżeli odrębne przepisy wymagają wpisu do rejestru lub ewidencji.
- 6.7 Jeżeli Wykonawca ma siedzibę lub miejsce zamieszkania poza granicami Rzeczypospolitej Polskiej, zamiast:
- a) informacji z **Krajowego Rejestru Karnego**, o której mowa w pkt. 6.6.1 – składa informację z odpowiedniego rejestru, takiego jak rejestr sądowy, albo, w przypadku braku takiego rejestru, inny równoważny dokument wydany przez właściwy organ sądowy lub administracyjny kraju, w którym Wykonawca ma siedzibę lub miejsce zamieszkania, w zakresie, o którym mowa w pkt. 6.6.1.

Dzierżawa 25 autobusów komunikacji miejskiej dla Przedsiębiorstwa Komunikacji Miejskiej Sp. z o.o. w Gliwicach

---

- b) zaświadczenia, o którym mowa w pkt. 6.6.5, zaświadczenia albo innego dokumentu potwierdzającego, że Wykonawca **nie zalega z opłacaniem składek na ubezpieczenia społeczne lub zdrowotne**, o których mowa w pkt. 6.6.6, lub odpisu albo informacji z Krajowego Rejestru Sądowego lub z Centralnej Ewidencji i Informacji o Działalności Gospodarczej, o których mowa w pkt. 6.6.7 – składa dokument lub dokumenty wystawione w kraju, w którym Wykonawca ma siedzibę lub miejsce zamieszkania, potwierdzające odpowiednio, że:
- nie naruszył obowiązków dotyczących płatności podatków, opłat lub składek na ubezpieczenie społeczne lub zdrowotne,
  - nie otwarto jego likwidacji, nie ogłoszono upadłości, jego aktywami nie zarządza likwidator lub sąd, nie zawarł układu z wierzycielami, jego działalność gospodarcza nie jest zawieszona ani nie znajduje się on w innej tego rodzaju sytuacji wynikającej z podobnej procedury przewidzianej w przepisach miejsca wszczęcia tej procedury.
- 6.8 Dokument, o którym mowa w pkt. 6.8 lit. a), powinien być wystawiony nie wcześniej niż 6 miesięcy przed jego złożeniem. Dokumenty, o których mowa w pkt. 6.8 lit. b), powinny być wystawione nie wcześniej niż 3 miesiące przed ich złożeniem.
- 6.9 Jeżeli w kraju, w którym Wykonawca ma siedzibę lub miejsce zamieszkania, nie wydaje się dokumentów, o których mowa w pkt. 6.8, lub gdy dokumenty te nie odnoszą się do wszystkich przypadków, o których mowa w art. 108 ust. 1 pkt 1, 2 i 4, art. 109 ust. 1 pkt 1 ustawy Pzp, zastępuje się je odpowiednio w całości lub w części dokumentem zawierającym odpowiednio oświadczenie Wykonawcy, ze wskazaniem osoby albo osób uprawnionych do jego reprezentacji, lub oświadczenie osoby, której dokument miał dotyczyć, złożone pod przysięgą, lub, jeżeli w kraju, w którym Wykonawca ma siedzibę lub miejsce zamieszkania nie ma przepisów o oświadczeniu pod przysięgą, złożone przed organem sądowym lub administracyjnym, notariuszem, organem samorządu zawodowego lub gospodarczego, właściwym ze względu na siedzibę lub miejsce zamieszkania Wykonawcy.

## **7 OPIS SPOSOBU PRZYGOTOWANIA OFERT ORAZ DOKUMENTÓW WYMAGANYCH PRZEZ ZAMAWIAJĄCEGO W SWZ**

- 7.1 W postępowaniu komunikacja między Zamawiającym a Wykonawcami odbywa się tylko elektronicznie przy użyciu Platformy Zakupowej Open Nexus Sp. z o.o. (dalej jako „Platforma zakupowa” lub „Platforma”) tj. oferta oraz wszelkie dokumenty elektroniczne, oświadczenia, wnioski lub elektroniczne kopie dokumentów, oświadczeń lub wniosków, o których mowa w niniejszej SWZ, składane są przez Wykonawcę za pośrednictwem [https://platformazakupowa.pl/pn/pkm\\_gliwice](https://platformazakupowa.pl/pn/pkm_gliwice).
- 7.2 Wymagania techniczne i organizacyjne wysyłania i odbierania dokumentów elektronicznych, elektronicznych kopii dokumentów i oświadczeń oraz informacji przekazywanych przy ich użyciu opisane zostały w Regulaminie Internetowej Platformy zakupowej [platformazakupowa.pl](https://platformazakupowa.pl) Open Nexus Sp. z o.o. (<https://platformazakupowa.pl/strona/1-regulamin>).
- 7.3 Za datę i godzinę przekazania oferty, wniosków, zawiadomień, dokumentów elektronicznych, oświadczeń lub elektronicznych kopii dokumentów oraz innych informacji przyjmuje się datę i godzinę ich przekazania na Platformę zakupową Zamawiającego, co oznacza, że data i godzina określona na Platformie zakupowej jest datą i godziną przyjętą przez Zamawiającego przy określaniu terminu wpływu oferty, wniosków, dokumentów i oświadczeń.
- 7.4 Wykonawca na każde żądanie Zamawiającego niezwłocznie potwierdza fakt otrzymania zawiadomienia, wniosku lub informacji. Potwierdzenia należy przesłać również za pośrednictwem Platformy zakupowej. W przypadku braku potwierdzenia otrzymania korespondencji przez Wykonawcę, Zamawiający uznaje, że korespondencja wysłana za pośrednictwem Platformy zakupowej, została mu doręczona w sposób umożliwiający Wykonawcy zapoznanie się z jego treścią.
- 7.5 Wykonawca może zwrócić się do Zamawiającego o wyjaśnienie treści Specyfikacji, kierując swoje zapytania do Zamawiającego, ze wskazaniem numeru postępowania. Zapytania powinny być składane za pośrednictwem Platformy Zakupowej, o której mowa w pkt. 7.1. Zamawiający udzieli niezwłocznie wyjaśnień na zasadach, o których mowa w art. 135 ust. 2 ustawy Pzp.
- 7.6 Zamawiający zwraca się z prośbą, aby zapytania zostały również przesłane w wersji edytowalnej.
- 7.7 W uzasadnionych przypadkach Zamawiający może przed upływem terminu składania ofert zmienić treść specyfikacji warunków zamówienia. Dokonaną zmianę SWZ Zamawiający udostępni na Platformie Zakupowej.



Dzierżawa 25 autobusów komunikacji miejskiej dla Przedsiębiorstwa Komunikacji Miejskiej Sp. z o.o. w Gliwicach

---

- 7.8 Jeżeli w wyniku zmiany treści Specyfikacji Warunków Zamówienia nieprowadzącej do zmiany treści ogłoszenia o zamówieniu jest niezbędny dodatkowy czas na wprowadzenie zmian w ofertach, Zamawiający przedłuża termin składania ofert oraz zamieszcza informację na Platformie Zakupowej.
- 7.9 Każdy z Wykonawców może złożyć tylko jedną ofertę. Złożenie większej liczby ofert lub oferty zawierającej propozycje wariantowe podlegać będzie odrzuceniu.
- 7.10 Ceny oferty muszą zawierać wszystkie koszty, jakie musi ponieść Wykonawca, aby zrealizować zamówienie z najwyższą starannością.
- 7.11 Uprawnionymi do bezpośredniego kontaktowania się z Wykonawcami są pracownicy Zamawiającego:
- Patryk Kostrzewski - tel. (032) 33 04 634;
  - godziny pracy osób uprawnionych do kontaktowania się z Wykonawcami: w dni robocze, od poniedziałku do piątku, w godzinach: od 8<sup>00</sup> do 13<sup>00</sup>.

## 8 WYMAGANIA DOTYCZĄCE WADIUM

- 8.1 Wykonawca przystępujący do przetargu jest zobowiązany do wniesienia wadium w wysokości: **200 000,00 zł**.
- 8.2 Wadium należy wnieść przed upływem terminu składania ofert. Dokument polecenia dokonania przelewu nie jest dowodem dokonania wpłaty - potwierdzeniem dokonania wpłaty jest uznanie kwotą wadium rachunku Zamawiającego przed upływem terminu składania ofert.
- 8.3 Oferta Wykonawcy, który nie wniósł wadium zostanie odrzucona na podstawie art. 226 ust. 1 pkt 14 ustawy Pzp.
- 8.4 Wadium może być wniesione w jednej lub kilku formach, zgodnie z art. 97 ust. 7 ustawy Pzp.
- 8.5 Wadium w pieniądzu wnosi się przelewem na rachunek bankowy Zamawiającego na konto **BNP Paribas Bank Polska S.A. 74 1600 1172 0002 3304 9488 6150**, podając na poleceniu przelewu informację: „Wadium – Dzierżawa 25 autobusów komunikacji miejskiej dla Przedsiębiorstwa Komunikacji Miejskiej Sp. z o.o. w Gliwicach”.
- 8.6 Wadium w formach innych niż pieniężna winno być wniesione za pośrednictwem platformy, Zamawiający wymaga złożenia oryginału dokumentu w formie elektronicznej.
- 8.7 Dokument gwarancji bankowej, ubezpieczeniowej, poręczenia powinien zawierać nieodwołalne zobowiązanie wypłaty kwoty określonej w gwarancji/poręczeniu na pierwsze, pisemne żądanie Zamawiającego, w przypadku zaistnienia przesłanek dla zatrzymania wadium określonych w art. 98 ust. 6 ustawy Pzp, bez jakichkolwiek dodatkowych warunków.
- 8.8 Zamawiający zwraca wadium w przypadkach, o których mowa w art. 98 ust. 1 oraz 2 ustawy Pzp z uwzględnieniem postanowień o których mowa w art. 98 ust. 3 ustawy Pzp.
- 8.9 Jeżeli wadium wniesiono w pieniądzu, Zamawiający zwraca je zgodnie z art. 98 ust. 4 ustawy Pzp.
- 8.10 Zamawiający zwraca wadium wniesione w innej formie niż w pieniądzu poprzez złożenie gwarantowi lub poręczycielowi oświadczenia o zwolnieniu wadium.
- 8.11 Zamawiający zatrzymuje wadium wraz z odsetkami, w przypadkach określonych w art. 98 ust. 6 ustawy Pzp.

## 9 TERMIN ZWIĄZANIA OFERTĄ

- 9.1 Wykonawca będzie związany ofertą przez okres **90 dni**, licząc od dnia składania ofert tj. **od dnia 29.09.2021r.**
- 9.2 W przypadku gdy wybór najkorzystniejszej oferty nie nastąpi przed upływem terminu związania ofertą wskazanego w pkt. 9.1, Zamawiający przed upływem terminu związania ofertą zwraca się jednokrotnie do Wykonawców o wyrażenie zgody na przedłużenie tego terminu o wskazywany przez niego okres, nie dłuższy niż 30 dni. Przedłużenie terminu związania ofertą wymaga złożenia przez Wykonawcę pisemnego oświadczenia o wyrażeniu zgody na przedłużenie terminu związania ofertą.
- 9.3 Odmowa wyrażenia zgody na przedłużenie terminu związania ofertą nie powoduje utraty wadium.

Dzierżawa 25 autobusów komunikacji miejskiej dla Przedsiębiorstwa Komunikacji Miejskiej Sp. z o.o. w Gliwicach

---

## 10 MIEJSCE ORAZ TERMIN SKŁADANIA I OTWARCIA OFERT

- 10.1 Ofertę wraz z wymaganymi dokumentami należy umieścić na platformazakupowa.pl pod adresem: [https://platformazakupowa.pl/pn/pkm\\_gliwice/](https://platformazakupowa.pl/pn/pkm_gliwice/) w myśl ustawy Pzp na stronie internetowej prowadzonego postępowania do dnia **29.09.2021 r. do godz. 10:30.**
- 10.2 Do oferty należy dołączyć wszystkie wymagane w SWZ dokumenty.
- 10.3 Po wypełnieniu Formularza składania oferty lub wniosku i dołączenia wszystkich wymaganych załączników należy kliknąć przycisk „Przejdź do podsumowania”.
- 10.4 Oferta musi zostać podpisana elektronicznym podpisem kwalifikowanym, podpisem zaufanym lub podpisem osobistym. W procesie składania oferty za pośrednictwem platformazakupowa.pl, Wykonawca powinien złożyć podpis bezpośrednio na dokumentach przesłanych za pośrednictwem platformazakupowa.pl. Zalecamy stosowanie podpisu na każdym załączonym pliku osobno, w szczególności wskazanych w art. 63 ust 1 oraz ust. 2 Pzp, gdzie zaznaczono, iż oferty, wnioski o dopuszczenie do udziału w postępowaniu oraz oświadczenie, o którym mowa w art. 125 ust. 1 sporządza się, pod rygorem nieważności, w postaci lub formie elektronicznej i opatruje się odpowiednio w odniesieniu do wartości postępowania kwalifikowanym podpisem elektronicznym, podpisem zaufanym lub podpisem osobistym.
- 10.5 Za datę złożenia oferty przyjmuje się datę jej przekazania w systemie (platformie) w drugim kroku składania oferty poprzez kliknięcie przycisku “Złóż ofertę” i wyświetlenie się komunikatu, że oferta została zaszyfrowana i złożona.
- 10.6 Szczegółowa instrukcja dla Wykonawców dotycząca złożenia, zmiany i wycofania oferty znajduje się na stronie internetowej pod adresem: <https://platformazakupowa.pl/strona/45-instrukcje>

## 11 INFORMACJE O TRYBIE OTWARCIA I OCENY OFERT

- 11.1 Otwarcie ofert nastąpi niezwłocznie po upływie terminu składania ofert, nie później niż następnego dnia po dniu, w którym upłynął termin składania ofert.
- 11.2 Jeżeli otwarcie ofert następuje przy użyciu systemu teleinformatycznego, w przypadku awarii tego systemu, która powoduje brak możliwości otwarcia ofert w terminie określonym przez zamawiającego, otwarcie ofert następuje niezwłocznie po usunięciu awarii.
- 11.3 Zamawiający poinformuje o zmianie terminu otwarcia ofert na stronie internetowej prowadzonego postępowania.
- 11.4 Zamawiający, najpóźniej przed otwarciem ofert, udostępnia na stronie internetowej prowadzonego postępowania informację o kwocie, jaką zamierza przeznaczyć na sfinansowanie zamówienia.
- 11.5 Zamawiający, niezwłocznie po otwarciu ofert, udostępnia na stronie internetowej prowadzonego postępowania informacje o:
  - nazwach albo imionach i nazwiskach oraz siedzibach lub miejscach prowadzonej działalności gospodarczej albo miejscach zamieszkania Wykonawców, których oferty zostały otwarte;
  - cenach lub kosztach zawartych w ofertach.
- 11.6 Informacja zostanie opublikowana na stronie postępowania na platformazakupowa.pl w sekcji „Komunikaty”.

## 12 OPIS SPOSOBU OBLICZENIA CENY

- 12.1 Cenę należy podać w sposób określony w Formularzu Ofertowym. Łączna wartość brutto będzie stanowiła podstawę oceny ofert.
- 12.2 Cena jednostkowa ustalona w Formularzu Ofertowym obowiązuje na okres ważności umowy i będzie podlegała zmianom tylko w zakresie opisanym we wzorze umowy
- 12.3 Wyklucza się możliwość roszczeń Wykonawcy związanych z błędnym skalkulowaniem ceny lub pominięciem elementów niezbędnych do wykonania umowy.
- 12.4 Rozliczenia między stronami odbywać się będą w złotych polskich.

Dzierżawa 25 autobusów komunikacji miejskiej dla Przedsiębiorstwa Komunikacji Miejskiej Sp. z o.o. w Gliwicach

- 12.5 Jeżeli Wykonawca złoży ofertę, której wybór prowadziłby do powstania obowiązku podatkowego Zamawiającego zgodnie z przepisami o podatku od towarów i usług w zakresie dotyczącym wewnątrzspółnotowego nabycia towarów lub importu usług, Zamawiający w celu oceny takiej oferty, na podstawie art. 225 ustawy Prawo zamówień publicznych, doliczy do przedstawionej w niej ceny podatek od towarów i usług, który miałby obowiązek wpłacić zgodnie z obowiązującymi przepisami i tak uzyskaną cenę porówna z cenami pozostałych ofert zawierającymi podatek VAT.

### 13 OPIS KRYTERIÓW, KTÓRYMI ZAMAWIAJĄCY BĘDZIE SIĘ KIEROWAŁ PRZY WYBORZE OFERTY, WRAZ Z PODANIEM ZNACZENIA TYCH KRYTERIÓW I SPOSOBU OCENY OFERT (ZASADY WSPÓLNE DLA OBU CZĘŚCI ZAMÓWIENIA)

- 13.1 Zamawiający ustala następujące kryteria oceny ofert i ich znaczenie :

- |                                  |         |
|----------------------------------|---------|
| a) cena oferty (C)               | – 60 %, |
| b) ocena techniczna pojazdów (T) | – 35%,  |
| c) warunki płatności (P)         | – 5 %.  |

- 13.2 Sposób obliczenia liczby punktów w kryterium „cena oferty” (C):

Ofercie z najniższą ceną ( $C_n$ ) zostanie przyznane 100 punktów. Pozostałym ofertom zostaną przyznane punkty obliczone z dokładnością do dwóch miejsc po przecinku wg wzoru:

$$C_x = \frac{C_n}{C_{oo}} \times 100 \text{ punktów}$$

gdzie:

- $C_x$  – liczba punktów dla ocenianej oferty  
 $C_n$  – najniższa cena spośród cen wszystkich ofert  
 $C_{oo}$  – cena ocenianej oferty

- 13.3 Kryterium „Ocena parametrów pojazdów” (T) będzie rozpatrywane na podstawie danych podanych przez Wykonawcę we wzorze załącznika nr B Formularza Ofertowego.

Punkty, które otrzyma oferta w/w kryterium będą liczone wg wzoru:

$$T = T_1 + T_2 + T_3 + T_4 + T_5$$

#### Poszczególne składniki T oznaczają:

Lp.	Nazwa kryterium	Metodologia oceny	Ocena punktowa
T <sub>1</sub>	Miejsca z niskiej podłogi	Liczba miejsc z niskiej podłogi = 7 i więcej	30
		Liczba miejsc z niskiej podłogi = 6	0
T <sub>2</sub>	System informacji pasażerskiej	Spełnienie wymagań Opcji A Załącznika C1 Standardy działania Systemu Informacji Pasażerskiej w pojazdach	20

Dzierżawa 25 autobusów komunikacji miejskiej dla Przedsiębiorstwa Komunikacji Miejskiej Sp. z o.o. w Gliwicach

		Spełnienie wymagań Opcji B Załącznika C1 Standardy działania Systemu Informacji Pasażerskiej w pojazdach	0
<b>T<sub>3</sub></b>	Monitoring wnętrza pojazdu	5 lub więcej kamer monitoringu wnętrza	10
		4 kamery monitoringu wnętrza	0
<b>T<sub>4</sub></b>	Liczba ładowarek USB z podwójnym gniazdem A	Liczba = 4 szt. i więcej	10
		Liczba = 3 szt.	0
<b>T<sub>5</sub></b>	System klimatyzacji	Moc chłodzenia powyżej 24 kW	30
		Moc chłodzenia 24 kW	0

## 13.4 Sposób obliczenia liczby punktów w kryterium „warunki płatności” (P):

Punkty przyznawane będą na podstawie zaproponowanych w ofercie terminów zapłaty, o których mowa w § 2 pkt 2.8 wzoru umowy, i tak:

- P1: rozliczenie całości należności za miesiąc w terminie 30 dni od daty otrzymania faktury – **100 punktów**,
- P2: rozliczenie całości należności za miesiąc w terminie 21 dni od daty otrzymania faktury – **0 punktów**.

**Uwaga:** Jeżeli Wykonawca nie zaoferuje terminu na rozliczenie całości należności lub proponuje termin inny niż 21 lub 30 dni, to jego oferta zostanie odrzucona.

13.5 Łączna punktacja oferty będzie wyliczona jako suma przyznanych punktów, tj.  $S = 0,60 \times C + 0,35 \times T + 0,05 \times P$

13.6 Zamawiający dokona wyboru oferty najkorzystniejszej, tj. oferty z największą ilością punktów spośród ofert nieodrzuconych oraz spośród ofert Wykonawców niewykluczonych z postępowania.

13.7 Jeżeli w postępowaniu nie będzie można dokonać wyboru oferty najkorzystniejszej ze względu na to, że zostały złożone oferty, których łączna punktacja jest taka sama, Zamawiający wybiera spośród tych ofert ofertę, która otrzymała najwyższą ocenę w kryterium o najwyższej wadze. Jeżeli nie można dokonać wyboru oferty w ten sposób, Zamawiający wezwie Wykonawców, którzy złożyli te oferty, do złożenia w terminie określonym ofert dodatkowych zawierających nową cenę.

#### 14 INFORMACJE O FORMALNOŚCIACH, JAKIE POWINNY ZOSTAĆ DOPEŁNIONE PO WYBORZE OFERTY W CELU ZAWARCIA UMOWY W SPRAWIE ZAMÓWIENIA PUBLICZNEGO;

14.1 Zamawiający niezwłocznie po wyborze najkorzystniejszej oferty jednocześnie zawiadomi Wykonawców, którzy złożyli oferty, o:

14.1.1 wyborze najkorzystniejszej oferty, podając nazwę (firmę) albo imię i nazwisko, siedzibę albo miejsce zamieszkania i adres Wykonawcy, którego ofertę wybrano, uzasadnienie jej wyboru oraz nazwy (firmy) albo imiona i nazwiska, siedziby albo miejsca zamieszkania i adresy Wykonawców, którzy złożyli oferty, a także punktację przyznaną ofertom w każdym kryterium oceny ofert i łączną punktację;

14.1.2 Wykonawcach, których oferty zostały odrzucone, podając uzasadnienie faktyczne i prawne;

14.1.3 Wykonawcach, którzy zostali wykluczeni z postępowania o udzielenie zamówienia, podając uzasadnienie faktyczne i prawne;

14.1.4 terminie, określonym w pkt. 14.5, po którego upływie umowa w sprawie zamówienia publicznego może być zawarta.

14.2 Zamawiający niezwłocznie po wyborze najkorzystniejszej oferty zamieści informacje, o których mowa w pkt. 14.1 na swojej stronie internetowej prowadzonego postępowania.

Dzierżawa 25 autobusów komunikacji miejskiej dla Przedsiębiorstwa Komunikacji Miejskiej Sp. z o.o. w Gliwicach

---

- 14.3 Zamawiający unieważnia postępowanie o udzielenie zamówienia, jeżeli:
- 14.3.1 nie złożono żadnego żadnej oferty;
  - 14.3.2 wszystkie złożone oferty podlegały odrzuceniu;
  - 14.3.3 cena lub koszt najkorzystniejszej oferty lub oferta z najniższą ceną przewyższa kwotę, którą Zamawiający zamierza przeznaczyć na sfinansowanie zamówienia, chyba że Zamawiający może zwiększyć tę kwotę do ceny lub kosztu najkorzystniejszej oferty;
  - 14.3.4 w przypadkach, o których mowa w art. 248 ust.3, art. 249 i art. 250 ust. 2 ustawy Pzp, zostały złożone oferty dodatkowe o takiej samej cenie lub koszcie;
  - 14.3.5 wystąpiła istotna zmiana okoliczności powodująca, że prowadzenie postępowania lub wykonanie zamówienia nie leży w interesie publicznym, czego nie można było wcześniej przewidzieć;
  - 14.3.6 postępowanie obarczone jest niemożliwą do usunięcia wadą uniemożliwiającą zawarcie niepodlegającej unieważnieniu umowy w sprawie zamówienia publicznego.
- 14.4 O unieważnieniu postępowania o udzielenie zamówienia Zamawiający zawiadamia równocześnie wszystkich Wykonawców, którzy:
- 14.4.1 ubiegali się o udzielenie zamówienia - w przypadku unieważnienia postępowania przed upływem terminu składania ofert,
  - 14.4.2 złożyli oferty - w przypadku unieważnienia postępowania po upływie terminu składania ofert- podając uzasadnienie faktyczne i prawne.
- 14.5 Zamawiający zawiera umowę w sprawie zamówienia publicznego, w terminie nie krótszym niż 10 dni od dnia przesłania zawiadomienia o wyborze najkorzystniejszej oferty.
- 14.6 Jeżeli Wykonawca, którego oferta została wybrana, uchyla się od zawarcia umowy w sprawie zamówienia publicznego, Zamawiający może wybrać ofertę najkorzystniejszą spośród pozostałych ofert bez przeprowadzania ich ponownego badania i oceny, chyba że zachodzą przesłanki unieważnienia postępowania, o których mowa w pkt. 14.3.

## 16 WYMAGANIA DOTYCZĄCE ZABEZPIECZENIA NALEŻYTEGO WYKONANIA UMOWY

Zamawiający nie żąda od Wykonawcy zabezpieczenia należytego wykonania umowy (art. 449 ustawy Pzp).

## 17 OGÓLNE WARUNKI UMOWY

### UMOWA

#### na dzierżawę 25 autobusów komunikacji miejskiej dla Przedsiębiorstwa Komunikacji Miejskiej, Sp. z o. o. w Gliwicach

Zawarta w Gliwicach w dniu ..... roku i obowiązująca od dnia ..... roku  
pomiędzy:

#### **PRZEDSIĘBIORSTWEM KOMUNIKACJI MIEJSKIEJ SPÓŁKĄ Z OGRANICZONĄ ODPOWIEDZIALNOŚCIĄ W GLIWICACH**

z siedzibą w: Gliwicach, ul. Chorzowska 150,

kapitał zakładowy **46 714 500 zł**,

NIP 631-21-25-476,

Numer KRS 0000102832 Krajowego Rejestru Sądowego Rejestru Przedsiębiorców - Sąd Rejonowy w Gliwicach,  
X Wydział Gospodarczy Krajowego Rejestru Sądowego

Dzierżawa 25 autobusów komunikacji miejskiej dla Przedsiębiorstwa Komunikacji Miejskiej Sp. z o.o. w Gliwicach

---

w imieniu i na rzecz którego działają:

..... - Prezes Zarządu,

..... - Wiceprezes Zarządu,

zwanym dalej „Zamawiającym” lub „Dzierżawcą”,

oraz:

.....

z siedzibą w: .....,

w imieniu i na rzecz którego działają:

.....,

.....,

zwaną dalej „Wykonawcą” lub „Wydzierżawiającym”

## 1 PRZEDMIOT UMOWY

- 1.1 Przedmiotem umowy jest dzierżawa, w okresie od 01.01.2022 roku do 31.12.2029 roku, dwudziestu pięciu autobusów komunikacji miejskiej j niskopodłogowych, jednoczłonowych, jednej marki, o napędzie spalinowym, o długości 11,50 do 12,50 m, nie starszych niż (rok produkcji) z 2021 roku spełniających normę czystości spalin co najmniej Euro VI, zwanych dalej *autobusami*.
- 1.2 Autobusy muszą spełniać wymagania Regulaminu nr 107 Europejskiej Komisji Gospodarki Organizacji Narodów Zjednoczonych (EKG ONZ) – jednolite przepisy dotyczące homologacji pojazdów kategorii M2 lub M3 w odniesieniu do ich budowy ogólnej (Dz. U. UE. L. 2015.153.1 z dnia 2015.06.18).
- 1.3 Jakość dostarczanych autobusów będzie odpowiadać wymaganiom przepisów Polskich Norm lub Norm Branżowych aktualnych w dniu złożenia oferty. Zespoły i podzespoły oznaczone będą zgodnie z obowiązującymi przepisami, a w szczególności oznaczone będą znakiem bezpieczeństwa.
- 1.4 Szczegółowe parametry techniczne oraz wyposażenie autobusów stanowiących przedmiot dzierżawy zostały opisane w Załączniku nr 3 do umowy.<sup>1</sup>
- 1.5 Wykonawca oświadcza, że autobusy stanowiące przedmiot dzierżawy:
  - 1.5.1 są jego własnością, lub posiada on prawo do dysponowania nimi, lub przedłoży on oświadczenie innego podmiotu do udostępnienia tych pojazdów w zakresie niezbędnym do wykonywania przewozów pasażerów,
  - 1.5.2 są zarejestrowane na terytorium Polski, są przez niego ubezpieczone oraz posiadają ważną rejestrację i są sprawne technicznie,
- 1.6 Wykaz autobusów będących przedmiotem umowy przedstawiono w Załączniku nr 1 do umowy.
- 1.7 Wydierżawiający zobowiązuje się do dostarczenia, najpóźniej w dniu podpisania umowy, kserokopii dowodów rejestracyjnych autobusów, potwierdzonych za zgodność z oryginałem przez Wydział Komunikacji.
- 1.8 Wydierżawiający ma prawo, w okresie trwania umowy, do zmiany taboru, pod warunkiem spełnienia następujących wymogów:
  - 1.8.1 Autobusy zastępujące pojazdy wycofywane, spełniają wszystkie wymogi, o których mowa w ust. 1.1 -1.4.
  - 1.8.2 Wydierżawiający w terminie co najmniej dwóch dni przed planowaną zmianą powiadomi na piśmie o tym zamiarze Dzierżawcę i jednocześnie dostarczy kserokopie dowodów rejestracyjnych autobusów,

---

<sup>1</sup> Załącznik nr 3 zostanie przygotowany na podstawie Załącznika C do SWZ, zgodnie z treścią oferty złożonej przez Wykonawcę.

Dzierżawa 25 autobusów komunikacji miejskiej dla Przedsiębiorstwa Komunikacji Miejskiej Sp. z o.o. w Gliwicach

---

potwierdzonych za zgodność z oryginałem przez Wydział Komunikacji oraz zaktualizowany wykaz autobusów, zgodny z Załącznikiem nr 1.

- 1.9 Wyzierżawiający zobowiązuje się do codziennego podstawiania autobusów we wskazanym miejscu i czasie na podstawie uprzedniego pisemnego tj. mailowego powiadomienia przez Dzierżawcę, które wskazywać będzie co najmniej dokładną datę i godzinę oraz miejsce podstawienia autobusu.
- 1.10 Przedmiot dzierżawy będzie wydawany upoważnionym podmiotom działającym w imieniu i na rzecz Dzierżawcy. Wyzierżawiający niniejszym wyraża zgodę na świadczenie usług przewozowych przez Dzierżawcę i podmioty przez niego upoważnione, autobusami stanowiącymi przedmiot dzierżawy.
- 1.11 Wyzierżawiający zobowiązany jest w trakcie trwania umowy na własny koszt przeprowadzać: remonty, naprawy, przeglądy techniczne, usuwać wszelkie awarie, itp. autobusów stanowiących przedmiot dzierżawy.
- 1.11 Dzierżawca jest zobowiązany do dbałości w użytkowaniu autobusów stanowiących przedmiot umowy oraz niezwłocznego poinformowania Wyzierżawiającego o wszelkich awariach technicznych lub uszkodzeniach.
- 1.12 Dzierżawca, nie jest uprawniony do dokonywania jakichkolwiek zmian, poprawek, udoskonaleń, przeróbek w autobusach stanowiących przedmiot umowy ani nie może trwale demontować jakichkolwiek ich części, bez pisemnej zgody Wyzierżawiającego.

## 2 CENA I WARUNKI PŁATNOŚCI

- 2.1 Strony ustalają że średniomiesięczny łączny przebieg wszystkich autobusów stanowiących przedmiot dzierżawy wyniesie około 2 541 967,10 km, z możliwością zwiększenia lub zmniejszenia o 10% .
- 2.2 Łączna przewidywana liczba wzm, która zostanie zrealizowana przez autobusy stanowiące przedmiot dzierżawy w okresie obowiązywania umowy wynosi .....
- 2.3 Całkowite przewidywane wynagrodzenie Wykonawcy z tytułu czynszu za dzierżawę w okresie obowiązywania umowy wynosi.....
- 2.4 Wyzierżawiający obciąża Dzierżawcę czynszem za dzierżawę autobusów zgodnie z ilością kilometrów trasowych (z wyłączeniem kilometrów dojazdowych i zjazdowych) zrealizowanych na liniach komunikacyjnych wg zasady: iloczyn stawki czynszu .....zł/km i ilości kilometrów na linii.
- 2.5 W stawce zawarto wszystkie koszty eksploatacyjne w tym koszty związane z:
  - myciem pojazdów,
  - dezynfekcją pojazdów,
  - zużyciem paliwa,
  - holowaniem,
  - naprawą i rejestracją autobusów,
  - ubezpieczeniem autobusów obowiązkowym ubezpieczeniem odpowiedzialności cywilnej posiadaczy pojazdów mechanicznych.
- 2.6 Czynsz dzierżawny zostanie każdorazowo powiększony o należny w dacie wystawienia faktury podatek VAT.
- 2.7 Z tytułu dzierżawy autobusów Wyzierżawiający wystawi po zakończeniu każdego miesiąca rozliczeniowego fakturę VAT wraz ze specyfikacją, wg wzoru określonego w Załączniku nr 2 do umowy i prześle ją Dzierżawcy w terminie do 3 dni roboczych po zakończeniu miesiąca.
- 2.8 Ustala się, że zapłata ze strony Dzierżawcy nastąpi w formie przelewu kwoty należności na rachunek bankowy Wyzierżawiającego wskazany na fakturze w terminie ..... dni od dnia otrzymania faktury i jej pozytywnej weryfikacji pod względem ilości zrealizowanych kilometrów trasowych.
- 2.9 Rachunek bankowy Wyzierżawiającego musi znajdować się w prowadzonym elektronicznie przez Ministerstwo Finansów „Wykazie podmiotów zarejestrowanych jako podatnicy VAT, niezarejestrowanych oraz wykreślonych i

Dzierżawa 25 autobusów komunikacji miejskiej dla Przedsiębiorstwa Komunikacji Miejskiej Sp. z o.o. w Gliwicach

---

przywróconych do rejestru VAT” Brak rachunku na ww. Wykazie jest podstawą do wstrzymania płatności do momentu ujawnienia rachunku w Wykazie, lub wskazania przez Wykonawcę innego jego rachunku, który jest ujawniony w ww. wykazie.

- 2.10 Faktura może zostać dostarczona do siedziby Zamawiającego osobiście, pocztą tradycyjną lub za pośrednictwem systemu teleinformatycznego, o którym mowa w ustawie o elektronicznym fakturowaniu w zamówieniach publicznych, koncesjach na roboty budowlane lub usługi oraz partnerstwie publiczno-prywatnym (Dz.U.2018 poz. 2191).
- 2.11 Na podstawie art. 4c ustawy z dnia 8 marca 2013r. o przeciwdziałaniu nadmiernym opóźnieniom w transakcjach handlowych (tj. Dz.U.2020 poz. 935) Zamawiający oświadcza, że posiada status dużego przedsiębiorcy.
- 2.12 Podstawą do zaliczenia kilometrów obciążających Dzierżawcę jest karta drogowa stanowiąca dokument ścisłego zarachowania. Dzierżawca ma prawo dokonać weryfikacji przedłożonych kart drogowych pod kątem prawidłowości ich prowadzenia oraz liczby wskazanych kilometrów.

### 3 USUWANIE AWARII

- 3.1 W przypadku zdarzeń losowych (np. awarii autobusu) dopuszcza się czasowo inny autobus zastępczy dla wykonania usługi z jednoczesnym powiadomieniem Dzierżawcy (zgłoszenie telefoniczne na numer 032/33-04-633 lub telefon komórkowy nr 728 828 301 lub email na adres [info@pkm-gliwice.com.pl](mailto:info@pkm-gliwice.com.pl)) Obsługa linii autobusem zastępczym może być realizowana nie dłużej niż przez 48 godzin od wystąpienia zdarzenia.
- 3.2 W przypadku o którym mowa w ust. 3.1, Wydierżawiający podstawy niezwłocznie autobus zastępczy spełniający wszystkie wymogi, o których mowa w ust. 1.1 – 1.4.

### 4 SZKODY

- 4.1 Strony ustalają, że za wszelkie szkody powstałe z tytułu nieprawidłowej eksploatacji przedmiotu dzierżawy, a wynikające z działania bądź zaniechania osób wykonujących usługi kierowania pojazdem odpowiada podmiot w którego imieniu i na którego rzecz działają te osoby. Dzierżawca jest zwolniony z odpowiedzialności z tego tytułu.
- 4.2 W przypadku szkód w przedmiocie dzierżawy powstałych w trakcie dzierżawy (kolizji, zniszczenia, kradzieży, itp.) Dzierżawca zobowiązany jest do ich naprawy na własny koszt, o ile szkody te nie zostaną pokryte przez Ubezpieczyciela pojazdu lub uszkodzenie lub utrata Przedmiotu Umowy nastąpiła na skutek działania siły wyższej, niezależnej w od Dzierżawcy.

### 5 KARY UMOWNE

- 5.1 W przypadku niewykonania lub niewłaściwego wykonania przedmiotu niniejszej umowy, Wydierżawiający zostanie obciążony notą obciążeniową na kwotę, która wynikać będzie z kar nałożonych przez Zarząd Transportu Metropolitalnego w Katowicach (zwanego dalej *Organizatorem Komunikacji*) na Dzierżawcę.
- 5.2 W przypadku niewłaściwego wykonania umowy, stwierdzonego przez służby kontroli Dzierżawcy, Wydierżawiający zostanie obciążony karami w wysokości równoważnej karom nakładanym w takich przypadkach na Dzierżawcę przez Organizatora Komunikacji.
- 5.3 W przypadkach nałożenia na Dzierżawcę kar przez organa kontrolne (Policja, ITD itp.) wynikających z działania lub zaniechania działania przez Wydierżawiającego, Wydierżawiający zobowiązuje się do zwrotu Dzierżawcy nałożonych kar i obciążeń finansowych w pełnej wysokości.
- 5.4 Dzierżawca zastrzega sobie prawo do:
  - 5.4.1 kierowania autobusów na dodatkowe badania techniczne do autoryzowanej stacji kontroli pojazdów na koszt Wydierżawiającego w przypadku stwierdzenia złego stanu technicznego pojazdu,
  - 5.4.2 kontroli dokumentów pojazdu (dowodu rejestracyjnego, ubezpieczenia OC).



Dzierżawa 25 autobusów komunikacji miejskiej dla Przedsiębiorstwa Komunikacji Miejskiej Sp. z o.o. w Gliwicach

---

- 5.5 Suma kar umownych wynikających z przedmiotowej umowy nie może przekroczyć 20 % całkowitej wartości przedmiotu umowy netto, o której mowa w ust. 2.3.

## 6. ZMIANY UMOWY

- 6.1 Strony niniejszej umowy postanawiają, że zmiana jej postanowień jest dopuszczalna wyłącznie w granicach postanowień art. 455 ustawy Pzp, za zgodą obu stron wyrażoną na piśmie pod rygorem nieważności, w formie aneksu do umowy w następujących okolicznościach i na niżej opisanych zasadach.
- 6.2 Dzierżawca dopuszcza zmianę treści zawartej umowy w następujących przypadkach:
- 6.2.1 konieczności wprowadzenia zmian do umowy w następstwie siły wyższej, rozumianej jako zdarzenie nagłe, nieprzewidziane i niezależne od woli Stron, którego skutki są niemożliwe do zapobieżenia, uniemożliwiające wykonanie umowy w całości lub części, na stale lub na pewien czas, któremu nie można zapobiec, ani przeciwdziałać przy zachowaniu należytej staranności. Siła wyższa może obejmować, ale nie ogranicza się do wyjątkowych zdarzeń lub okoliczności takich jak: wojna, akty terroryzmu, strajki, epidemia, katastrofy żywiołowe, jak: trzęsienia ziemi, huragany, powódzie. Wpływ siły wyższej na realizację zamówienia musi być realny, tzn. sam fakt jej wystąpienia na określonym obszarze nie powoduje automatycznej zmiany umowy, ale czynnik ten musi mieć realny wpływ na sposób realizacji zamówienia, co Wykonawca powinien wykazać.
- 6.2.2 W przypadku opisanym w pkt 6.2.1 Wykonawca zobowiązany jest do przekazania Zamawiającemu wniosku dotyczącego zmiany umowy, w związku z wystąpieniem siły wyższej. Wniosek, powinien zostać przekazany niezwłocznie, jednakże nie później niż w terminie 7 dni roboczych od dnia, w którym Wykonawca dowiedział się, lub przy zachowaniu należytej staranności powinien dowiedzieć się o zdarzeniu lub okolicznościach uzasadniających zmianę umowy. We wniosku powinien znajdować się dokładny opis wpływu okoliczności związanych z wystąpieniem siły wyższej na wykonanie umowy. Wykonawca zobowiązany jest do dostarczenia wraz z wnioskiem wszelkich dokumentów i informacji uzasadniających żądanie zmiany umowy, stosownie do zdarzenia lub okoliczności stanowiących podstawę żądania zmiany. W terminie 7 dni roboczych od dnia otrzymania wniosku, o którym mowa w zdaniu pierwszym Zamawiając zobowiązany jest do pisemnego ustosunkowania się do zgłoszonego żądania i powiadomienia Wykonawcy o akceptacji wniosku lub odpowiednio o braku akceptacji zmiany.
- 6.2.3 W przypadku zmiany stawki VAT, wysokości minimalnego wynagrodzenia za pracę albo wysokości minimalnej stawki godzinowej, ustalonych na podstawie ustawy z 10 października 2002 r. o minimalnym wynagrodzeniu za pracę, zasad podlegania ubezpieczeniom społecznym lub ubezpieczeniu zdrowotnemu albo wysokości stawki składki na ubezpieczenia społeczne lub zdrowotne, zasad gromadzenia i wysokości wpłat do pracowniczych planów kapitałowych, o których mowa w ustawie z dnia 4 października 2018 r. o pracowniczych planach kapitałowych – jeżeli zmiany te będą miały wpływ na koszty wykonania zamówienia przez Wykonawcę, każda ze Stron, w celu dokonania zmiany wynagrodzenia, może wystąpić z takim żądaniem do drugiej strony Umowy.
- 6.2.4 Do wniosku o zmianę wynagrodzenia z powodu okoliczności, o których mowa w pkt. 6.2.3 za wyjątkiem zmian wynikających ze zmiany stawki VAT, należy dołączyć listę pracowników zaangażowanych w realizację Przedmiotu Umowy oraz oświadczenie o braku zaległości w opłacaniu składek na ubezpieczenie społeczne i zdrowotne oraz o wypłacie wynagrodzeń pracownikom oraz osobom fizycznym, z którymi zawarto umowy cywilnoprawne.
- 6.2.5 Lista, o której mowa w pkt. 6.2.4, musi zawierać szczegółowe dane dla każdej osoby zaangażowanej w realizację umowy, w tym pełnioną funkcję, zakres wykonywanych prac przy realizacji zamówienia, rodzaj zawartej z nią umowy, wysokość dotychczas wypłacanego wynagrodzenia oraz wynagrodzenia wypłacanego po zmianie przepisów wraz z należnymi składkami na ubezpieczenie społeczne i zdrowotne.

Dzierżawa 25 autobusów komunikacji miejskiej dla Przedsiębiorstwa Komunikacji Miejskiej Sp. z o.o. w Gliwicach

---

- 6.2.6 Zmiana wynagrodzenia w związku z wystąpieniem okoliczności, o których mowa w pkt. 6.2.3 będzie uznana za zaakceptowaną przez drugą Stronę, jeżeli w terminie 14 dni od dnia zgłoszenia żądania takiej zmiany druga Strona nie przekaże pisemnych zastrzeżeń Stronie wnioskującej o zmianę.
- 6.2.7 Strony zgłoszą w terminie określonym w pkt. 6.2.6 pisemne zastrzeżenia do zasadności propozycji zmiany wynagrodzenia, jeżeli: (1) żądanie będzie bezzasadne, (2) zmiany o których mowa w pkt. 6.2.3 nie wpłyną na koszt wykonania zamówienia przez Wykonawcę, (3) zostaną przedstawione nierzetelne dane lub (4) żądanie będzie zawierało omyłki i błędy rachunkowe.
- 6.2.8 Zmiana wynagrodzenia na skutek okoliczności, o których mowa w pkt. 6.2.3 zostanie dokonana od dnia wejścia w życie przepisów powodujących zmiany płacy minimalnej, zasad podlegania ubezpieczeniom społecznym i ubezpieczeniu zdrowotnemu, wysokości stawki składki na ubezpieczenie społeczne lub zdrowotne albo zasad gromadzenia i wysokości wpłat do pracowniczych planów kapitałowych, nie wcześniej jednak niż od daty, w której zmiany te wywołały wpływ na koszt wykonania zamówienia przez Wykonawcę.
- 6.2.9 Zmiana wynagrodzenia w sytuacji opisanej w pkt. 6.2.3 wymaga formy aneksu. W przypadku zwiększenia wynagrodzenia na skutek okoliczności, o których mowa w pkt. 6.2.3 Wykonawca do dnia zawarcia aneksu zobowiązany jest do wystawiania faktur VAT w dotychczasowej wysokości. Faktury korygujące VAT do wysokości różnicy wynagrodzenia obliczonego z zastosowaniem zwiększonych składników wynagrodzenia Wykonawca wystawi po podpisaniu aneksu zwiększającego wynagrodzenie. W przypadku zmniejszenia stawki VAT Wykonawca wystawi fakturę VAT z zastosowaniem stawki VAT zgodnej z przepisami ustawy VAT stosownie obniżając wynagrodzenie brutto.
- 6.2.10 W przypadku zajścia innych okoliczności niż wskazane w punkcie 6.2.3 istotnie wpływających na koszt wykonania zamówienia przez Wydierżawiającego może on zwrócić się do Dzierżawcy z wnioskiem o zmianę wynagrodzenia określonego w pkt. 2.4. Wniosek ten powinien szczegółowo wskazywać czynniki, których skutkiem jest zwiększenie kosztu wykonywania usług przez Wydierżawiającego i uzasadniać wysokość proponowanego nowego wynagrodzenia. Dzierżawca może uwarunkować pozytywne rozpatrzenie wniosku uzyskaniem dodatkowego wynagrodzenia od Organizatora Komunikacji. Wniosek w trybie opisanym w niniejszym punkcie może być składany nie częściej niż raz na 6 miesięcy i nie wcześniej niż po 12 miesiącach obowiązywania umowy. Zmiana wynagrodzenia w tym trybie wymaga formy pisemnej tj. aneksu, którego wejście w życie sankcjonować będzie podwyższenie wynagrodzenia. Złożony wniosek będzie rozpatrzony w ciągu 30 dni.
- 6.2.11 spełniania świadczenia w przypadkach, gdy jest to uzasadnione potrzebami Dzierżawcy, w szczególności zmiana: terminu dostawy, lub sposobu rozliczania umowy, lub dokonywania płatności na rzecz Wydierżawiającego na skutek zmian uwarunkowań finansowych po stronie Dzierżawcy; zmiana taka nie może pociągać za sobą zmiany wynagrodzenia.

## 7 POSTANOWIENIA OGÓLNE

- 7.1 Umowa została zawarta na czas określony i obowiązuje od dnia 01.01.2022 r. do dnia 31.12.2029 r.
- 7.2 Zamawiający zastrzega sobie prawo do natychmiastowego rozwiązania umowy w przypadku:
- 7.2.1 nie wykonania w ciągu dwóch kolejnych dni więcej niż 25% zleconych dziennie kilometrów, z przyczyn leżących po stronie Wydierżawiającego,
  - 7.2.2 rażącego naruszenia postanowień umowy przez Wydierżawiającego,
  - 7.2.3 zaistnienia podstaw ogłoszenia upadłości Wykonawcy,
  - 7.2.4 wydania nakazu zajęcia majątku Wykonawcy lub zrzeczenia się majątku Wykonawcy na rzecz wierzycieli,
  - 7.2.5 przystąpienia przez Wykonawcę do likwidacji swojej firmy, również w razie likwidacji w celu przekształcenia lub restrukturyzacji.

Dzierżawa 25 autobusów komunikacji miejskiej dla Przedsiębiorstwa Komunikacji Miejskiej Sp. z o.o. w Gliwicach

---

- 7.3 Rozwiązanie umowy, o którym mowa w ust. 7.2 następuje przez pisemne oświadczenie Zamawiającego przesłane na adres Wykonawcy wskazany w komparycji umowy.
- 7.4 W sprawach nie uregulowanych niniejszą Umową mają zastosowanie przepisy Kodeksu Cywilnego oraz Ustawy prawo zamówień publicznych.
- 7.5 Spory wynikłe z przedmiotowej umowy będą rozstrzygane przez sąd powszechny miejscowo właściwy dla siedziby Dzierżawcy.
- 7.6 Umowa została sporządzona w dwóch jednobrzmiących egzemplarzach po jednym egzemplarzu dla każdej ze stron.

**Zamawiający:**

**Wykonawca:**

Dzierżawa 25 autobusów komunikacji miejskiej dla Przedsiębiorstwa Komunikacji Miejskiej Sp. z o.o. w Gliwicach

Załącznik nr 1 do umowy z dnia.....

Lp.	Marka, typ, rodzaj autobusu	Numer rejestracyjny	Numer VIN	Rok produkcji
1	2	3	4	5
1				
2				
3				
4				
5				
6				
7				
8				
9				
10				
11				
12				
13				
14				
15				
16				
17				
18				
19				
20				
21				
22				
23				
24				
25				



**18 POUCZENIE O ŚRODKACH OCHRONY PRAWNEJ**

- 18.1 Środki ochrony prawnej określone w ustawie (odwołanie, skarga do sądu) przysługują Wykonawcy, jeżeli ma lub miał interes w uzyskaniu zamówienia oraz poniósł lub może ponieść szkodę w wyniku naruszenia przez Zamawiającego przepisów ustawy.
- 18.2 Odwołanie przysługuje wyłącznie od niezgodnej z przepisami ustawy czynności Zamawiającego podjętej w postępowaniu o udzielenie zamówienia lub zaniechania czynności, do której Zamawiający jest zobowiązany na podstawie ustawy Pzp.
- 18.3 Odwołanie wnosi się do Prezesa Krajowej Izby Odwoławczej.
- 18.4 Odwołujący przekazuje zamawiającemu odwołanie wniesione w formie elektronicznej albo postaci elektronicznej albo kopię tego odwołania, jeżeli zostało ono wniesione w formie pisemnej, przed upływem terminu do wniesienia odwołania w taki sposób, aby mógł on zapoznać się z jego treścią przed upływem tego terminu.
- 18.5 Odwołanie wnosi się:
- 18.5.1 10 dni od dnia przekazania informacji o czynności zamawiającego stanowiącej podstawę jego wniesienia, jeżeli informacja została przekazana przy użyciu środków komunikacji elektronicznej,
- 18.5.2 15 dni od dnia przekazania informacji o czynności zamawiającego stanowiącej podstawę jego wniesienia, jeżeli informacja została przekazana w sposób inny niż określony w pkt. 18.5.1;
- 18.6 Jeżeli Zamawiający mimo takiego obowiązku nie przesłał Wykonawcy zawiadomienia o wyborze oferty najkorzystniejszej odwołanie wnosi się nie później niż w terminie:
- 18.6.1 30 dni od dnia publikacji w Dzienniku Urzędowym Unii Europejskiej ogłoszenia o udzieleniu zamówienia,
- 18.6.2 6 miesięcy od dnia zawarcia umowy, jeżeli Zamawiający nie opublikował w Dzienniku Urzędowym Unii Europejskiej ogłoszenia o udzieleniu zamówienia.
- 18.7 Na orzeczenie Krajowej Izby Odwoławczej przysługuje skarga do sądu.
- 18.8 Do skargi mają zastosowanie przepisy art. 579- 590 ustawy Pzp.

**19 INFORMACJA O OFERTACH WARIANTOWYCH**

- 19.1 Zamawiający nie dopuszcza składanie ofert częściowych.
- 19.2 Zamawiający nie dopuszcza składania ofert wariantowych.

**20 FORMULARZ OFERTOWY**

Formularz ofertowy powinien zawierać dokumenty sporządzone zgodnie z zaleceniami opisanymi w poprzednich rozdziałach niniejszej specyfikacji oraz wzorcami przedstawionymi w niniejszym rozdziale.

**Uwaga 1:** Jeżeli pytanie postawione w załączniku nie dotyczy Wykonawcy, należy wpisać "nie dotyczy".

**Uwaga 2:** Należy wypełniać tylko pola tabel zaznaczone szarym kolorem.

	<b>FORMULARZ OFERTOWY</b>	
	strona	
	z ogólnej liczby	stron

(pieczęć Wykonawcy)

**Uwaga:** Należy wypełniać tylko pola tabel zaznaczone szarym kolorem

**Wykonawca / Lider konsorcjum<sup>1</sup>:**

Nazwa i adres firmy:

tel./fax

## FORMULARZ OFERTOWY

- PRZETARG NIEOGRANICZONY -

**Dzierżawa 25 autobusów komunikacji miejskiej dla Przedsiębiorstwa Komunikacji Miejskiej Sp. z o.o. w Gliwicach**

– Nr sprawy: PKM/PN/DA/3/2021

W nawiązaniu do opublikowanego ogłoszenia o przetargu nieograniczonym w postępowaniu o udzielenie zamówienia publicznego na „Dzierżawa 25 autobusów komunikacji miejskiej dla Przedsiębiorstwa Komunikacji Miejskiej Sp. z o.o. w Gliwicach” Nr sprawy: PKM/PN/DA/3/2021.

My niżej podpisani:

Działając w imieniu i na rzecz<sup>2</sup>

Zarejestrowana nazwa firmy:

Zarejestrowany adres firmy/województwo:

REGON:

Numer telefonu:

Numer faxu:

Numer konta bankowego:

Adres strony www:

Adres e-mail:

1. Oferujemy wykonanie dostawy objętej zamówieniem.
2. Za wykonanie dostawy objętej zamówieniem - zgodnie z wymogami zawartymi w Specyfikacji Warunków Zamówienia - oferujemy następującą cenę:

<sup>1</sup> Niepotrzebne skreślić.

<sup>2</sup> W przypadku składania oferty przez podmioty występujące wspólnie podać nazwy (firmy) i dokładne adresy wszystkich współników spółki cywilnej lub członków konsorcjum.

	<b>FORMULARZ OFERTOWY</b>		
	strona		
	z ogólnej liczby		stron

(pieczęć Wykonawcy)

Uwaga: Należy wypełniać tylko pola tabel zaznaczone szarym kolorem.

Lp	Wyszczególnienie	Wartość	Słownie
1	<b>Cena netto za 1 wzkm [zł]</b>		
2	<b>Maksymalna ilość wzkm w okresie obowiązywania umowy</b>	20 349 567,60	dwadzieścia milionów trzysta czterdzieści dziewięć tysięcy pięćset sześćdziesiąt siedem 60/100
3	<b>Cena oferty netto za wykonanie usługi objętej zamówieniem [zł] (iloczyn wartości z wiersza 1 i 2)</b>		
4	<b>Kwota podatku od towarów i usług (VAT)</b>		
5	<b>Cena oferty brutto za wykonanie usługi objętej zamówieniem [zł] (suma wartości z wiersza 3 i 4)</b>		



	FORMULARZ OFERTOWY	
	strona	
	z ogólnej liczby	stron

(pieczęć Wykonawcy)

Uwaga: Należy wypełniać tylko pola tabel zaznaczone szarym kolorem.

3. Ustalamy termin należnej nam zapłaty za wykonaną dostawę na .....dni od otrzymania przez Zamawiającego faktury i jej pozytywnej weryfikacji.

**Uwaga:** Jeżeli Wykonawca nie zaoferuje terminu na rozliczenie całości należności lub zaproponuje termin inny niż 21 lub 30 dni, to jego oferta zostanie odrzucona.

4. Oświadczamy, że:
- zapoznaliśmy się z SWZ** i nie wnosimy do niej zastrzeżeń oraz zdobyliśmy konieczne informacje potrzebne do właściwego przygotowania oferty;
  - uwazamy się za związanych niniejszą ofertą** na czas wskazany w SWZ;
  - zawarty w SWZ **projekt umowy został przez nas zaakceptowany** i zobowiązujemy się – w przypadku wyboru naszej oferty – do zawarcia umowy na wyżej wymienionych warunkach w miejscu i terminie wyznaczonym przez Zamawiającego;

5. Wadium w kwocie ..... zł (słownie zł .....)
- zostało ..... wniesione w ..... dniu.....
- w formie.....

6. Jesteśmy świadomi, iż jeżeli:
- odmówimy podpisania umowy na warunkach określonych w ofercie,
  - zawarcie umowy stało się niemożliwe z przyczyn leżących po naszej stronie,
- wniesione przez nas **wadium ulega przypadkowi**.
7. Oświadczamy, że całość zamówienia wykonamy we własnym zakresie, bez udziału Podwykonawców/część zamówienia dotycząca .....zostanie wykonana przy udziale Podwykonawców\* (\*niepotrzebne skreślić).
8. Oświadczam, że wypełniłem obowiązki informacyjne przewidziane w art. 13 lub art. 14 RODO<sup>1</sup> wobec osób fizycznych, od których dane osobowe bezpośrednio lub pośrednio pozyskałem w celu ubiegania się o udzielenie zamówienia publicznego w niniejszym postępowaniu.\*

Upelnomocnieni przedstawiciele Wykonawcy:

.....

(data)

.....

.....

.....

(podpis, pieczęć)

<sup>1</sup> rozporządzenie Parlamentu Europejskiego i Rady (UE) 2016/679 z dnia 27 kwietnia 2016 r. w sprawie ochrony osób fizycznych w związku z przetwarzaniem danych osobowych i w sprawie swobodnego przepływu takich danych oraz uchylenia dyrektywy 95/46/WE (ogólne rozporządzenie o ochronie danych) (Dz. Urz. UE L 119 z 04.05.2016, str. 1).

\* W przypadku gdy wykonawca nie przekazuje danych osobowych innych niż bezpośrednio jego dotyczących lub zachodzi wyłączenie stosowania obowiązku informacyjnego, stosownie do art. 13 ust. 4 lub art. 14 ust. 5 RODO treści oświadczenia wykonawca nie składa (usunięcie treści oświadczenia np. przez jego wykreślenie).

	<b>FORMULARZ OFERTOWY</b>	
	strona	
	z ogólnej liczby	stron

(pieczęć Wykonawcy)

Uwaga: Należy wypełniać tylko pola tabel zaznaczone szarym kolorem.

## Załącznik A: ” Standardowy formularz jednolitego europejskiego dokumentu zamówienia”

### Część I: Informacje dotyczące postępowania o udzielenie zamówienia oraz instytucji zamawiającej lub podmiotu zamawiającego

W przypadku postępowań o udzielenie zamówienia, w ramach których zaproszenie do ubiegania się o zamówienie opublikowano w Dzienniku Urzędowym Unii Europejskiej, informacje wymagane w części I zostaną automatycznie wyszukane, pod warunkiem że do utworzenia i wypełnienia jednolitego europejskiego dokumentu zamówienia wykorzystany zostanie elektroniczny serwis poświęcony jednolitemu europejskiemu dokumentowi zamówienia<sup>1</sup>. Adres publikacyjny stosownego ogłoszenia<sup>2</sup> w Dzienniku Urzędowym Unii Europejskiej: Numer ogłoszenia w **Dz.U.** :.....

Jeżeli nie opublikowano zaproszenia do ubiegania się o zamówienie w Dz.U., instytucja zamawiająca lub podmiot zamawiający muszą wypełnić informacje umożliwiające jednoznaczne zidentyfikowanie postępowania o udzielenie zamówienia:

W przypadku gdy publikacja ogłoszenia w Dzienniku Urzędowym Unii Europejskiej nie jest wymagana, proszę podać inne informacje umożliwiające jednoznaczne zidentyfikowanie postępowania o udzielenie zamówienia (np. adres publikacyjny na poziomie krajowym): [....]

#### INFORMACJE NA TEMAT POSTĘPOWANIA O UDZIELENIE ZAMÓWIENIA

Informacje wymagane w części I zostaną automatycznie wyszukane, pod warunkiem że wyżej wymieniony elektroniczny serwis poświęcony jednolitemu europejskiemu dokumentowi zamówienia zostanie wykorzystany do utworzenia i wypełnienia tego dokumentu. W przeciwnym przypadku informacje te musi wypełnić wykonawca.	
<b>Tożsamość zamawiającego<sup>3</sup></b>	<b>Odpowiedź:</b>
Nazwa:	Przedsiębiorstwo Komunikacji Miejskiej, Sp. z o.o. ul. Chorzowska 150, 44-100 Gliwice tel. 032 33 04 600 www.pkm-gliwice.com.pl NIP: 631-21-25-476 REGON: 273604433 KRS 0000102832
<b>Jakiego zamówienia dotyczy niniejszy dokument?</b>	<b>Odpowiedź:</b>
Tytuł lub krótki opis udzielanego zamówienia <sup>4</sup> :	Dzierżawa 25 autobusów komunikacji miejskiej dla Przedsiębiorstwa Komunikacji Miejskiej Sp. z o.o. w Gliwicach - Nr sprawy: PKM/PN/DA/3/2021
Numer referencyjny nadany sprawie przez instytucję zamawiającą lub podmiot zamawiający (jeżeli dotyczy) <sup>5</sup> :	PKM/PN/DA/3/2021
Wszystkie pozostałe informacje we wszystkich sekcjach jednolitego europejskiego dokumentu zamówienia powinien wypełnić wykonawca.	

<sup>1</sup> Służby Komisji udostępnią instytucjom zamawiającym, podmiotom zamawiającym, wykonawcom, dostawcom usług elektronicznych i innym zainteresowanym stronom bezpłatny elektroniczny serwis poświęcony jednolitemu europejskiemu dokumentowi zamówienia.

<sup>2</sup> W przypadku **instytucji zamawiających**: wstępne ogłoszenie informacyjne wykorzystywane jako zaproszenie do ubiegania się o zamówienie albo ogłoszenie o zamówieniu.

W przypadku **podmiotów zamawiających**: okresowe ogłoszenie informacyjne wykorzystywane jako zaproszenie do ubiegania się o zamówienie, ogłoszenie o zamówieniu lub ogłoszenie o istnieniu systemu kwalifikowania.

<sup>3</sup> Informacje te należy skopiować z sekcji I pkt I.1 stosownego ogłoszenia. W przypadku wspólnego zamówienia proszę podać nazwy wszystkich uczestniczących zamawiających.

<sup>4</sup> Zob. pkt II.1.1 i II.1.3 stosownego ogłoszenia.

<sup>5</sup> Zob. pkt II.1.1 stosownego ogłoszenia.

	<b>FORMULARZ OFERTOWY</b>		
	strona		
	z ogólnej liczby		stron

(pieczęć Wykonawcy)

Uwaga: Należy wypełniać tylko pola tabel zaznaczone szarym kolorem.

## Część II: Informacje dotyczące wykonawcy

### A: INFORMACJE NA TEMAT WYKONAWCY

Identyfikacja:	Odpowiedź:
Nazwa:	[ ]
Numer VAT, jeżeli dotyczy: Jeżeli numer VAT nie ma zastosowania, proszę podać inny krajowy numer identyfikacyjny, jeżeli jest wymagany i ma zastosowanie.	[ ] [ ]
Adres pocztowy:	[.....]
Osoba lub osoby wyznaczone do kontaktów <sup>1</sup> : Telefon: Adres e-mail: Adres internetowy (adres www) (jeżeli dotyczy):	[.....] [.....] [.....] [.....]
Informacje ogólne:	Odpowiedź:
Czy wykonawca jest mikroprzedsiębiorstwem bądź małym lub średnim przedsiębiorstwem <sup>2</sup> ?	<input type="checkbox"/> Tak <input type="checkbox"/> Nie
<b>Jedynie w przypadku gdy zamówienie jest zastrzeżone<sup>3</sup>:</b> czy wykonawca jest zakładem pracy chronionej, „przedsiębiorstwem społecznym <sup>4</sup> ” lub czy będzie realizował zamówienie w ramach programów zatrudnienia chronionego? <b>Jeżeli tak,</b> jaki jest odpowiedni odsetek pracowników niepełnosprawnych lub defaworyzowanych? Jeżeli jest to wymagane, proszę określić, do której kategorii lub których kategorii pracowników niepełnosprawnych lub defaworyzowanych należą dani pracownicy.	<input type="checkbox"/> Tak <input type="checkbox"/> Nie  [...]  [.....]
Jeżeli dotyczy, czy wykonawca jest wpisany do	<input type="checkbox"/> Tak <input type="checkbox"/> Nie <input type="checkbox"/> Nie dotyczy

<sup>1</sup> Proszę powtórzyć informacje dotyczące osób wyznaczonych do kontaktów tyle razy, ile jest to konieczne.

<sup>2</sup> Por. zalecenie Komisji z dnia 6 maja 2003 r. dotyczące definicji mikroprzedsiębiorstw oraz małych i średnich przedsiębiorstw (Dz.U. L 124 z 20.5.2003, s. 36). Te informacje są wymagane wyłącznie do celów statystycznych.

Mikroprzedsiębiorstwo: przedsiębiorstwo, które zatrudnia mniej niż 10 osób i którego roczny obrót lub roczna suma bilansowa nie przekracza 2 milionów EUR.

Małe przedsiębiorstwo: przedsiębiorstwo, które zatrudnia mniej niż 50 osób i którego roczny obrót lub roczna suma bilansowa nie przekracza 10 milionów EUR.

Średnie przedsiębiorstwa: przedsiębiorstwa, które nie są mikroprzedsiębiorstwami ani małymi przedsiębiorstwami i które zatrudniają mniej niż 250 osób i których roczny obrót nie przekracza 50 milionów EUR lub roczna suma bilansowa nie przekracza 43 milionów EUR.

<sup>3</sup> Zob. ogłoszenie o zamówieniu, pkt III.1.5.

<sup>4</sup> Tj. przedsiębiorstwem, którego głównym celem jest społeczna i zawodowa integracja osób niepełnosprawnych lub defaworyzowanych.

	FORMULARZ OFERTOWY	
	strona	stron
	z ogólnej liczby	stron

(pieczęć Wykonawcy)

Uwaga: Należy wypełniać tylko pola tabel zaznaczone szarym kolorem.

<p>urzędowego wykazu zatwierdzonych wykonawców lub posiada równoważne zaświadczenie (np. w ramach krajowego systemu (wstępnego) kwalifikowania)?</p> <p><b>Jeżeli tak:</b>  <b>Proszę udzielić odpowiedzi w pozostałych fragmentach niniejszej sekcji, w sekcji B i, w odpowiednich przypadkach, sekcji C niniejszej części, uzupełnić część V (w stosownych przypadkach) oraz w każdym przypadku wypełnić i podpisać część VI.</b></p> <p>a) Proszę podać nazwę wykazu lub zaświadczenia i odpowiedni numer rejestracyjny lub numer zaświadczenia, jeżeli dotyczy:</p> <p>b) Jeżeli poświadczenie wpisu do wykazu lub wydania zaświadczenia jest dostępne w formie elektronicznej, proszę podać:</p> <p>c) Proszę podać dane referencyjne stanowiące podstawę wpisu do wykazu lub wydania zaświadczenia oraz, w stosownych przypadkach, klasyfikację nadaną w urzędowym wykazie<sup>1</sup>:</p> <p>d) Czy wpis do wykazu lub wydane zaświadczenie obejmują wszystkie wymagane kryteria kwalifikacji?  <b>Jeżeli nie:</b>  <b>Proszę dodatkowo uzupełnić brakujące informacje w części IV w sekcjach A, B, C lub D, w zależności od przypadku.</b>  <b>WYŁĄCZNIE jeżeli jest to wymagane w stosownym ogłoszeniu lub dokumentach zamówienia:</b></p> <p>e) Czy wykonawca będzie w stanie przedstawić zaświadczenie odnoszące się do płatności składek na ubezpieczenie społeczne i podatków lub przedstawić informacje, które umożliwią instytucji zamawiającej lub podmiotowi zamawiającemu uzyskanie tego zaświadczenia bezpośrednio za pomocą bezpłatnej krajowej bazy danych w dowolnym państwie członkowskim?          Jeżeli odnośna dokumentacja jest dostępna w formie elektronicznej, proszę wskazać:</p>	<p>a) [.....]</p> <p>b) (adres internetowy, wydający urząd lub organ, dokładne dane referencyjne dokumentacji):          [.....][.....][.....][.....]          c) [.....]</p> <p>d) <input type="checkbox"/> Tak <input type="checkbox"/> Nie</p> <p>e) <input type="checkbox"/> Tak <input type="checkbox"/> Nie</p> <p>(adres internetowy, wydający urząd lub organ, dokładne dane referencyjne dokumentacji):          [.....][.....][.....][.....]</p>
--	--

<sup>1</sup> Dane referencyjne i klasyfikacja, o ile istnieją, są określone na zaświadczeniu.

	<b>FORMULARZ OFERTOWY</b>	
	strona	
	z ogólnej liczby	stron

(pieczęć Wykonawcy)

Uwaga: Należy wypełniać tylko pola tabel zaznaczone szarym kolorem.

<b>Rodzaj uczestnictwa:</b>	<b>Odpowiedź:</b>
Czy wykonawca bierze udział w postępowaniu o udzielenie zamówienia wspólnie z innymi wykonawcami <sup>1</sup> ?	<input type="checkbox"/> Tak <input type="checkbox"/> Nie
Jeżeli tak, proszę dopilnować, aby pozostali uczestnicy przedstawili odrębne jednolite europejskie dokumenty zamówienia.	
<b>Jeżeli tak:</b> a) Proszę wskazać rolę wykonawcy w grupie (lider, odpowiedzialny za określone zadania itd.); b) Proszę wskazać pozostałych wykonawców biorących wspólnie udział w postępowaniu o udzielenie zamówienia; c) W stosownych przypadkach nazwa grupy biorącej udział:	a): [.....]  b): [.....]  c): [.....]
<b>Części</b>	<b>Odpowiedź:</b>
W stosownych przypadkach wskazanie części zamówienia, w odniesieniu do której (których) wykonawca zamierza złożyć ofertę.	[ ]

**B: INFORMACJE NA TEMAT PRZEDSTAWICIELI WYKONAWCY**

<i>W stosownych przypadkach proszę podać imię i nazwisko (imiona i nazwiska) oraz adres(-y) osoby (osób) upoważnionej(-ych) do reprezentowania wykonawcy na potrzeby niniejszego postępowania o udzielenie zamówienia:</i>	
<b>Osoby upoważnione do reprezentowania, o ile istnieją:</b>	<b>Odpowiedź:</b>
Imię i nazwisko, wraz z datą i miejscem urodzenia, jeżeli są wymagane:	[.....], [.....]
Stanowisko/Działający(-a) jako:	[.....]
Adres pocztowy:	[.....]
Telefon:	[.....]
Adres e-mail:	[.....]
W razie potrzeby proszę podać szczegółowe informacje dotyczące przedstawicielstwa (jego form, zakresu, celu itd.):	[.....]

**C: INFORMACJE NA TEMAT POLEGANIA NA ZDOLNOŚCI INNYCH PODMIOTÓW**

<b>Zależność od innych podmiotów:</b>	<b>Odpowiedź:</b>
Czy wykonawca polega na zdolności innych podmiotów w celu spełnienia kryteriów kwalifikacji określonych poniżej w części IV oraz (ewentualnych) kryteriów i zasad określonych poniżej w części V?	<input type="checkbox"/> Tak <input type="checkbox"/> Nie

**Jeżeli tak**, proszę przedstawić – **dla każdego** z podmiotów, których to dotyczy – odrębny formularz jednolitego europejskiego dokumentu zamówienia zawierający informacje wymagane w **niniejszej części sekcja A i B**

<sup>1</sup> Zwłaszcza w ramach grupy, konsorcjum, spółki joint venture lub podobnego podmiotu.

	FORMULARZ OFERTOWY	
	strona	
	z ogólnej liczby	stron

(pieczęć Wykonawcy)

Uwaga: Należy wypełniać tylko pola tabel zaznaczone szarym kolorem.

**oraz w części III**, należy wypełniony i podpisany przez dane podmioty. Należy zauważyć, że dotyczy to również wszystkich pracowników technicznych lub służb technicznych, nienależących bezpośrednio do przedsiębiorstwa danego wykonawcy, w szczególności tych odpowiedzialnych za kontrolę jakości, a w przypadku zamówień publicznych na roboty budowlane – tych, do których wykonawca będzie mógł się zwrócić o wykonanie robót budowlanych. O ile ma to znaczenie dla określonych zdolności, na których polega wykonawca, proszę dołączyć – dla każdego z podmiotów, których to dotyczy – informacje wymagane w częściach IV i V<sup>1</sup>.

#### D: Informacje dotyczące podwykonawców, na których zdolności wykonawca nie polega

(Sekcja, którą należy wypełnić jedynie w przypadku gdy instytucja zamawiająca lub podmiot zamawiający wprost tego zażąda)

Podwykonawstwo:	Odpowiedź:
Czy wykonawca zamierza zlecić osobom trzecim podwykonawstwo jakiegokolwiek części zamówienia?	<input type="checkbox"/> Tak <input type="checkbox"/> Nie Jeżeli <b>tak i o ile jest to wiadome</b> , proszę podać wykaz proponowanych podwykonawców: [...]

Jeżeli instytucja zamawiająca lub podmiot zamawiający wyraźnie żąda przedstawienia tych informacji oprócz informacji wymaganych w niniejszej sekcji, proszę przedstawić – dla każdego podwykonawcy (każdej kategorii podwykonawców), których to dotyczy – informacje wymagane w niniejszej części sekcja A i B oraz w części III.

#### Część III: Podstawy wykluczenia

##### A: PODSTAWY ZWIĄZANE Z WYROKAMI SKAZUJĄCYMI ZA PRZESTĘPSTWEM

<p>W art. 57 ust. 1 dyrektywy 2014/24/UE określono następujące powody wykluczenia:</p> <ol style="list-style-type: none"> <li>1. udział w <b>organizacji przestępczej</b><sup>2</sup>;</li> <li>2. <b>korupcja</b><sup>3</sup>;</li> <li>3. <b>nadużycie finansowe</b><sup>4</sup>;</li> <li>4. <b>przestępstwa terrorystyczne lub przestępstwa związane z działalnością terrorystyczną</b><sup>5</sup></li> <li>5. <b>pranie pieniędzy lub finansowanie terroryzmu</b><sup>6</sup></li> </ol>
--

<sup>1</sup> Np. dla służb technicznych zaangażowanych w kontrolę jakości: część IV, sekcja C, pkt 3.

<sup>2</sup> Zgodnie z definicją zawartą w art. 2 decyzji ramowej Rady 2008/841/WSiSW z dnia 24 października 2008 r. w sprawie zwalczania przestępczości zorganizowanej (Dz.U. L 300 z 11.11.2008, s. 42).

<sup>3</sup> Zgodnie z definicją zawartą w art. 3 Konwencji w sprawie zwalczania korupcji urzędników Wspólnot Europejskich i urzędników państw członkowskich Unii Europejskiej (Dz.U. C 195 z 25.6.1997, s. 1) i w art. 2 ust. 1 decyzji ramowej Rady 2003/568/WSiSW z dnia 22 lipca 2003 r. w sprawie zwalczania korupcji w sektorze prywatnym (Dz.U. L 192 z 31.7.2003, s. 54). Ta podstawa wykluczenia obejmuje również korupcję zdefiniowaną w prawie krajowym instytucji zamawiającej (podmiotu zamawiającego) lub wykonawcy.

<sup>4</sup> W rozumieniu art. 1 Konwencji w sprawie ochrony interesów finansowych Wspólnot Europejskich (Dz.U. C 316 z 27.11.1995, s. 48).

<sup>5</sup> Zgodnie z definicją zawartą w art. 1 i 3 decyzji ramowej Rady z dnia 13 czerwca 2002 r. w sprawie zwalczania terroryzmu (Dz.U. L 164 z 22.6.2002, s. 3). Ta podstawa wykluczenia obejmuje również podżeganie do popełnienia przestępstwa, pomocnictwo, współsprawstwo lub usiłowanie popełnienia przestępstwa, o których mowa w art. 4 tejże decyzji ramowej.

<sup>6</sup> Zgodnie z definicją zawartą w art. 1 dyrektywy 2005/60/WE Parlamentu Europejskiego i Rady z dnia 26 października 2005 r. w sprawie przeciwdziałania korzystaniu z systemu finansowego w celu prania pieniędzy oraz finansowania terroryzmu (Dz.U. L 309 z 25.11.2005, s. 15).

	<b>FORMULARZ OFERTOWY</b>	
	strona	
	z ogólnej liczby	stron

(pieczęć Wykonawcy)

Uwaga: Należy wypełniać tylko pola tabel zaznaczone szarym kolorem.

**6. praca dzieci i inne formy handlu ludźmi<sup>1</sup>.**

<b>Podstawy związane z wyrokami skazującymi za przestępstwo na podstawie przepisów krajowych stanowiących wdrożenie podstaw określonych w art. 57 ust. 1 wspomnianej dyrektywy:</b>	<b>Odpowiedź:</b>
Czy w stosunku do <b>samogo wykonawcy</b> bądź <b>jakiegokolwiek</b> osoby będącej członkiem organów administracyjnych, zarządzających lub nadzorczych wykonawcy, lub posiadającej w przedsiębiorstwie wykonawcy uprawnienia do reprezentowania, uprawnienia decyzyjne lub kontrolne, <b>wydany został prawomocny wyrok</b> z jednego z wyżej wymienionych powodów, orzeczeniem sprzed najwyżej pięciu lat lub w którym okres wykluczenia określony bezpośrednio w wyroku nadal obowiązuje?	<input type="checkbox"/> Tak <input type="checkbox"/> Nie Jeżeli odnośna dokumentacja jest dostępna w formie elektronicznej, proszę wskazać: (adres internetowy, wydający urząd lub organ, dokładne dane referencyjne dokumentacji): [.....][.....][.....][.....] <sup>2</sup>
<b>Jeżeli tak</b> , proszę podać <sup>3</sup> : a) datę wyroku, określić, których spośród punktów 1–6 on dotyczy, oraz podać powód(-ody) skazania; b) wskazać, kto został skazany [ ]; <b>c) w zakresie, w jakim zostało to bezpośrednio ustalone w wyroku:</b>	a) data: [ ], punkt(-y): [ ], powód(-ody): [ ] b) [.....] c) długość okresu wykluczenia [.....] oraz punkt(-y), którego(-ych) to dotyczy. Jeżeli odnośna dokumentacja jest dostępna w formie elektronicznej, proszę wskazać: (adres internetowy, wydający urząd lub organ, dokładne dane referencyjne dokumentacji): [.....][.....][.....][.....] <sup>4</sup>
W przypadku skazania, czy wykonawca przedsięwziął środki w celu wykazania swojej rzetelności pomimo istnienia odpowiedniej podstawy wykluczenia <sup>5</sup> („ <b>samooczyszczenie</b> ”)?	<input type="checkbox"/> Tak <input type="checkbox"/> Nie
<b>Jeżeli tak</b> , proszę opisać przedsięwzięte środki <sup>6</sup> :	[.....]

**B: PODSTAWY ZWIĄZANE Z PŁATNOŚCIĄ PODATKÓW LUB SKŁADEK NA UBEZPIECZENIE SPOŁECZNE**

<b>Płatność podatków lub składek na ubezpieczenie społeczne:</b>	<b>Odpowiedź:</b>	
Czy wykonawca wywiązał się ze wszystkich <b>obowiązków dotyczących płatności podatków lub składek na ubezpieczenie społeczne</b> , zarówno w państwie, w którym ma siedzibę, jak i w państwie członkowskim instytucji zamawiającej lub podmiotu zamawiającego, jeżeli jest ono inne niż państwo siedziby?	<input type="checkbox"/> Tak <input type="checkbox"/> Nie	
	<b>Podatki</b>	<b>Składki na ubezpieczenia społeczne</b>

<sup>1</sup> Zgodnie z definicją zawartą w art. 2 dyrektywy Parlamentu Europejskiego i Rady 2011/36/UE z dnia 5 kwietnia 2011 r. w sprawie zapobiegania handlowi ludźmi i zwalczania tego procederu oraz ochrony ofiar, zastępującej decyzję ramową Rady 2002/629/WSiSW (Dz.U. L 101 z 15.4.2011, s. 1).

<sup>2</sup> Proszę powtórzyć tyle razy, ile jest to konieczne.

<sup>3</sup> Proszę powtórzyć tyle razy, ile jest to konieczne.

<sup>4</sup> Proszę powtórzyć tyle razy, ile jest to konieczne.

<sup>5</sup> Zgodnie z przepisami krajowymi wdrażającymi art. 57 ust. 6 dyrektywy 2014/24/UE.

<sup>6</sup> Uwzględniając charakter popełnionych przestępstw (jednorazowe, powtarzające się, systematyczne itd.), objaśnienie powinno wykazywać stosowność przedsięwziętych środków.

	FORMULARZ OFERTOWY	
	strona	stron
	z ogólnej liczby	stron

(pieczęć Wykonawcy)

Uwaga: Należy wypełniać tylko pola tabel zaznaczone szarym kolorem.

<p><b>Jeżeli nie</b>, proszę wskazać:</p> <p>a) państwo lub państwo członkowskie, którego to dotyczy;</p> <p>b) jakiej kwoty to dotyczy?</p> <p>c) w jaki sposób zostało ustalone to naruszenie obowiązków:</p> <p>1) w trybie <b>decyzji</b> sądowej lub administracyjnej:</p> <ul style="list-style-type: none"> <li>- Czy ta decyzja jest ostateczna i wiążąca?</li> <li>- Proszę podać datę wyroku lub decyzji.</li> <li>- W przypadku wyroku, <b>o ile została w nim bezpośrednio określona</b>, długość okresu wykluczenia:</li> </ul> <p>2) w <b>inny sposób</b>? Proszę sprecyzować, w jaki:</p> <p>d) Czy wykonawca spełnił lub spełni swoje obowiązki, dokonując płatności należnych podatków lub składek na ubezpieczenie społeczne, lub też zawierając wiążące porozumienia w celu spłaty tych należności, obejmujące w stosownych przypadkach narosłe odsetki lub grzywny?</p>	<p>a) [.....]</p> <p>b) [.....]</p> <p>c1) <input type="checkbox"/> Tak <input type="checkbox"/> Nie</p> <p>- <input type="checkbox"/> Tak <input type="checkbox"/> Nie</p> <p>- [.....]</p> <p>- [.....]</p> <p>c2) [ ...]</p> <p>d) <input type="checkbox"/> Tak <input type="checkbox"/> Nie</p> <p><b>Jeżeli tak</b>, proszę podać szczegółowe informacje na ten temat: [.....]</p>	<p>a) [.....]</p> <p>b) [.....]</p> <p>c1) <input type="checkbox"/> Tak <input type="checkbox"/> Nie</p> <p>- <input type="checkbox"/> Tak <input type="checkbox"/> Nie</p> <p>- [.....]</p> <p>- [.....]</p> <p>c2) [ ...]</p> <p>d) <input type="checkbox"/> Tak <input type="checkbox"/> Nie</p> <p><b>Jeżeli tak</b>, proszę podać szczegółowe informacje na ten temat: [.....]</p>
<p>Jeżeli odnośna dokumentacja dotycząca płatności podatków lub składek na ubezpieczenie społeczne jest dostępna w formie elektronicznej, proszę wskazać:</p>	<p>(adres internetowy, wydający urząd lub organ, dokładne dane referencyjne dokumentacji):<sup>1</sup> [.....][.....][.....]</p>	

C: PODSTAWY ZWIĄZANE Z NIETYTUŁACIĄ, KONFLIKTEM INTERESÓW LUB WYKROCZENIAMI ZAWODOWYMI<sup>2</sup>

**Należy zauważyć, że do celów niniejszego zamówienia niektóre z poniższych podstaw wykluczenia mogą być zdefiniowane bardziej precyzyjnie w prawie krajowym, w stosownym ogłoszeniu lub w dokumentach zamówienia. Tak więc prawo krajowe może na przykład stanowić, że pojęcie „poważnego wykroczenia zawodowego” może obejmować kilka różnych postaci zachowania stanowiącego wykroczenie.**

Informacje dotyczące ewentualnej niewypłacalności, konfliktu interesów lub wykroczeń zawodowych	Odpowiedź:
<p>Czy wykonawca, <b>wedle własnej wiedzy</b>, naruszył swoje obowiązki w dziedzinie <b>prawa środowiska, prawa socjalnego i prawa pracy</b><sup>3</sup>?</p>	<p><input type="checkbox"/> Tak <input type="checkbox"/> Nie</p> <p><b>Jeżeli tak</b>, czy wykonawca przedsięwziął środki w celu wykazania swojej rzetelności pomimo istnienia odpowiedniej podstawy wykluczenia („samoczyszczenie”)?</p> <p><input type="checkbox"/> Tak <input type="checkbox"/> Nie</p> <p><b>Jeżeli tak</b>, proszę opisać przedsięwzięte środki: [.....]</p>
<p>Czy wykonawca znajduje się w jednej z następujących sytuacji:</p>	<p><input type="checkbox"/> Tak <input type="checkbox"/> Nie</p>

<sup>1</sup> Proszę powtórzyć tyle razy, ile jest to konieczne.

<sup>2</sup> Zob. art. 57 ust. 4 dyrektywy 2014/24/UE.

<sup>3</sup> O których mowa, do celów niniejszego zamówienia, w prawie krajowym, w stosownym ogłoszeniu lub w dokumentach zamówienia bądź w art. 18 ust. 2 dyrektywy 2014/24/UE.



	<b>FORMULARZ OFERTOWY</b>	
	strona	
	z ogólnej liczby	stron

(pieczęć Wykonawcy)

Uwaga: Należy wypełniać tylko pola tabel zaznaczone szarym kolorem.

<p>a) <b>zbankrutował</b>; lub  b) <b>prowadzone jest wobec niego postępowanie upadłościowe</b> lub likwidacyjne; lub  c) zawarł <b>układ z wierzycielami</b>; lub  d) znajduje się w innej tego rodzaju sytuacji wynikającej z podobnej procedury przewidzianej w krajowych przepisach ustawowych i wykonawczych<sup>1</sup>; lub  e) jego aktywami zarządza likwidator lub sąd; lub  f) jego działalność gospodarcza jest zawieszona?  <b>Jeżeli tak:</b></p> <ul style="list-style-type: none"> <li>– Proszę podać szczegółowe informacje:</li> <li>– Proszę podać powody, które pomimo powyższej sytuacji umożliwiają realizację zamówienia, z uwzględnieniem mających zastosowanie przepisów krajowych i środków dotyczących kontynuowania działalności gospodarczej<sup>2</sup>.</li> </ul> <p>Jeżeli odnośna dokumentacja jest dostępna w formie elektronicznej, proszę wskazać:</p>	<ul style="list-style-type: none"> <li>– [.....]</li> <li>– [.....]</li> </ul> <p>(adres internetowy, wydający urząd lub organ, dokładne dane referencyjne dokumentacji):  [.....][.....][.....]</p>
<p>Czy wykonawca jest winien <b>poważnego wykroczenia zawodowego</b><sup>3</sup>?  Jeżeli tak, proszę podać szczegółowe informacje na ten temat:</p>	<p><input type="checkbox"/> Tak <input type="checkbox"/> Nie</p> <p>[.....]</p> <p><b>Jeżeli tak</b>, czy wykonawca przedsięwziął środki w celu samooczyszczenia? <input type="checkbox"/> Tak <input type="checkbox"/> Nie  <b>Jeżeli tak</b>, proszę opisać przedsięwzięte środki:  [.....]</p>
<p><b>Czy wykonawca zawarł z innymi wykonawcami porozumienia mające na celu zakłócenie konkurencji?</b>  <b>Jeżeli tak</b>, proszę podać szczegółowe informacje na ten temat:</p>	<p><input type="checkbox"/> Tak <input type="checkbox"/> Nie</p> <p>[...]</p> <p><b>Jeżeli tak</b>, czy wykonawca przedsięwziął środki w celu samooczyszczenia? <input type="checkbox"/> Tak <input type="checkbox"/> Nie  <b>Jeżeli tak</b>, proszę opisać przedsięwzięte środki:  [.....]</p>
<p><b>Czy wykonawca wie o jakimkolwiek konflikcie interesów</b><sup>4</sup> spowodowanym jego udziałem w postępowaniu o udzielenie zamówienia?  <b>Jeżeli tak</b>, proszę podać szczegółowe informacje na ten temat:</p>	<p><input type="checkbox"/> Tak <input type="checkbox"/> Nie</p> <p>[...]</p>

<sup>1</sup> Zob. przepisy krajowe, stosowne ogłoszenie lub dokumenty zamówienia.

<sup>2</sup> Nie trzeba podawać tych informacji, jeżeli wykluczenie wykonawców w jednym z przypadków wymienionych w lit. a)–f) stało się obowiązkowe na mocy obowiązującego prawa krajowego bez żadnej możliwości odstępstwa w sytuacji, gdy wykonawcy są pomimo to w stanie zrealizować zamówienie.

<sup>3</sup> W stosownych przypadkach zob. definicje w prawie krajowym, stosownym ogłoszeniu lub dokumentach zamówienia.

<sup>4</sup> Wskazanym w prawie krajowym, stosownym ogłoszeniu lub dokumentach zamówienia.

	FORMULARZ OFERTOWY	
	strona	
	z ogólnej liczby	stron

(pieczęć Wykonawcy)

Uwaga: Należy wypełniać tylko pola tabel zaznaczone szarym kolorem.

<p><b>Czy wykonawca lub</b> przedsiębiorstwo związane z wykonawcą <b>doradzał(-o)</b> instytucji zamawiającej lub podmiotowi zamawiającemu bądź był(-o) w inny sposób <b>zaangażowany(-e) w przygotowanie</b> postępowania o udzielenie zamówienia?  <b>Jeżeli tak</b>, proszę podać szczegółowe informacje na ten temat:</p>	<p><input type="checkbox"/> Tak <input type="checkbox"/> Nie</p> <p>[...]</p>
<p>Czy wykonawca znajdował się w sytuacji, w której wcześniejsza umowa w sprawie zamówienia publicznego, wcześniejsza umowa z podmiotem zamawiającym lub wcześniejsza umowa w sprawie koncesji została <b>rozwiązana przed czasem</b>, lub w której nałożone zostało odszkodowanie bądź inne porównywalne sankcje w związku z tą wcześniejszą umową?  <b>Jeżeli tak</b>, proszę podać szczegółowe informacje na ten temat:</p>	<p><input type="checkbox"/> Tak <input type="checkbox"/> Nie</p> <p>[...]</p> <p><b>Jeżeli tak</b>, czy wykonawca przedsięwziął środki w celu samooczyszczenia? <input type="checkbox"/> Tak <input type="checkbox"/> Nie  <b>Jeżeli tak</b>, proszę opisać przedsięwzięte środki:  [.....]</p>
<p>Czy wykonawca może potwierdzić, że:  <b>nie jest</b> winny poważnego <b>wprowadzenia w błąd</b> przy dostarczaniu informacji wymaganych do weryfikacji braku podstaw wykluczenia lub do weryfikacji spełnienia kryteriów kwalifikacji;  b) <b>nie zataił</b> tych informacji;  c) jest w stanie niezwłocznie przedstawić dokumenty potwierdzające wymagane przez instytucję zamawiającą lub podmiot zamawiający; oraz  d) nie przedsięwziął kroków, aby w bezprawny sposób wpłynąć na proces podejmowania decyzji przez instytucję zamawiającą lub podmiot zamawiający, pozyskać informacje poufne, które mogą dać mu nienależną przewagę w postępowaniu o udzielenie zamówienia, lub wskutek zaniedbania przedstawić wprowadzające w błąd informacje, które mogą mieć istotny wpływ na decyzje w sprawie wykluczenia, kwalifikacji lub udzielenia zamówienia?</p>	<p><input type="checkbox"/> Tak <input type="checkbox"/> Nie</p>

D: INNE PODSTAWY WYKLUCZENIA, KTÓRE MOGĄ BYĆ PRZEWIDZIANE W PRZEPISACH KRAJOWYCH PAŃSTWA CZŁONKOWSKIEGO INSTYTUCJI ZAMAWIAJĄCEJ LUB PODMIOTU ZAMAWIAJĄCEGO

Podstawy wykluczenia o charakterze wyłącznie krajowym	Odpowiedź:
<p>Czy mają zastosowanie <b>podstawy wykluczenia o charakterze wyłącznie krajowym</b> określone w stosownym ogłoszeniu lub w dokumentach zamówienia?  Jeżeli dokumentacja wymagana w stosownym ogłoszeniu lub w dokumentach zamówienia jest dostępna w formie elektronicznej, proszę wskazać:</p>	<p><input type="checkbox"/> Tak <input type="checkbox"/> Nie</p> <p>(adres internetowy, wydający urząd lub organ, dokładne dane referencyjne dokumentacji):  [.....][.....][.....]<sup>1</sup></p>
<p><b>W przypadku gdy ma zastosowanie</b></p>	<p><input type="checkbox"/> Tak <input type="checkbox"/> Nie</p>

<sup>1</sup> Proszę powtórzyć tyle razy, ile jest to konieczne.

	<b>FORMULARZ OFERTOWY</b>	
	strona	
	z ogólnej liczby	stron

(pieczęć Wykonawcy)

Uwaga: Należy wypełniać tylko pola tabel zaznaczone szarym kolorem.

<b>którokolwiek z podstaw wykluczenia o charakterze wyłącznie krajowym</b> , czy wykonawca przedsięwziął środki w celu samoczyszczenia? <b>Jeżeli tak</b> , proszę opisać przedsięwzięte środki:	[.....]
---	---------

#### Część IV: Kryteria kwalifikacji

W odniesieniu do kryteriów kwalifikacji (sekcja  $\alpha$  lub sekcje A–D w niniejszej części) wykonawca oświadcza, że:

$\alpha$ : OGÓLNE OŚWIADCZENIE DOTYCZĄCE WSZYSTKICH KRYTERIÓW KWALIFIKACJI

**Wykonawca powinien wypełnić to pole jedynie w przypadku gdy instytucja zamawiająca lub podmiot zamawiający wskazały w stosownym ogłoszeniu lub w dokumentach zamówienia, o których mowa w ogłoszeniu, że wykonawca może ograniczyć się do wypełnienia sekcji  $\alpha$  w części IV i nie musi wypełniać żadnej z pozostałych sekcji w części IV:**

Spełnienie wszystkich wymaganych kryteriów kwalifikacji	Odpowiedź
Spełnia wymagane kryteria kwalifikacji:	<input type="checkbox"/> Tak <input type="checkbox"/> Nie

#### A: KOMPETENCJE

**Wykonawca powinien przedstawić informacje jedynie w przypadku gdy instytucja zamawiająca lub podmiot zamawiający wymagają danych kryteriów kwalifikacji w stosownym ogłoszeniu lub w dokumentach zamówienia, o których mowa w ogłoszeniu.**

Kompetencje	Odpowiedź
<b>1) Figuruje w odpowiednim rejestrze zawodowym lub handlowym</b> prowadzonym w państwie członkowskim siedziby wykonawcy <sup>1</sup> : Jeżeli odnośna dokumentacja jest dostępna w formie elektronicznej, proszę wskazać:	[...]  (adres internetowy, wydający urząd lub organ, dokładne dane referencyjne dokumentacji): [.....][.....][.....]
<b>2) W odniesieniu do zamówień publicznych na usługi:</b> Czy konieczne jest posiadanie określonego zezwolenia lub bycie członkiem określonej organizacji, aby mieć możliwość świadczenia usługi, o której mowa, w państwie siedziby wykonawcy?  Jeżeli odnośna dokumentacja jest dostępna w formie elektronicznej, proszę wskazać:	<input type="checkbox"/> Tak <input type="checkbox"/> Nie  Jeżeli tak, proszę określić, o jakie zezwolenie lub status członkowski chodzi, i wskazać, czy wykonawca je posiada: [ ... ] <input type="checkbox"/> Tak <input type="checkbox"/> Nie  (adres internetowy, wydający urząd lub organ, dokładne dane referencyjne dokumentacji): [.....][.....][.....]

#### B: SYTUACJA EKONOMICZNA I FINANSOWA

**Wykonawca powinien przedstawić informacje jedynie w przypadku gdy instytucja zamawiająca lub podmiot zamawiający wymagają danych kryteriów kwalifikacji w stosownym ogłoszeniu lub w dokumentach zamówienia, o których mowa w ogłoszeniu.**

Sytuacja ekonomiczna i finansowa	Odpowiedź:
1a) Jego („ogólny”) <b>roczny obrót</b> w ciągu określonej liczby lat obrotowych wymaganej w stosownym ogłoszeniu lub dokumentach zamówienia jest	rok: [.....] obrót: [.....] [...] waluta rok: [.....] obrót: [.....] [...] waluta rok: [.....] obrót: [.....] [...] waluta

<sup>1</sup> Zgodnie z opisem w załączniku XI do dyrektywy 2014/24/UE; wykonawcy z niektórych państw członkowskich mogą być zobowiązani do spełnienia innych wymogów określonych w tym załączniku.

	<b>FORMULARZ OFERTOWY</b>	
	strona	
	z ogólnej liczby	stron

(pieczęć Wykonawcy)

Uwaga: Należy wypełniać tylko pola tabel zaznaczone szarym kolorem.

<p>następujący: <b>i/lub</b> 1b) Jego <b>średni roczny obrót w ciągu określonej liczby lat wymaganej w stosownym ogłoszeniu lub dokumentach zamówienia jest następujący<sup>1</sup></b> (<b>:</b>): Jeżeli odnośna dokumentacja jest dostępna w formie elektronicznej, proszę wskazać:</p>	<p>(liczba lat, średni obrót): [.....], [.....] [...] waluta</p> <p>(adres internetowy, wydający urząd lub organ, dokładne dane referencyjne dokumentacji): [.....][.....][.....]</p>
<p>2a) Jego roczny („specyficzny”) <b>obróć w obszarze działalności gospodarczej objętym zamówieniem</b> i określonym w stosownym ogłoszeniu lub dokumentach zamówienia w ciągu wymaganej liczby lat obrotowych jest następujący: <b>i/lub</b> 2b) Jego <b>średni roczny obrót w przedmiotowym obszarze i w ciągu określonej liczby lat wymaganej w stosownym ogłoszeniu lub dokumentach zamówienia jest następujący<sup>2</sup></b>: Jeżeli odnośna dokumentacja jest dostępna w formie elektronicznej, proszę wskazać:</p>	<p>rok: [.....] obrót: [.....] [...] waluta rok: [.....] obrót: [.....] [...] waluta rok: [.....] obrót: [.....] [...] waluta</p> <p>(liczba lat, średni obrót): [.....], [.....] [...] waluta</p> <p>(adres internetowy, wydający urząd lub organ, dokładne dane referencyjne dokumentacji): [.....][.....][.....]</p>
<p>3) W przypadku gdy informacje dotyczące obrotu (ogólnego lub specyficznego) nie są dostępne za cały wymagany okres, proszę podać datę założenia przedsiębiorstwa wykonawcy lub rozpoczęcia działalności przez wykonawcę:</p>	<p>[.....]</p>
<p>4) W odniesieniu do <b>wskaźników finansowych<sup>3</sup></b> określonych w stosownym ogłoszeniu lub dokumentach zamówienia wykonawca oświadcza, że aktualna(-e) wartość(-ci) wymaganego(-ych) wskaźnika(-ów) jest (są) następująca(-e): Jeżeli odnośna dokumentacja jest dostępna w formie elektronicznej, proszę wskazać:</p>	<p>(określenie wymaganego wskaźnika – stosunek X do Y<sup>4</sup> – oraz wartość): [.....], [.....]<sup>5</sup></p> <p>(adres internetowy, wydający urząd lub organ, dokładne dane referencyjne dokumentacji): [.....][.....][.....]</p>
<p>5) W ramach <b>ubezpieczenia z tytułu ryzyka zawodowego</b> wykonawca jest ubezpieczony na następującą kwotę: Jeżeli te informacje są dostępne w formie elektronicznej, proszę wskazać:</p>	<p>[.....] [...] waluta</p> <p>(adres internetowy, wydający urząd lub organ, dokładne dane referencyjne dokumentacji): [.....][.....][.....]</p>
<p>6) W odniesieniu do <b>innych ewentualnych wymogów ekonomicznych lub finansowych</b>, które mogły zostać określone w stosownym ogłoszeniu lub dokumentach zamówienia, wykonawca oświadcza, że Jeżeli odnośna dokumentacja, która <b>mogła</b> zostać określona w stosownym ogłoszeniu lub w dokumentach zamówienia, jest dostępna w formie elektronicznej, proszę wskazać:</p>	<p>[.....]</p> <p>(adres internetowy, wydający urząd lub organ, dokładne dane referencyjne dokumentacji): [.....][.....][.....]</p>

<sup>1</sup> Jedynie jeżeli jest to dopuszczone w stosownym ogłoszeniu lub dokumentach zamówienia.

<sup>2</sup> Jedynie jeżeli jest to dopuszczone w stosownym ogłoszeniu lub dokumentach zamówienia.

<sup>3</sup> Np. stosunek aktywów do zobowiązań.

<sup>4</sup> Np. stosunek aktywów do zobowiązań.

<sup>5</sup> Proszę powtórzyć tyle razy, ile jest to konieczne.

	<b>FORMULARZ OFERTOWY</b>		
	strona		
	z ogólnej liczby		stron

(pieczęć Wykonawcy)

Uwaga: Należy wypełniać tylko pola tabel zaznaczone szarym kolorem.

**C: ZDOLNOŚĆ TECHNICZNA I ZAWODOWA**

**Wykonawca powinien przedstawić informacje jedynie w przypadku gdy instytucja zamawiająca lub podmiot zamawiający wymagają danych kryteriów kwalifikacji w stosownym ogłoszeniu lub w dokumentach zamówienia, o których mowa w ogłoszeniu.**

<b>Zdolność techniczna i zawodowa</b>	<b>Odpowiedź:</b>								
<p>1a) Jedynie w odniesieniu do <b>zamówień publicznych na roboty budowlane</b>:  W okresie odniesienia<sup>1</sup> wykonawca <b>wykonał następujące roboty budowlane określonego rodzaju</b>:  Jeżeli odnośna dokumentacja dotycząca zadowalającego wykonania i rezultatu w odniesieniu do najważniejszych robót budowlanych jest dostępna w formie elektronicznej, proszę wskazać:</p>	<p>Liczba lat (okres ten został wskazany w stosownym ogłoszeniu lub dokumentach zamówienia): [...]  Roboty budowlane: [.....]   (adres internetowy, wydający urząd lub organ, dokładne dane referencyjne dokumentacji):  [.....][.....][.....]</p>								
<p>1b) Jedynie w odniesieniu do <b>zamówień publicznych na dostawy i zamówień publicznych na usługi</b>:  W okresie odniesienia<sup>2</sup> wykonawca <b>zrealizował następujące główne dostawy określonego rodzaju lub wyświadczył następujące główne usługi określonego rodzaju</b>: Przy sporządzaniu wykazu proszę podać kwoty, daty i odbiorców, zarówno publicznych, jak i prywatnych<sup>3</sup>:</p>	<p>Liczba lat (okres ten został wskazany w stosownym ogłoszeniu lub dokumentach zamówienia): [...]</p> <table border="1" style="width: 100%; border-collapse: collapse;"> <thead> <tr> <th style="width: 30%;">Opis</th> <th style="width: 20%;">Kwoty</th> <th style="width: 20%;">Daty</th> <th style="width: 30%;">Odbiorcy</th> </tr> </thead> <tbody> <tr> <td style="height: 20px;"></td> <td></td> <td></td> <td></td> </tr> </tbody> </table>	Opis	Kwoty	Daty	Odbiorcy				
Opis	Kwoty	Daty	Odbiorcy						
<p>2) Może skorzystać z usług następujących <b>pracowników technicznych lub służb technicznych</b><sup>4</sup>, w szczególności tych odpowiedzialnych za kontrolę jakości:  W przypadku zamówień publicznych na roboty budowlane wykonawca będzie mógł się zwrócić do następujących pracowników technicznych lub służb technicznych o wykonanie robót:</p>	<p>[.....]  [.....]</p>								
<p>3) Korzysta z następujących <b>urządzeń technicznych oraz środków w celu zapewnienia jakości</b>, a jego <b>zaplecze naukowo-badawcze</b> jest następujące:</p>	<p>[.....]</p>								
<p>4) Podczas realizacji zamówienia będzie mógł stosować następujące systemy <b>zarządzania łańcuchem dostaw i śledzenia łańcucha dostaw</b>:</p>	<p>[.....]</p>								
<p>5) <b>W odniesieniu do produktów lub usług o złożonym charakterze, które mają zostać dostarczone, lub – wyjątkowo – w odniesieniu do produktów lub usług o szczególnym przeznaczeniu</b>:  Czy wykonawca <b>zezwoi</b> na przeprowadzenie <b>kontroli</b><sup>5</sup></p>	<p><input type="checkbox"/> Tak <input type="checkbox"/> Nie</p>								

<sup>1</sup> Instytucje zamawiające mogą **wymagać**, aby okres ten wynosił do pięciu lat, i **dopuszczać** legitymowanie się doświadczeniem sprzed **ponad** pięciu lat.

<sup>2</sup> Instytucje zamawiające mogą **wymagać**, aby okres ten wynosił do trzech lat, i **dopuszczać** legitymowanie się doświadczeniem sprzed **ponad** trzech lat.

<sup>3</sup> Innymi słowy, należy wymienić **wszystkich** odbiorców, a wykaz powinien obejmować zarówno klientów publicznych, jak i prywatnych w odniesieniu do przedmiotowych dostaw lub usług.

<sup>4</sup> W przypadku pracowników technicznych lub służb technicznych nienależących bezpośrednio do przedsiębiorstwa danego wykonawcy, lecz na których zdolności wykonawca ten polega, jak określono w części II sekcja C, należy wypełnić odrębne formularze jednolitego europejskiego dokumentu zamówienia.

<sup>5</sup> Kontrolę ma przeprowadzać instytucja zamawiająca lub – w przypadku gdy instytucja ta wyrazi na to zgodę – w jej imieniu, właściwy organ rządowy państwa, w którym dostawca lub usługodawca ma siedzibę.

	FORMULARZ OFERTOWY	
	strona	
	z ogólnej liczby	stron

(pieczęć Wykonawcy)

Uwaga: Należy wypełniać tylko pola tabel zaznaczone szarym kolorem.

swoich <b>zdolności produkcyjnych</b> lub <b>zdolności technicznych</b> , a w razie konieczności także dostępnych mu <b>środków naukowych i badawczych</b> , jak również <b>środków kontroli jakości</b> ?	
6) Następującym <b>wykształceniem i kwalifikacjami zawodowymi</b> legitymuje się: a) sam usługodawca lub wykonawca: <b>lub</b> (w zależności od wymogów określonych w stosownym ogłoszeniu lub dokumentach zamówienia): b) jego kadra kierownicza:	a) [.....]  b) [.....]
7) Podczas realizacji zamówienia wykonawca będzie mógł stosować następujące <b>środki zarządzania środowiskowego</b> :	[.....]
8) Wielkość <b>średniego rocznego zatrudnienia</b> u wykonawcy oraz liczebność kadry kierowniczej w ostatnich trzech latach są następujące	Rok, średnie roczne zatrudnienie: [.....], [.....] [.....], [.....] [.....], [.....] Rok, liczebność kadry kierowniczej: [.....], [.....] [.....], [.....] [.....], [.....]
9) Będzie dysponował następującymi <b>narzędziami, wyposażeniem zakładu i urządzeniami technicznymi</b> na potrzeby realizacji zamówienia:	[.....]
10) Wykonawca <b>zamierza ewentualnie zlecić podwykonawcom<sup>1</sup></b> następującą <b>część (procentową)</b> zamówienia:	[.....]
11) W odniesieniu do <b>zamówień publicznych na dostawy</b> : Wykonawca dostarczy wymagane próbki, opisy lub fotografie produktów, które mają być dostarczone i którym nie musi towarzyszyć świadectwo autentyczności. Wykonawca oświadcza ponadto, że w stosownych przypadkach przedstawi wymagane świadectwa autentyczności. Jeżeli odnośna dokumentacja jest dostępna w formie elektronicznej, proszę wskazać:	<input type="checkbox"/> Tak <input type="checkbox"/> Nie  <input type="checkbox"/> Tak <input type="checkbox"/> Nie  (adres internetowy, wydający urząd lub organ, dokładne dane referencyjne dokumentacji): [.....][.....][.....]
12) W odniesieniu do <b>zamówień publicznych na dostawy</b> : Czy wykonawca może przedstawić wymagane <b>zaświadczenia</b> sporządzone przez urzędowe <b>instytuty</b> lub agencje <b>kontroli jakości</b> o uznanych kompetencjach, potwierdzające zgodność produktów poprzez wyraźne odniesienie do specyfikacji technicznych lub norm, które zostały określone w stosownym ogłoszeniu lub dokumentach zamówienia? <b>Jeżeli nie</b> , proszę wyjaśnić dlaczego, i wskazać, jakie inne środki dowodowe mogą zostać przedstawione:	<input type="checkbox"/> Tak <input type="checkbox"/> Nie  [...]

<sup>1</sup> Należy zauważyć, że jeżeli wykonawca **postanowił** zlecić podwykonawcom realizację części zamówienia **oraz** polega na zdolności podwykonawców na potrzeby realizacji tej części, to należy wypełnić odrębny jednolity europejski dokument zamówienia dla tych podwykonawców (zob. powyżej, część II sekcja C).

	<b>FORMULARZ OFERTOWY</b>	
	strona	
	z ogólnej liczby	stron

(pieczęć Wykonawcy)

Uwaga: Należy wypełniać tylko pola tabel zaznaczone szarym kolorem.

Jeżeli odnośna dokumentacja jest dostępna w formie elektronicznej, proszę wskazać:	(adres internetowy, wydający urząd lub organ, dokładne dane referencyjne dokumentacji): [.....][.....][.....]
--	--

**D: SYSTEMY ZAPEWNIANIA JAKOŚCI I NORMY ZARZĄDZANIA ŚRODOWISKOWEGO**

**Wykonawca powinien przedstawić informacje jedynie w przypadku gdy instytucja zamawiająca lub podmiot zamawiający wymagają systemów zapewniania jakości lub norm zarządzania środowiskowego w stosownym ogłoszeniu lub w dokumentach zamówienia, o których mowa w ogłoszeniu.**

<b>Systemy zapewniania jakości i normy zarządzania środowiskowego</b>	<b>Odpowiedź:</b>
<p>Czy wykonawca będzie w stanie przedstawić <b>zaświadczenia</b> sporządzone przez niezależne jednostki, poświadczające spełnienie przez wykonawcę wymaganych <b>norm zapewniania jakości</b>, w tym w zakresie dostępności dla osób niepełnosprawnych? <b>Jeżeli nie</b>, proszę wyjaśnić dlaczego, i określić, jakie inne środki dowodowe dotyczące systemu zapewniania jakości mogą zostać przedstawione: Jeżeli odnośna dokumentacja jest dostępna w formie elektronicznej, proszę wskazać:</p>	<p><input type="checkbox"/> Tak <input type="checkbox"/> Nie</p> <p>[.....] [.....]</p> <p>(adres internetowy, wydający urząd lub organ, dokładne dane referencyjne dokumentacji): [.....][.....][.....]</p>
<p>Czy wykonawca będzie w stanie przedstawić <b>zaświadczenia</b> sporządzone przez niezależne jednostki, poświadczające spełnienie przez wykonawcę wymogów określonych <b>systemów lub norm zarządzania środowiskowego</b>? <b>Jeżeli nie</b>, proszę wyjaśnić dlaczego, i określić, jakie inne środki dowodowe dotyczące <b>systemów lub norm zarządzania środowiskowego</b> mogą zostać przedstawione: Jeżeli odnośna dokumentacja jest dostępna w formie elektronicznej, proszę wskazać:</p>	<p><input type="checkbox"/> Tak <input type="checkbox"/> Nie</p> <p>[.....] [.....]</p> <p>(adres internetowy, wydający urząd lub organ, dokładne dane referencyjne dokumentacji): [.....][.....][.....]</p>

**Część V: Ograniczanie liczby kwalifikujących się kandydatów**

**Wykonawca powinien przedstawić informacje jedynie w przypadku gdy instytucja zamawiająca lub podmiot zamawiający określili obiektywne i niedyskryminacyjne kryteria lub zasady, które mają być stosowane w celu ograniczenia liczby kandydatów, którzy zostaną zaproszeni do złożenia ofert lub prowadzenia dialogu. Te informacje, którym mogą towarzyszyć wymogi dotyczące (rodzajów) zaświadczeń lub rodzajów dowodów w formie dokumentów, które ewentualnie należy przedstawić, określono w stosownym ogłoszeniu lub w dokumentach zamówienia, o których mowa w ogłoszeniu. Dotyczy jedynie procedury ograniczonej, procedury konkurencyjnej z negocjacjami, dialogu konkurencyjnego i partnerstwa innowacyjnego:**

<b>Wykonawca oświadcza, że:</b>	
<b>Ograniczanie liczby kandydatów</b>	<b>Odpowiedź:</b>
W następujący sposób <b>spełnia</b> obiektywne i niedyskryminacyjne kryteria lub zasady, które mają być stosowane w celu ograniczenia liczby kandydatów:	[....]

	<b>FORMULARZ OFERTOWY</b>	
	strona	
	z ogólnej liczby	stron

(pieczęć Wykonawcy)

Uwaga: Należy wypełniać tylko pola tabel zaznaczone szarym kolorem.

<p>W przypadku gdy wymagane są określone zaświadczenia lub inne rodzaje dowodów w formie dokumentów, proszę wskazać dla <b>każdego</b> z nich, czy wykonawca posiada wymagane dokumenty: Jeżeli niektóre z tych zaświadczeń lub rodzajów dowodów w formie dokumentów są dostępne w postaci elektronicznej<sup>1</sup>, proszę wskazać dla <b>każdego</b> z nich:</p>	<p><input type="checkbox"/> Tak <input type="checkbox"/> Nie<sup>2</sup></p> <p>(adres internetowy, wydający urząd lub organ, dokładne dane referencyjne dokumentacji): [.....][.....][.....]<sup>3</sup></p>
--	---

### Część VI: Oświadczenia końcowe

Niżej podpisany(-a)(-i) oficjalnie oświadcza(-ją), że informacje podane powyżej w częściach II–V są dokładne i prawidłowe oraz że zostały przedstawione z pełną świadomością konsekwencji poważnego wprowadzenia w błąd.

Niżej podpisany(-a)(-i) oficjalnie oświadcza(-ją), że jest (są) w stanie, na żądanie i bez zwłoki, przedstawić zaświadczenia i inne rodzaje dowodów w formie dokumentów, z wyjątkiem przypadków, w których:

a) instytucja zamawiająca lub podmiot zamawiający ma możliwość uzyskania odpowiednich dokumentów potwierdzających bezpośrednio za pomocą bezpłatnej krajowej bazy danych w dowolnym państwie członkowskim<sup>4</sup>, lub

b) najpóźniej od dnia 18 kwietnia 2018 r.<sup>5</sup>, instytucja zamawiająca lub podmiot zamawiający już posiada odpowiednią dokumentację.

Niżej podpisany(-a)(-i) oficjalnie wyraża(-ją) zgodę na to, aby [wskazać instytucję zamawiającą lub podmiot zamawiający określone w części I, sekcja A] uzyskać(-a)(-o) dostęp do dokumentów potwierdzających informacje, które zostały przedstawione w [wskazać część/sekcję/punkt(-y), których to dotyczy] niniejszego jednolitego europejskiego dokumentu zamówienia, na potrzeby [określić postępowanie o udzielenie zamówienia: (skrócony opis, adres publikacyjny w Dzienniku Urzędowym Unii Europejskiej, numer referencyjny)].

Data, miejscowość oraz – jeżeli jest to wymagane lub konieczne – podpis(-y): [.....]

Upelnomocnieni przedstawiciele Wykonawcy:

(miejscowość, data)

(podpis, pieczęć)

<sup>1</sup> Proszę jasno wskazać, do której z pozycji odnosi się odpowiedź.

<sup>2</sup> Proszę powtórzyć tyle razy, ile jest to konieczne.

<sup>3</sup> Proszę powtórzyć tyle razy, ile jest to konieczne.

<sup>4</sup> Pod warunkiem że wykonawca przekazał niezbędne informacje (adres internetowy, dane wydającego urzędu lub organu, dokładne dane referencyjne dokumentacji) umożliwiające instytucji zamawiającej lub podmiotowi zamawiającemu tę czynność. W razie potrzeby musi temu towarzyszyć odpowiednia zgoda na uzyskanie takiego dostępu.

<sup>5</sup> W zależności od wdrożenia w danym kraju artykułu 59 ust. 5 akapit drugi dyrektywy 2014/24/UE.



	<b>FORMULARZ OFERTOWY</b>		
	strona		
	z ogólnej liczby		stron

(pieczęć Wykonawcy)

Uwaga: Należy wypełniać tylko pola tabel zaznaczone szarym kolorem.

### Załącznik B: "Ocena parametrów oferowanych autobusów"

**Wpisać znak " X " w odpowiedniej kratce wypełnionej szarym kolorem**

Uwaga: brak wpisu w kratkach albo wpis w więcej niż 1 kratce będzie skutkować przyjęciem przez Zamawiającego wariantu najniżej punktowanego w danym kryterium

<b>MARKA I TYP OFEROWANYCH AUTOBUSÓW</b>		.....		
<b>T</b>	<b>Nazwa kryterium</b>	<b>Opis kryterium</b>	<b>Ilość pkt</b>	<b>Oferowany parametr</b>
<b>T<sub>1</sub></b>	Miejsca z niskiej podłogi	Liczba z niskiej podłogi 7 i więcej	30	
		Liczba miejsc z niskiej podłogi = 6	0	
<b>T<sub>2</sub></b>	System informacji pasażerskiej	Spełnienie wymagań Opcji A Załącznika C1 Standardy działania Systemu Informacji Pasażerskiej w pojazdach	20	
		Spełnienie wymagań Opcji B Załącznika C1 Standardy działania Systemu Informacji Pasażerskiej w pojazdach	0	
<b>T<sub>3</sub></b>	Monitoring wnętrza pojazdu	5 lub więcej kamer monitoringu wnętrza	10	
		4 kamery monitoringu wnętrza	0	
<b>T<sub>4</sub></b>	Liczba ładowarek USB z podwójnym gniazdem A	Liczba =4 szt. lub więcej	10	
		Liczba =3 szt.	0	
<b>T<sub>5</sub></b>	System klimatyzacji, ogrzewania wentylacji	Moc chłodzenia powyżej 24 kW	30	
		Moc chłodzenia 24 kW	0	

Upelnomocnieni przedstawiciele Wykonawcy:

(miejscowość, data)

(podpis, pieczęć)

	<b>FORMULARZ OFERTOWY</b>		
	strona		
	z ogólnej liczby		stron

(pieczęć Wykonawcy)

Uwaga: Należy wypełniać tylko pola tabel zaznaczone szarym kolorem

### Załącznik C: "Opis techniczny – Szczegółowa komplekacja wymagań technicznych oferowanego typu autobusów"

Lp.	Cechy, parametry	Opis zamawianego autobusu (Zakres wymagań, który musi spełniać autobus)	Oferta Wykonawcy Opis parametrów oraz typów zespołów i podzespołów zaoferowanych przez Wykonawcę
1.	Długość autobusu Szerokość	11,5 m – 12,5 m. min. 2,55 m.	
2.	Minimalna liczba miejsc do przewozu pasażerów:	Całkowita liczba - minimum 80. Siedzących - co najmniej 26 bez siedzenia kierowcy, w tym co najmniej 6 miejsc dostępnych bezpośrednio z poziomu niskiej podłogi. Miejsce siedzące dla „1,5 osoby” będzie liczone jako pojedyncze. Preferuje się <sup>1</sup> pojazdy zawierające największą ilość siedzeń bezpośrednio z niskiej podłogi.	
3.	Układ drzwi	<ul style="list-style-type: none"> <li>• trzy pary drzwi w układzie 2-2-2,</li> <li>• sygnał zamykania drzwi – wszystkie pojazdy mają być wyposażone w urządzenia umieszczone przy wszystkich drzwiach, emitujące ostrzegawczy sygnał akustyczny, sygnalizujący w sposób automatyczny zamykanie drzwi na 1-3 sekundy przed rozpoczęciem zamykania oraz emitujące czerwone światło do momentu zamknięcia drzwi.</li> </ul>	
4.	Podłoga	<ul style="list-style-type: none"> <li>• maksymalna wysokość wejścia na progu każdych drzwi wynosi 340 mm od poziomu jezdni,</li> <li>• pojazd należy wyposażyć w funkcję „przyklęku”, pozwalającego na obniżenie pojazdu w kierunku krawędzi przystanku o co najmniej 60 mm,</li> </ul>	

<sup>1</sup> tzn. przyznawane są dodatkowe punkty w ocenie ofert

	FORMULARZ OFERTOWY	
	strona	
	z ogólnej liczby	stron

(pieczęć Wykonawcy)

**Uwaga:** Należy wypełniać tylko pola tabel zaznaczone szarym kolorem.

		<ul style="list-style-type: none"> <li>podłoga powinna być pokryta gładką wykładziną antypoślizgową w kolorze szarym, łatwą do sprzątania i mycia. Osłony krawędzi stopni powinny być wykonane w sposób minimalizujący ryzyko potknięcia się, w kolorze żółtym zgodnym z księgą znaku ZTM.</li> </ul>	
5.	Wnętrze	<ul style="list-style-type: none"> <li>kabina kierowcy wydzielona, typu pół zamkniętego lub zamkniętego z okienkiem do sprzedaży biletów, nie powodująca refleksów i nie ograniczająca pola widzenia kierowcy.</li> <li>nie dopuszcza się wyposażenia autobusu w tachograf,</li> <li>w co najmniej w jednych drzwiach pojazdu – w drzwiach drugich, autobusy będą wyposażone w pochylnię (rampę najazdową) na wózki dla osób niepełnosprawnych spełniającą wymagania Załącznika 8 Regulaminu nr 107 (przyjęty decyzją Rady 2006/874/WE) Europejskiej Komisji Gospodarczej Organizacji Narodów Zjednoczonych (EKG/ONZ),</li> <li>na zewnątrz przy drzwiach wyposażonych w rampę najazdową i wewnątrz pojazdu przy powierzchni specjalnej, powinien znajdować się przycisk do sygnalizacji konieczności użycia rampy dla wózka inwalidzkiego zgodny z Załącznikiem Regulaminu nr 107 EKG/ONZ. Kolor obudowy przycisku powinien być żółty, natomiast sam przycisk niebieski, oznaczony symbolem wózka inwalidzkiego umieszczonym bezpośrednio na przycisku, z sygnalizacją poprzez podświetlenie przycisku na zielono w momencie otwarcia drzwi lub gdy aktywna jest funkcja otwierania drzwi przez pasażerów oraz sygnalizacją naciśnięcia poprzez chwilowe podświetlenie przycisku na czerwono,</li> <li>użycie przycisku będzie sygnalizowane na desce rozdzielczej prowadzącego pojazd z dodatkowym piktogramem osoby na wózku inwalidzkim.</li> <li>pojazdy muszą posiadać powierzchnię specjalną - do przewozu wózka dziecięcego lub wózka inwalidzkiego o wymiarach minimum</li> </ul>	

	FORMULARZ OFERTOWY	
	strona	[ ]
	z ogólnej liczby	[ ] stron

(pieczęć Wykonawcy)

Uwaga: Należy wypełniać tylko pola tabel zaznaczone szarym kolorem.

		<p>1300 mm x 750 mm usytuowaną w pobliżu drzwi z pochylnią, wyposażoną w urządzenia techniczne ułatwiające dostęp pasażerom o ograniczonej możliwości poruszania się określone w Załączniku nr VII Dyrektywy UE nr 2001/85/WE,</p> <ul style="list-style-type: none"> <li>• naprzeciw lub obok drugich drzwi pojazdu muszą być zainstalowane pasy umożliwiające przypięcie roweru do poręczy, w sposób który nie będzie ograniczał możliwości przejścia pasażerom przemieszczającym się wewnątrz pojazdu,</li> <li>• w pojeździe muszą znajdować się siedzenia specjalne dla pasażerów o ograniczonej możliwości poruszania się, wyróżnione kolorem (wzór tapicerki do uzgodnienia z Zamawiającym), spełniające wymagania Załącznika nr 8 do Regulaminu nr 107 EKG ONZ,</li> <li>• siedzenia specjalne, muszą być zlokalizowane zgodnie z postanowieniami Załącznika nr 8 do Regulaminu nr 107 EKG ONZ. Siedzenia będą wyposażone w podłokietniki, które można łatwo złożyć w celu umożliwienia swobodnego przejścia.</li> <li>• uchwyt dla przedniego koła roweru z możliwością jego umocowania pasem (pasami),</li> <li>• ustala się żółty kolor poręczy w pojazdach w pojazdach <b>[RAL 1018]</b>,</li> <li>• zabudowa podsufitowa, ściany boczne, podłoga, konstrukcja siedzeń oraz inne elementy wyposażenia wnętrza pojazdu muszą być wykonane w odcieniach szarości,</li> <li>• pojazdy muszą być wyposażone w kasowniki, które zapewnia, instaluje i utrzymuje na własny koszt Wykonawca w liczbie co najmniej równej liczbie drzwi w pojeździe, na wysokości co najmniej 1 m od podłogi pojazdu i nie wyżej niż 1,5 m,</li> <li>• kasowniki muszą umożliwiać identyfikację numeru inwentarzowego pojazdu (minimum 3 ostatnie cyfry numeru inwentarzowego na znakach kodu kasującego, tj. KKK), daty (min. 6 znaków kodu kasującego, tj. DDMMRR), czasu skasowania biletu (min. 4 znaki kodu kasującego, tj. GGMM), gdzie:</li> </ul>	
--	--	---	--

	<b>FORMULARZ OFERTOWY</b>	
	strona	
	z ogólnej liczby	stron

(pieczęć Wykonawcy)

**Uwaga:** Należy wypełniać tylko pola tabel zaznaczone szarym kolorem.

		<ul style="list-style-type: none"> <li>- KKK oznacza kod pojazdu,</li> <li>- DDMRR oznacza: dzień, miesiąc, rok,</li> <li>- GGMM oznacza: godzina, minuta,</li> <li>• Wykonawca zobowiązany jest do ustawienia kodu kasującego ściśle według zaleceń Zamawiającego. Kasowniki powinny być umieszczone w miejscach zapewniających swobodny dostęp wszystkim pasażerom, a ich lokalizacja nie może powodować utrudnień podczas wsiadania i wysiadania z pojazdu.</li> <li>• Pojazd wyposażony w ładowarki USB z podwójnym portem A – co najmniej 3 sztuki: po jednej w przedniej, środkowej i tylnej części pojazdu, Uwaga: preferuje się<sup>1</sup> pojazdy wyposażone w ładowarki USB z podwójnym portem A – w ilości powyżej 3 sztuk,</li> <li>• autobusy należy wyposażyć w bezprzewodowy dostęp do Internetu (WiFi): <ul style="list-style-type: none"> <li>- bezprzewodowy dostęp do WiFi wymagany jest we wszystkich pojazdach, zapewniający pasażerom bezpłatną możliwość korzystania z Internetu na urządzeniach mobilnych,</li> <li>- we wszystkich pojazdach dostępność do WiFi nie może być ograniczona hasłem.</li> </ul> </li> </ul>	
6.	Oświetlenie	<ul style="list-style-type: none"> <li>• pojazdy będą wyposażone w oświetlenie wnętrza (barwa biała zimna) - zapewniające oświetlenie całej przestrzeni pasażerskiej, w tym wszystkich stopni, obszaru wszystkich drzwi wejściowych, wewnętrznego oznakowania, wszystkich miejsc, w których znajdują się jakiegokolwiek przeszkody dla pasażerów oraz zapewniające możliwość odczytu kodu kasującego na bilecie, cennika opłat, a także wszelkich informacji umieszczonych wewnątrz pojazdu,</li> <li>• oświetlenie obszaru drzwi zostanie zainstalowane we wnękach nad drzwiami, zapalające się automatycznie po otwarciu drzwi i świecące w sposób ciągły do momentu ich całkowitego zamknięcia.</li> </ul>	

<sup>1</sup> tzn. przyznawane są dodatkowe punkty w ocenie ofert

	FORMULARZ OFERTOWY	
	strona	[ ]
	z ogólnej liczby	[ ] stron

(pieczęć Wykonawcy)

**Uwaga:** Należy wypełniać tylko pola tabel zaznaczone szarym kolorem.

		<p>Oświetlenie nie powinno powodować oślepienia prowadzącego pojazd, zarówno bezpośrednio, jak i poprzez lusterka wewnętrzne,</p> <ul style="list-style-type: none"> <li>pojazdy mają być wyposażone tak, aby zapewnić dodatkowe oświetlenie zewnętrzne (barwa biała zimna) nad drzwiami, zapewniając doświetlenie krawędzi przystankowych oraz wchodzących lub wychodzących pasażerów. Oświetlenie ma być skierowane tak, aby nie oślepić kierowcy.</li> </ul>	
7.	Przyciski	<ul style="list-style-type: none"> <li>pojazdy muszą być wyposażone w przyciski sygnalizujące zamiar opuszczenia pojazdu zlokalizowane wewnątrz pojazdu. Przyciski powinny być rozmieszczone równomiernie na całej długości przestrzeni pasażerskiej w taki sposób, aby w zasięgu pasażera zajmującego każde z miejsc, w tym dla osób niepełnosprawnych, znajdował się przycisk – uwzględniając w warunku również przycisk otwierania drzwi. Jeden przycisk powinien przypadać na co najwyżej 6 miejsc siedzących w pojeździe,</li> <li>przyciski będą umieszczone na poręczach lub innych powierzchniach zabudowy nadwozia pojazdu. Kolor obudowy przycisków – szary. Kolor przycisków – czerwony. Przyciski oznaczone napisem „STOP” oraz identycznym komunikatem w alfabecie Braille’a,</li> <li>naciśnięcie przycisku wywoła informację na desce rozdzielczej kierowcy oraz sygnalizację potrzeby otwarcia drzwi w strefie pojazdu właściwej dla naciśniętego przycisku,</li> <li>sygnalizacja dla pasażerów będzie obejmować podświetlenie przycisku na czerwono, po jego wciśnięciu aż do momentu otwarcia drzwi oraz wyświetlenie napisu „STOP” na wewnętrznych tablicach informacyjnych. Naciśnięcie przycisku będzie sygnalizowane mechanicznie poprzez wyraźnie wyczuwalny skok przycisku i sygnał dźwiękowy,</li> <li>w eksploatowanych pojazdach będzie zastosowany system otwierania drzwi przez pasażerów, pozwalający na: <ul style="list-style-type: none"> <li>– aktywację lub dezaktywację przez kierowcę osobnym</li> </ul> </li> </ul>	

	FORMULARZ OFERTOWY	
	strona	
	z ogólnej liczby	stron

(pieczęć Wykonawcy)

**Uwaga:** Należy wypełniać tylko pola tabel zaznaczone szarym kolorem.

		<p>przyciskiem,</p> <ul style="list-style-type: none"> <li>- otwarcie wybranych drzwi indywidualnym przyciskiem do sterowania tymi drzwiami lub otwarcia wszystkich drzwi przyciskiem, bez wpływu na funkcjonowanie układu otwierania drzwi przez pasażerów w stanie aktywnym,</li> <li>- zamknięcie wybranych drzwi indywidualnym przyciskiem do sterowania tymi drzwiami bez powodowania dezaktywacji całego układu otwierania drzwi przez pasażerów w stanie aktywnym,</li> <li>- dezaktywację układu otwierania drzwi przez pasażerów, przyciskiem przez prowadzącego pojazd, co powinno powodować jednoczesne zamknięcie wszystkich drzwi otwartych w tym momencie, bez potrzeby używania innych przycisków oraz wygaszenie wszystkich sygnałów potrzeby zatrzymania i/lub potrzeby otwarcia drzwi,</li> <li>- automatyczne zamykanie drzwi po ich otwarciu przez pasażerów wraz z systemem detekcji obecności pasażerów w kontrolowanej strefie drzwi – funkcja uruchamiana przez prowadzącego osobnym przyciskiem,</li> </ul> <ul style="list-style-type: none"> <li>• do działania systemu będą zainstalowane przyciski otwierania drzwi zlokalizowane na zewnątrz i wewnątrz pojazdu: <ul style="list-style-type: none"> <li>- służące do otwierania tylko drzwi, przy których są umieszczone,</li> <li>- pełniące równocześnie funkcję przycisku zamiaru wysiadania „na żądanie” – dotyczy przycisków wewnętrznych,</li> <li>- przyciski wewnętrzne zostaną umieszczone na pionowych poręczach przy drzwiach (jeśli drzwi otwierają się do środka; po dwa przyciski na wejście z wyjątkiem pierwszych drzwi – tam przycisk tylko z prawej strony) lub bezpośrednio na skrzydłach drzwi (drzwi otwierane na zewnątrz; po jednym przycisku na wejście); natomiast przyciski zewnętrzne umieszczone przy drzwiach (jeśli drzwi otwierają się do</li> </ul> </li> </ul>	
--	--	---	--

	FORMULARZ OFERTOWY	
	strona	
	z ogólnej liczby	stron

(pieczęć Wykonawcy)

**Uwaga:** Należy wypełniać tylko pola tabel zaznaczone szarym kolorem.

		<p>środką; po dwa przyciski po obu stronach drzwi z wyjątkiem pierwszych drzwi – tam przycisk tylko z lewej strony) lub bezpośrednio na skrzydłach drzwi (drzwi otwierane na zewnątrz; po jednym przycisku na drzwi, w pierwszych drzwiach na lewym skrzydle drzwi, natomiast w pozostałych drzwiach na prawym skrzydle drzwi),</p> <ul style="list-style-type: none"> <li>– wyposażone w funkcję pamięci, która powoduje zapamiętanie faktu naciśnięcia danego przycisku i skutkuje automatycznym otwarciem drzwi, przy których przycisk został naciśnięty, po zatrzymaniu pojazdu na przystanku oraz po uaktywnieniu przez prowadzącego pojazd układu otwierania drzwi przez pasażerów,</li> <li>– wyposażone w podświetlenie koloru czerwonego (podświetlenie przycisku po naciśnięciu do momentu otwarcia się drzwi na przystanku lub uaktywnienia przez kierowcę układu otwierania drzwi przez pasażerów) i zielonego (działające od momentu aktywacji przez kierowcę układu otwierania drzwi przez pasażerów do momentu otwarcia drzwi lub do momentu dezaktywowania układu otwierania drzwi przez pasażerów bez ich otwarcia),</li> <li>– oznaczone na przycisku lub na obudowie piktogramem w formie dwóch przeciwnie skierowanych strzałek „&lt; &gt;” dla wszystkich przycisków, dodatkowo przyciski wewnętrzne oznaczone piktogramem drzwi pomiędzy strzałkami oraz z napisem „STOP”,</li> <li>– oznaczone dodatkowo napisem „STOP” w alfabecie Braille’a,</li> <li>– naciśnięcie przycisku wewnętrznego powinno być sygnalizowane mechanicznie poprzez wyraźnie wyczuwalny skok przycisku i sygnał dźwiękowy, w przypadku przycisków zewnętrznych dopuszcza się przyciski typu sensorycznego (dotykowe).</li> </ul>	
--	--	---	--



	FORMULARZ OFERTOWY	
	strona	
	z ogólnej liczby	stron

(pieczęć Wykonawcy)

**Uwaga:** Należy wypełniać tylko pola tabel zaznaczone szarym kolorem.

8.	<p>Urządzenia zapewniające wentylację przedziału pasażerskiego</p>	<ul style="list-style-type: none"> <li>• liczba otwieranych okien oraz mechanizm otwierania: <ul style="list-style-type: none"> <li>– w pojazdach co najmniej co drugie okno na powierzchni bocznej pojazdu powinno być przesuwne,</li> <li>– pasażerowie powinni mieć możliwość otwierania lub zamykania okien samodzielnie w okresie, gdy nieużywana jest klimatyzacja lub ogrzewanie, w przeciwnym przypadku okna powinny być ryglowane z możliwością ich otwarcia przez kierowcę.</li> </ul> </li> <li>• liczba wywietrzników dachowych: <ul style="list-style-type: none"> <li>– co najmniej dwa wywietrzniki,</li> <li>– wywietrzniki powinny być sterowane z kabiny kierowcy oraz automatycznie zamykać się w momencie uruchomienia klimatyzacji lub ogrzewania. Kierowca musi mieć możliwość zdalnego otwarcia lub zamknięcia wywietrznika. Wymagane są 4 stany pracy wywietrznika: pod włos (podniesienie przedniej części), z włosiem (podniesienie tylnej części), przewietrzenie (podniesienie przedniej i tylnej części) oraz zamknięcie.</li> </ul> </li> <li>• wentylacja naturalna zapewniana przez minimum 50% okien bocznych na każdej stronie pojazdu, które muszą posiadać część przesuwną w górnej lub środkowej części. Wysokość części otwieranej nie mniejsza niż 25% i nie większa niż 60% wysokości okna i jednocześnie nie mniejsza niż 250 mm. Okna wyposażone w blokadę, uniemożliwiającą ich otwieranie przy włączonym ogrzewaniu lub klimatyzacji,</li> <li>• wentylacja naturalna zapewniana przez wywietrzniki dachowe, które będą miały możliwość otwierania przód-tył niezależnie z poziomami ustawień: <ul style="list-style-type: none"> <li>– nawiew – otwarta przednia część wywietrznika,</li> <li>– przewiew – otwarte obie części wywietrznika,</li> </ul> </li> </ul>

	<b>FORMULARZ OFERTOWY</b>	
	strona	
	z ogólnej liczby	stron

(pieczęć Wykonawcy)

**Uwaga:** Należy wypełniać tylko pola tabel zaznaczone szarym kolorem.

		<ul style="list-style-type: none"> <li>- wywiew – otwarta tylna część wywiewnika,</li> <li>- całkowite zamknięcie wywiewnika.</li> <li>• wywiewniki będą sterowane zdalnie z miejsca kabiny kierowcy przy użyciu napędu elektrycznego. Klapy powinny automatycznie się zamykać po włączeniu klimatyzacji oraz przy pracy wycieraczek przedniej szyby w cyklu ciągłym,</li> <li>• wentylacja wymuszona zapewniona przez nawiewy nadmuchowo-wyciągowe (minimum 1 szt.), działające niezależnie od urządzeń klimatyzacyjnych. Łączny wydatek wymiany powietrza dla całej przestrzeni pasażerskiej powinien wynosić co najmniej 3000 m<sup>3</sup>/h.</li> </ul>	
9.	System klimatyzacji, ogrzewania wentylacji.	<ul style="list-style-type: none"> <li>• system klimatyzacji dwustrefowy z podziałem na przestrzeń pasażerską i strefę kierowcy z niezależnym zarządzaniem,</li> <li>• system klimatyzacji sterowany panelem zintegrowanym z ogrzewaniem, zadaniem funkcji temperatury w strefach i szybkiego odparowania, osuszania i odszraniania, automatyczne załączanie powyżej 22°C,</li> <li>• nadmuch i intensywność nadmuchu przez przewody nawiewne sterowany automatycznie przez zintegrowane urządzenie niezależnego rozdziału powietrza w przedziale pasażerskim i kabinie kierowcy,</li> <li>• automatyczne utrzymywanie stałej, zadanej temperatury w przedziale pasażerskim (bez ingerencji kierowcy), zakres regulacji od +18°C do + 26°C,</li> <li>• dodatkowa niezależna możliwość płynnej regulacji temperatury, intensywności nadmuchu dla stanowiska kierowcy,</li> <li>• wymagana moc chłodnicza – min. 24 kW,</li> <li>• wentylacja naturalna autobusu zapewniona przez przesuwne okna boczne oraz 2 luki dachowe umieszczone symetrycznie w przedniej oraz tylnej części dachu. Luki dachowe powinny być sterowane elektrycznie z poziomu pulpitu kierowcy i posiadać możliwość ich otwarcia zgodnie z kierunkiem ruchu pojazdu, przeciwnie do</li> </ul>	

	<b>FORMULARZ OFERTOWY</b>	
	strona	
	z ogólnej liczby	stron

(pieczęć Wykonawcy)

**Uwaga:** Należy wypełniać tylko pola tabel zaznaczone szarym kolorem.

		<p>kierunku ruchu pojazdu oraz uchylenia całości luku,</p> <ul style="list-style-type: none"> <li>• wentylacja mechaniczna zapewniona przez system wentylatorów dachowych współpracujących z układami klimatyzacji i ogrzewania,</li> <li>• system ogrzewania włączony w układ chłodzenia silnika wykorzystujący ciepło z układu chłodzenia silnika,</li> <li>• ogrzewanie wnętrza konwektorami lub/i systemem nagrzewnic (min. 3 sztuki) włączanych termostatem lub regulatorem. Wymagane jest utrzymanie temperatury w przedziale pasażerskim +10°C przy temperaturze zewnętrznej – 15°C,</li> <li>• dodatkowe ogrzewanie wodne - niezależny agregat grzewczy o mocy min. 30kW zasilany olejem napędowym, połączony z układem chłodzenia i paliwowym silnika, wyposażony w temperaturowy sterownik cyfrowy, uruchamiany automatycznie (bez udziału kierowcy) przy temperaturze zewnętrznej poniżej +50°C, układ musi posiadać funkcję automatycznej regulacji pracy agregatu według zadanych parametrów temperatur w przedziale pasażerskim przy optymalnym wykorzystaniu ciepła pochodzącego z silnika pojazdu,</li> <li>• dodatkowa nagrzewnica z regulowaną dmuchawą w kabinie kierowcy.</li> </ul>	
10.	System informacji pasażerskiej.	System dynamicznej informacji pasażerskiej polegający na wizualnym i fonicznym zapowiadaniu pasażerom przystanków zlokalizowanych na trasie linii autobusu oraz na przekazywaniu informacji dodatkowych, zgodny ze Standardami działania Systemu Informacji Pasażerskiej w pojazdach opisanymi w Załączniku C1. Preferuję się <sup>1</sup> system informacji pasażerskiej opisany w Załączniku C1 – Opcja A.	
11.	Instalacja ŚKUP	Autobus należy, niezależnie od instalacji i zestawu kasowników opisanym w wersji 22 wyżej, wyposażać wg wytycznych Zarządu	

<sup>1</sup> tzn. przyznawane są dodatkowe punkty w ocenie ofert

	FORMULARZ OFERTOWY	
	strona	[ ]
	z ogólnej liczby	[ ] stron

(pieczęć Wykonawcy)

**Uwaga:** Należy wypełniać tylko pola tabel zaznaczone szarym kolorem.

		Transportu Metropolitalnego w Katowicach, w równoległą instalację i urządzenia do obsługi urządzeń Śląskiej Karty Usług Publicznych nowej generacji (ŚKUP). Opis techniczny, urządzenia i schemat instalacji został opisany w Załączniku C2.	
12.	Monitoring	<ul style="list-style-type: none"> <li>• monitoring obejmuje: <ul style="list-style-type: none"> <li>– co najmniej 4 kamery we wnętrzu pojazdu, monitorujące wnętrze pojazdu z uwzględnieniem przestrzeni drzwi oraz stanowiska kierowcy (z widokiem na kierowcę i drzwi wejściowe do kabiny), (Uwaga: preferuje się<sup>1</sup> pojazdy, w których zainstalowano 5 lub więcej kamer monitorowania wnętrza),</li> <li>– co najmniej 3 kamery na zewnątrz: jedna skierowana do przodu, rejestrującą trasę przejazdu (monitoring drogi przed pojazdem), jedna skierowana do tyłu rejestrującą obraz z tyłu pojazdu (monitoring drogi za pojazdem) oraz jedna skierowana na obszar po prawej stronie pojazdu z widokiem wzdłuż pojazdu w kierunku tyłu,</li> <li>– system monitoringu rejestrujący obraz w pojazdach, który przechowywany jest przez okres co najmniej 30 dni wraz z niezbędnym oprogramowaniem do obróbki i kopiowania zarejestrowanego obrazu w celu ochrony osób oraz mienia Wykonawcy</li> </ul> </li> <li>• minimalne wymagania techniczne względem kamer obejmują: <ul style="list-style-type: none"> <li>– wykonane w standardzie IP67 dla kamer umieszczonych na zewnątrz pojazdu i minimum IP65 dla kamer umieszczonych wewnątrz pojazdu,</li> <li>– odporne na wandalizm w standardzie IK10,</li> <li>– rejestracja obrazu monochromatycznie przy braku oświetlenia (od 0 lx). Minimalne oświetlenie dla rejestracji obrazu w kolorze: 0,3 lx,</li> </ul> </li> </ul>	

<sup>1</sup> tzn. przyznawane są dodatkowe punkty w ocenie ofert

	FORMULARZ OFERTOWY	
	strona	[ ]
	z ogólnej liczby	[ ] stron

(pieczęć Wykonawcy)

**Uwaga:** Należy wypełniać tylko pola tabel zaznaczone szarym kolorem.

		– wyposażona w promiennik podczerwieni IR. W przypadku słabego oświetlenia kamera przełącza się w tryb monochromatyczny i włącza promiennik podczerwieni IR.	
13.	Radiofonizacja	Na stanowisku kierowcy zabudowany mikrofon z odłącznikiem zapewniający poprzez wzmacniacz i system głośników możliwość przekazania informacji dla pasażerów.	
14.	System zliczania pasażerów zwany dalej SZP	Opis techniczny, urządzenia i schemat instalacji zgodny z Załącznikiem nr C3.	
15.	System kontroli trzeźwości kierowcy	<ul style="list-style-type: none"> <li>• urządzenie będzie posiadać analizator wydechu i immobiliser wraz z możliwością dostosowania wybranych parametrów, np. czasu na uruchomienie i czasu ponownego uruchomienia pojazdu bez konieczności wykonywania testu,</li> <li>• system będzie aktywować się na nowo, gdy nastąpi zmiana kierowcy,</li> <li>• systemy mają spełniać wymagania oraz posiadać aktualny dokument potwierdzający kalibrację zgodnie z Rozporządzeniem Ministra Infrastruktury i Budownictwa z dnia 8 lipca 2016 r. w sprawie wymagań funkcjonalnych i wymogów technicznych blokady alkoholowej oraz wzoru dokumentu potwierdzającego kalibrację blokady alkoholowej (Dz. U. poz. 1072), które odwołuje się do Polskiej Normy PN-EN 50436-1 i Polskiej Normy PN-EN 50436-2.</li> </ul>	
16.	Kolorystyka zewnętrzna i wewnętrzna	<ul style="list-style-type: none"> <li>• <b>kolorystyka poszyc zewnętrznych: kolor żółty RAL 1018,</b></li> <li>• felgi i kołpaki mają mieć kolor szary lub czarny.</li> </ul>	
17.	Wyposażenie dodatkowe	<p>Każdy autobus musi posiadać:</p> <ul style="list-style-type: none"> <li>• 2 gaśnice proszkowe o wadze po 6 kg,</li> <li>• dwa kliny pod koła,</li> </ul>	

	<b>FORMULARZ OFERTOWY</b>	
	strona	
	z ogólnej liczby	stron

(pieczęć Wykonawcy)

**Uwaga:** Należy wypełniać tylko pola tabeli zaznaczone szarym kolorem.

		<ul style="list-style-type: none"> <li>• jeden odblaskowy trójkąt ostrzegawczy,</li> <li>• jedna apteczka,</li> <li>• kamizelkę odblaskową,</li> <li>• klucze do wszystkich zamków w autobusie po dwa kpl.</li> <li>• napisy podające dopuszczalną liczbę miejsc siedzących i stojących,</li> <li>• zaczep holowniczy (w przypadku wkręcanych),</li> <li>• koło zapasowe.</li> </ul>	
--	--	--	--

Upoważnieni przedstawiciele Wykonawcy:

(miejsowość, data)

---

---

(podpis, pieczęć)

	<b>FORMULARZ OFERTOWY</b>	
	strona	
	z ogólnej liczby	stron

(pieczęć Wykonawcy)

**Uwaga:** Należy wypełniać tylko pola tabel zaznaczone szarym kolorem

## Załącznik C1: Standardy działania Systemu Informacji Pasażerskiej w pojazdach

### **OPCJA A**

1. Na System Informacji Pasażerskiej (zwanej dalej „Systemem” lub „SIP”) w pojazdach składają się:
  - a. sterownik,
  - b. tablice elektroniczne zewnętrzne,
  - c. tablica elektroniczna zewnętrzna boczna, numerowa,
  - d. tablice elektroniczne wewnętrzne,
  - e. zapowiedzi głosowe wewnętrzne,
  - f. zapowiedzi głosowe zewnętrzne,
  - g. system nagłaśniający sterowany ze stanowiska kierującego pojazdem,
  - h. elementy zastępczej informacji liniowej.
2. Wytyczne dot. SIP:
  - a. System zgodny z niniejszymi Standardami zobowiązany jest zamontować Wykonawca samodzielnie i na swój koszt,
  - b. System musi umożliwiać automatyczny import danych, w tym danych rozkładowych z systemów ZTM Katowice,
  - c. ZTM udostępni dostęp do określonych danych, w tym plików GTFS oraz danych o rozkładach jazdy,
  - d. System musi umożliwiać zdalne (z siedziby Wykonawcy oraz siedziby ZTM) przesyłanie danych w tym komunikatów oraz reklam w celu ich emisji na ekranach LCD w pojazdach,
  - e. System musi umożliwiać autodiagnostykę urządzeń wraz z prezentacją informacji o stwierdzonych nieprawidłowościach. System ma prezentować statusy obsługiwanych urządzeń końcowych (tablic i głośników),
  - f. System musi umożliwiać określenie urządzenia i miejsca na ekranie, w którym będzie prezentowany tekst, grafika lub plik dźwiękowy oraz zdefiniowanie daty początkowej i końcowej prezentacji,
  - g. System musi zapewniać prezentację informacji na wszystkich ekranach, wyświetlaczach i przez głośniki w tym samym momencie oraz synchronizować emisję informacji i komunikatów. Nie dopuszcza się przesunięć czasowych w prezentacji informacji,
  - h. System musi umożliwiać wysyłanie przez ZTM do pojazdów informacji dla kierujących pojazdami w taki sposób, aby informacje te wyświetlały się na ekranie sterownika,
3. Wytyczne dot. sterownika:
  - a. sterownik urządzeń Systemu zamontowany będzie w kabinie kierującego pojazdem, w miejscu łatwo dostępnym do obsługi oraz z możliwością łatwego podglądu prezentowanych treści,
  - b. zabrania się stosowania odrębnych sterowników do różnych urządzeń Systemu, wszystkie opisane w standardach elementy składowe SIP muszą być sterowane za pomocą jednego sterownika,
  - c. sterownik musi umożliwiać ustawienie zadania przewozowego przez wybór z zaprogramowanej listy i wybór odpowiedniej dla danej linii brygady lub poprzez wprowadzenie niezaprogramowanego oznaczenia linii i brygady,
  - d. sterownik musi umożliwiać kierującemu pojazdem ręczną korektę aktualnie obsługiwanego lub następnego przystanku – przyciski przewijania na liście przystanków (wstecz i do przodu),
  - e. po dojechaniu na przystanek końcowy, sterownik musi automatycznie przełączać się na następny kurs – wymóg konieczny w pojazdach fabrycznie nowych,
  - f. sterownik musi umożliwiać wgranie komunikatów dodatkowych, uruchamianych przez kierującego pojazdem po wyborze stosownego numeru komunikatu, minimalna liczba komunikatów – 20.
4. Wytyczne dot. tablic elektronicznych zewnętrznych:
  - a. w pojazdach jednoczłonowych należy umieścić jedną pełnowymiarową tablicę czołową, jedną pełnowymiarową tablicę boczną oraz jedną pełnowymiarową tablicę tylną,

	FORMULARZ OFERTOWY	
	strona	
	z ogólnej liczby	stron

(pieczęć Wykonawcy)

**Uwaga:** Należy wypełniać tylko pola tabel zaznaczone szarym kolorem.

- b. w pojazdach przegubowych należy umieścić jedną pełnowymiarową tablicę czołową, jedną pełnowymiarową tablicę boczną na każdy człon pojazdu oraz jedną pełnowymiarową tablicę tylną,
- c. przez tablicę pełnowymiarową przednią i tylną rozumie się tablicę umieszczoną na całej szerokości pojazdu – w przypadku braku możliwości technicznych montażu tablicy o takich wymiarach, dopuszcza się odstępstwo do 0,2 m względem szerokości pojazdu, zaś przez tablicę pełnowymiarową boczną i tylną, tablicę o wymiarach części aktywnej co najmniej 160x1000 mm.
- d. tablicę przednią należy umieścić nad szybą czołową, tablicę tylną w górnej części pojazdu nad szybą tylną, zaś tablice boczne zaleca się umieścić w górnej części pojazdu nad oknami, w przestrzeni pomiędzy drzwiami,
- e. w pojazdach należy zastosować tablice diodowe lub LED, kolor tekstu niezależnie od rodzaju tablicy – biały,
- f. tablice mają samodzielnie dostosowywać natężenie światła w zależności od warunków zewnętrznych i każda tablica zewnętrzna musi posiadać możliwość wyświetlania numeru linii (4 znaki – cyfry, litery, znaki specjalne – symbole z kodu ASCII) oraz kierunku jazdy,
- g. tablice muszą posiadać możliwość wyświetlania wszystkich znaków alfanumerycznych (w tym małe i duże litery, w tym polskie, symbole, znaki specjalne – symbole z kodu ASCII) prezentowanych jednolitą czcionką typu FF Info,
- h. kierunek jazdy musi być prezentowany w całości – pełna nazwa przystanku końcowego w jednym lub dwóch wierszach, w przypadku linii okrężnych Zamawiający wskaże Wykonawcy właściwe kierunki jazdy,
- i. w przypadku kursów wykonywanych po trasie wariantowej w przypadkach wskazanych przez ZTM, konieczne jest stosowanie oznaczenia „przez ...” umieszczonego w drugim wierszu,
- j. wyświetlacze w pojazdach muszą posiadać funkcję zmiany kierunku prezentowanego na wyświetlaczu zewnętrznym po przejechaniu danego przystanku,
- k. zabrania się stosowania tekstu pływającego oraz skrótów, za wyjątkiem skrótów powszechnie stosowanych:
  - os. - osiedle,
  - pl. - plac,
  - al. - aleja,
  - cm. - cmentarz,
  - śl. - śląskich, śląskie, śląska, śląski, itd.
  - św. - święty, świętego,
  - zach. - zachodni, zachodnia, itd.
  - wsch. - wschodni, wschodnia, itd.
  - pñ. - północny, północna, itd.
  - pñd. - południowy, południowa, itd.
  - CP - Centrum Przesiadkowe,
  - inne skróty i skrótowce wynikające z nazwy przystanku, np. ZUS, ZWM, PKP,
- l. nazwa przystanku musi być zgodna z rozkładem jazdy,
- m. zabrania się wyświetlania na tablicach zewnętrznych informacji o trasie przejazdu (przewijający się tekst z przystankami na trasie).
- n. tablice muszą posiadać możliwość wyświetlania oprócz kierunku jazdy dodatkowo komunikatu „ZMIANA TRASY” oraz „KURS SKRÓCONY”, w takim przypadku dopuszcza się, aby kierunek jazdy niemieszczący się w jednej linii prezentowany był w postaci tekstu pływającego,
- o. tablice muszą posiadać możliwość wyświetlania piktogramów, np. pociągu, samolotu, zmiany trasy, szpitala, tramwaju i innych wskazanych przez ZTM. Stosowanie piktogramów określa ZTM,
- g. tablice boczne zamontowane w taki sposób, że drzwi odskokowo-przesuwne lub odskokowo - obrotowe po otwarciu zasłaniają część tablicy, muszą posiadać możliwość dopasowania tekstu tak, aby po otwarciu drzwi nadal widoczny był cały prezentowany tekst - tekst nie może być przesłonięty przez skrzydło drzwi,



	<b>FORMULARZ OFERTOWY</b>		
	strona		
	z ogólnej liczby		stron

(pieczęć Wykonawcy)

*Uwaga: Należy wypełniać tylko pola tabel zaznaczone szarym kolorem.*

- h. w przypadku przejazdów nierealizujących zadań przewozowych, na tablicach należy umieścić komunikat „PRZEJAZD TECHNICZNY”, prezentacja innych komunikatów, np. „Zjazd do zajezdni”, „Włączenie na linię”, „Awaria”, „Zjazd awaryjny”, „Szkolenie techniczne” oraz przejazdy z wyświetlonym numerem linii oraz kierunkiem jazdy lub wyłączonymi wyświetlaczami są zabronione. W przypadku postoju pojazdu zepsutego na przystanku lub jezdni, na wyświetlaczach należy umieścić napis „AWARIA”, po ruszeniu, wykonując zjazd awaryjny należy zmienić napis na „PRZEJAZD TECHNICZNY”. W ww. przypadkach, w pojazdach posiadających tylny wyświetlacz numerowy oraz na tablicy bocznej numerowej, o której mowa w ust. 5 musi wyświetlać się symbol klucza płaskiego,
  - i. podczas postoju na przystanku początkowym, tablice muszą wyświetlać naprzemiennie czas pozostały do odjazdu w formacie „Odjazd za x min” oraz numer linii i kierunek jazdy,
  - j. w przypadku zmiany trasy, numer linii musi być prezentowany w negatywie (podświetlenie tła nie numeru) lub w kwadratowej ramce.
5. Wytyczne dot. tablicy zewnętrznej bocznej, numerowej:
- a. tablica ma zostać umieszczona w dolnej części pierwszego lub drugiego okna licząc od przodu, po prawej stronie pojazdu,
  - b. tablica nie może posiadać żadnych ostrych krawędzi oraz ograniczać miejsca dla pasażerów siedzących lub widoczności pasażerów siedzących na miejscach dostępnych bezpośrednio z poziomu niskiej podłogi,
  - c. tablica musi być przystosowana do wyświetlania czteroznakowego oznaczenia linii i umożliwiać prezentację cyfr, liter, znaków specjalnych – symbole z kodu ASCII,
  - d. tablica musi być diodowa lub LED – kolor biały,
  - e. wymiary części aktywnej tablicy muszą wynosić minimum 180x300 mm,
6. Wytyczne dot. tablic elektronicznych wewnętrznych:
- a. w pojazdach jednoczłonowych należy umieścić jeden ekran LCD podsufitowy za kabiną kierującego pojazdem oraz jeden pełnowymiarowy wyświetlacz LCD na ścianie bocznej pojazdu, w jego przedniej części (pomiędzy 1 a 2 drzwiami),
  - b. rozdzielczość wyświetlacza bocznego musi wynosić minimum 1920x502 punkty oraz przekątną minimum 36”, a także format obrazu w przybliżeniu 17:5,
  - c. zaleca się, aby tablice boczne umieszczone były w obudowie podsufitowej, a jeżeli nie pozwala na to konstrukcja pojazdu na oknie pomiędzy drzwiami,
  - d. ekran podsufitowy musi umożliwiać prezentację następujących informacji: numer linii, kierunek jazdy, komunikat „zmiana trasy” oraz aktualną datę i godzinę. Ponadto ekran musi wyświetlać co najmniej 5 następnych przystanków w formie „koralików” oraz informację o następnym przystanku lub przystanku, na którym znajduje się pojazd,
  - e. ekran podsufitowy musi posiadać możliwość wyświetlania jednocześnie z informacjami wskazanymi w lit. d filmy, obrazy i komunikaty przygotowane przez ZTM. ZTM musi mieć możliwość publikacji ww. treści za pośrednictwem systemu centralnego ze swojej siedziby, w tym o nagłych zmianach w funkcjonowaniu komunikacji publicznej w danym obszarze lub na danej linii. Aktualizacja danych na ekranach musi nastąpić nie później niż z upływem 5 min od wysłania materiału tekstowego oraz maksymalnie 1 godz. w przypadku materiałów graficznych,
  - f. komunikaty prezentowane będą w postaci paska umieszczonego w dolnej części ekranu,
  - g. reklamy i informacje graficzne muszą być prezentowane w postaci informacji pełnoekranowej. System musi umożliwiać następującą prezentację treści – podczas postoju na przystanku na ekranach musi wyświetlać się karta z trasą przejazdu, po ruszeniu z przystanku i zapowiedzi kolejnego, ekran automatycznie musi przejść na kartę reklamową (jeśli w danym momencie, do danego pojazdu przypisano reklamy/informacje graficzne), w momencie zapowiedzi przystanku, do którego zbliża się pojazd System automatycznie musi przejść do karty z trasą przejazdu,
  - h. w przypadku braku reklam na ekranach podsufitowych, należy prezentować informację o trasie przejazdu w systemie ciągłym,

	FORMULARZ OFERTOWY	
	strona	
	z ogólnej liczby	stron

(pieczęć Wykonawcy)

**Uwaga:** Należy wypełniać tylko pola tabel zaznaczone szarym kolorem.

- i. na karcie reklamowej należy prezentować w górnej części, zagnieżdżoną informację o następnym przystanku,
  - j. wyświetlacze boczne muszą posiadać możliwość prezentacji następujących informacji: numer linii, kierunek jazdy, komunikat „zmiana trasy”, aktualna data i godzina, przebieg trasy (prezentacja 12-15 następnych przystanków, prezentacja 15 przystanków jest wartością maksymalną) w postaci „koralików” oraz dodatkowego paska z nazwą gminy wraz z prezentacją rozkładowego czasu jaki zajmie dojazd do danego przystanku. W przypadku nagłej zmiany trasy, ekrany i wyświetlacze wewnętrzne muszą wyświetlać wyłącznie numer linii, kierunek jazdy, komunikat „zmiana trasy” oraz aktualną datę i godzinę, bez prezentacji przystanków na trasie przejazdu,
  - k. w przypadku zaniku sygnału GPS ekrany i wyświetlacze wewnętrzne muszą wyświetlać wyłącznie numer linii, kierunek jazdy oraz aktualną datę i godzinę, bez prezentacji przystanków na trasie przejazdu oraz komunikat dodatkowy o zaniku sygnału GPS,
  - l. w przypadku zastosowania tablic wewnętrznych diodowych lub LED muszą one prezentować następujące informacje: numer linii, kierunek jazdy, komunikat „Zmiana trasy”, datę i godzinę, informację o następnym przystanku. Informacje muszą być prezentowane w formie sekwencji plansz,
  - m. zabrania się wyświetlania na ekranach, tablicach i wyświetlaczach informacji niezwiązanych z realizacją usług przewozowych np. liczba dni pozostałych do końca roku, informacja o imieninach, informacje komercyjne oraz logo Wykonawcy,
  - n. ekrany wewnętrzne należy umieścić w obudowie wandaloodpornej.
7. Wytyczne dot. zapowiedzi głosowych wewnętrznych:
- a. podczas realizacji kursu wymaga się utrzymywania systemu zapowiadania przystanków oraz emitowania komunikatów głosowych,
  - b. kierujący pojazdem musi posiadać możliwość wyłączenia zapowiedzi przystanków w przypadku nagłej zmiany trasy przejazdu,
  - c. zapowiedzi muszą być emitowane automatycznie, sterowane za pomocą lokalizatora GPS,
  - d. liczba i rodzaj głośników musi być tak dobrany, aby zapewnić bardzo dobrą słyszalność zapowiedzi głosowych,
  - e. zapowiedzi głosowe powinny być emitowane w przepływowości bitowej (bitrate) co najmniej 128 kbps,
  - f. po ruszeniu z przystanku ma być emitowany komunikat „Następny przystanek...(nazwa następnego przystanku)” informujący o następnym przystanku,
  - g. na ok. 150 m przed przystankiem musi być emitowany komunikat informujący o najbliższym przystanku „ ... (nazwa przystanku)”,
  - h. po dojechaniu do przystanku końcowego należy wyemitować komunikat o końcu trasy przekazany przez Zamawiającego,
  - i. System musi umożliwiać emitowanie zapowiedzi głosowych w języku polskim oraz na przystankach wskazanych przez Zamawiającego w języku angielskim,
  - j. System musi umożliwiać emitowanie informacji o możliwości przesiadek,
  - k. System musi umożliwiać emitowanie na każdym przystanku lub na wybranych przystankach, a także pomiędzy przystankami (po zapowiedzi następnego przystanku) komunikaty głosowe o długości do 30 sekund, których treść będzie przekazywana przez ZTM,
  - l. wprowadza się jednolity głos dla wszystkich pojazdów kursujących na zlecenie ZTM,
  - m. system musi umożliwiać wgranie zapowiedzi przekazanych przez ZTM,
  - n. zapowiedzi przystanków oraz komunikaty dodatkowe są przekazywane Wykonawcy przez Zamawiającego,
  - o. zapowiedzi głosowej nie poprzedza sygnał dźwiękowy,
8. Wytyczne dot. zapowiedzi głosowych zewnętrznych:
- a. pojazd realizujący Usługę musi być wyposażony w co najmniej jeden głośnik zewnętrzny, zlokalizowany w przedniej części pojazdu, od strony drzwi. Głośnik ma być umieszczony nad drzwiami i skierowany w dół,
  - b. po zatrzymaniu na przystanku wymagana jest emisja komunikatu „Linia ... (numer linii) kierunek ... (kierunek

	<b>FORMULARZ OFERTOWY</b>	
	strona	
	z ogólnej liczby	stron

(pieczęć Wykonawcy)

**Uwaga:** Należy wypełniać tylko pola tabel zaznaczone szarym kolorem.

- jazdy)” oraz jeżeli jest to konieczne dodatkowo komunikatu „Uwaga zmiana trasy” lub „Uwaga kurs skrócony”,
- c. System musi umożliwiać emitowanie dodatkowo innych komunikatów o długości do 30 sekund.
  - d. System musi umożliwiać emitowanie na przystanku początkowym komunikatu o czasie pozostałym do odjazdu oraz numerze linii i kierunku jazdy (co 10 min oraz na 1 min przed odjazdem),
  - e. głośność komunikatów należy dostosować do pory dnia, natężenia ruchu oraz obszaru, na którym realizowany jest kurs,
9. Wytyczne dot. systemu nagłaśniającego sterowanego ze stanowiska kierującego pojazdem:
- a. kierujący pojazdem musi posiadać możliwość wygłaszania za pomocą mikrofonu komunikatów do pasażerów,
  - b. maksymalny czas jednokrotnej aktywności mikrofonu wynosi 60 sekund, po czym mikrofon musi się wyłączyć i wymagać ponownej aktywacji. Wyłączenie mikrofonu ma być sygnalizowane zgaśnięciem diody lub sygnałem dźwiękowym,
  - c. System musi umożliwiać emisję komunikatów wewnątrz jak i na zewnątrz pojazdu, urządzenia muszą umożliwiać kierującemu pojazdem wybór czy komunikat ma być prezentowany wewnątrz, na zewnątrz pojazdu czy w obu miejscach,
  - d. dopuszcza się emitowanie komunikatów wprowadzonych do sterownika,
  - e. komunikaty do sterowników są przekazywane przez Zamawiającego.
10. Wytyczne dot. elementów zastępczej informacji liniowej:
- a. każdy pojazd realizujący Usługi ma być wyposażony w uchwyty na zastępczą informację liniową, używaną w sytuacjach awaryjnych,
  - b. uchwyty muszą być zamontowane w dolnej części okna przedniego po prawej stronie oraz okna pomiędzy pierwszymi a drugimi drzwiami,
  - c. elementy wymienione w lit. b muszą umożliwiać umieszczenie tablic o wymiarach 250x870 mm oraz 260x400 mm,
  - d. uchwyty powinny mieć postać zatrzasków dociskających tablice do okna,
  - e. każdy pojazd musi być wyposażony w następujące tablice: „PRZEJAZD TECHNICZNY”, „ZMIANA TRASY”, „AWARIA”, „ZA TRAMWAJ”,
  - f. w przypadku awarii tablic elektronicznych należy umieścić tablice zastępcze z numerem linii i kierunkiem jazdy oraz trasą przejazdu. Tablice te mogą stanowić standardowe wyposażenie pojazdu lub mogą zostać dostarczone kierującemu pojazdem przez pogotowie techniczne lub nadzór ruchu,
  - g. w pojazdach przeznaczonych jako rezerwowe, na wyposażeniu musi znajdować się tablica „POJAZD REZERWOWY”,
  - h. w pojazdach niezgodnych z umową, skierowanych do obsługi linii musi znajdować się tablica „POJAZD ZASTĘPCZY”,
  - i. tablica „ZMIANA TRASY” musi być używana w przypadku, gdy sterownik starszego typu nie pozwala na wyświetlenie tego komunikatu na tablicy elektronicznej. Pozostałe tablice należy stosować zgodnie z bieżącymi wytycznymi ZTM,
  - j. podczas postoju pojazdu rezerwowego na pętli, za przednią szybą należy umieścić tablicę „POJAZD REZERWOWY”,
  - k. ustala się następującą hierarchię tablic, od najważniejszej: tablica z numerem i kierunkiem jazdy lub „PRZEJAZD TECHNICZNY” lub „AWARIA”, „ZMIANA TRASY”, „ZA TRAMWAJ”, „POJAZD ZASTĘPCZY”.
11. Sposób prezentacji nazw przystanków na osi następnych przystanków oraz numerów linii i kierunków jazdy na tablicach wewnętrznych i zewnętrznych, każdorazowo określa ZTM. Przedmiotowe dotyczy również przystanków, na których należy emitować dodatkowe komunikaty głosowe.

	<b>FORMULARZ OFERTOWY</b>	
	strona	
	z ogólnej liczby	stron

(pieczęć Wykonawcy)

**Uwaga:** Należy wypełniać tylko pola tabel zaznaczone szarym kolorem.

### **OPCJA B**

System dynamicznej informacji pasażerskiej polega na wizualnym i fonicznym zapowiadaniu pasażerom przystanków zlokalizowanych na trasie linii autobusu oraz na przekazywaniu informacji dodatkowych przy zachowaniu poniższych wymagań:

- działający bez ingerencji kierowcy z wykorzystaniem systemu GPS,
- wizualne i foniczna informacja w pojeździe oraz foniczna poprzez głośnik przy przednich drzwiach na zewnątrz pojazdu,

System opiera się na następujących zespołach :

a) elektroniczne tablice zewnętrzne LED:

- przednia (pełnowymiarowa, szerokość autobusu, min. rozdzielczość: 24 punktów w pionie 200 w poziomie), (numer linii i kierunek),
- boczna (dwurzędowa, min. rozdzielczość: 24 punktów w pionie, 200 w poziomie (numer linii i kierunek)
- tylna (numer linii i kierunek), min. rozdzielczość: 24 punktów w pionie oraz 40 w poziomie,
- elektroniczna tablica LCD umieszczona za kabiną kierowcy o przekątnej minimum 23 cale i rozdzielczości minimalnej 1920 x 1080, matryca chroniona szybą hartowaną, o jasności co najmniej 250 cd/m<sup>2</sup>, wyposażona w interfejsy Ethernet i USB, o procesorze 4x 1,5 GHz, o pamięci RAM min.2 GB, Flash min 8 GB, wyposażona w diodę sygnalizującą pracę tablicy z interfejsem umożliwiającym zdalne zarządzanie wyświetlaną treścią (trasa, linia, przystanek, i inne istotne informacje w tym reklamowe).

b) komputer pokładowy WiFi umożliwiający komunikację w pasmach 2,4 i 5 GHz powinien spełniać następujące funkcje:

- sterowanie urządzeniami takimi jak: informacji pasażerskiej (tablice elektroniczne), kasowniki tablice wewnętrzne, itp.,
- wprowadzanie danych kompatybilne z oprogramowaniem posiadanym przez Zamawiającego zapewniające bezprzewodową możliwość (poprzez WiFi) aktualizowania komunikatów głosowych w pojazdach,

c) urządzenia systemu informacji fonicznej kompatybilne z systemem informacji wizualnej na tablicach elektronicznych,

d) urządzenie nagłaśniające, autobusy muszą być wyposażone w :

- mikrofon na elastycznym wycięgniku w zasięgu kierowcy, z możliwością odłączenia przez kierowcę,
- odtwarzacz ze wzmacniaczem z płynna, niezależną regulacją głośności zapowiedzi przez głośniki zewnętrzny i wewnętrzny;
- głośniki zapewniające prawidłowe nagłośnienie wnętrza autobusu (min. 6 sztuk) i jeden zewnętrzny na wysokości przednich drzwi,
- radioodbiornik FM w raz z głośnikami w kabinie kierowcy,

e) odbiornik GPS pozwalający na ciągłą lokalizację pojazdu z ustaleniem współrzędnych w dokładności pozwalającej na eksploatację systemu informacji pasażerskiej. Moduł GPS musi w sposób ciągły poprzez GSM dostarczać sygnał do systemu dyspozytorskiego Zamawiającego i musi być z nim kompatybilny poprzez zaoferowane przez Wykonawcę oprogramowanie.

	<b>FORMULARZ OFERTOWY</b>		
	strona		
	z ogólnej liczby		stron

(pieczęć Wykonawcy)

**Uwaga:** Należy wypełniać tylko pola tabel zaznaczone szarym kolorem.

## Załącznik C2: Standard wyposażenia pojazdów w urządzenia poboru opłat

Wykonawca zobowiązuje się we własnym zakresie i na własny koszt do wyposażenia pojazdów w urządzenia do poboru opłat, zgodnie z następującymi wytycznymi:

### 1. Zakres prac:

- a) dostawa, instalacja i uruchomienie sprzętu (wraz z niezbędnym osprzętem i okablowaniem w pojazdach realizujących usługi na rzecz ZTM/GZM) przygotowanym do uruchomienia elektronicznego systemu poboru opłat:
  - dostawa sprzętu wraz z elementami niezbędnymi do jego pracy,
  - dostawa okablowania, w tym okablowanie pojazdów i instalacja w pojazdach dostarczonego wyposażenia,
  - wsparcie w uruchomieniu sprzętu wraz z oprogramowaniem zapewnionym przez GZM.
- b) zapewnienie funkcjonowania dostarczonego wyposażenia przez okres utrzymania oraz przez cały okres eksploatacji pojazdu na rzecz Zamawiającego.

### 2. Cechy wyposażenia systemu poboru opłat pojazdu:

- a) założenia ogólne:
  - dostarczone wyposażenie musi umożliwić uruchomienie certyfikowanej zgodności z systemem ŚKUP oraz organizacjami płatniczymi EMV, oprogramowania zapewnianego przez GZM,
  - przed rozpoczęciem procedury wyposażenia pojazdów niezbędne jest szczegółowe zweryfikowanie z GZM planowanych do dostarczenia komponentów wyposażenia pojazdu, celem uzyskania potwierdzenia zgodności lub ustalenia odrębnych warunków, na jakich możliwe będzie wykorzystanie wskazanych przez Dostawcę komponentów,
  - GZM zapewni projekt instalacji i montaż urządzeń w pojazdach (po wcześniejszym przekazaniu przez Wykonawcę nazwy producenta, modelu oraz dokumentacji technicznej pojazdu). Przy czym Dostawca jest odpowiedzialny za poprawne wykonanie instalacji (okablowania) i osadzenie kompletu urządzeń, z uwzględnieniem poniżej opisanych wymagań w pojeździe, do momentu umożliwiającego skonfigurowanie i uruchomienie pojazdu do współpracy z systemem ŚKUP,
  - konfiguracja urządzeń, instalacja oprogramowania, montaż kart SIM/SAM zostaną wykonane w ramach procedury przyłączenia pojazdu do systemu ŚKUP przez Gwaranta ŚKUP,
  - karty SIM oraz SAM zostaną zapewnione przez GZM,
  - wszelkie komponenty i oprogramowanie dostarczane przez ZTM stanowią jego własność i są wykorzystywane przez Wykonawcę wyłącznie w celu realizacji Umowy i przez okres jej obowiązywania.
- b) Komponenty wyposażenia pojazdu:
  - fabrycznie nowy, wyprodukowany nie wcześniej niż w 2020 roku i sprawny technicznie,
  - wolny od wad fizycznych i prawnych,
  - dostarczony wraz z certyfikatami, deklaracjami zgodności CE, kartami gwarancyjnymi, kartami technicznymi urządzeń, instrukcjami i schematami montażu w języku polskim, sterownikami oraz okablowaniem,
  - dostarczony z uchwyty umożliwiającymi ich montaż w pojazdach,
  - zasilane prądem z instalacji w pojazdach,
  - zabezpieczone przed przepięciami i niezakłócające pracy innych urządzeń zamontowanych w pojazdach,
  - maksymalny łączny pobór prądu przez wszystkie Urządzenia Pokładowe zamontowane w jednym pojeździe nie może przekraczać 6A,
  - dostarczane urządzenia muszą być przystosowane do zasilania napięciem nominalnym 12 lub 24 VDC,

	<b>FORMULARZ OFERTOWY</b>		
	strona		
	z ogólnej liczby		stron

(pieczęć Wykonawcy)

**Uwaga:** Należy wypełniać tylko pola tabel zaznaczone szarym kolorem.

- kasowniki mają mieć możliwość szybkiej wymiany serwisowej. W tym celu mają być zamontowane na podstawie stacji dokującej, umożliwiającej szybką ich wymianę bez użycia narzędzi (dopuszczalny jest klucz do mechanizmu zabezpieczającego),
  - kasowniki muszą być zabezpieczone przed niepowołanym demontażem ze stacji dokującej zamkiem mechanicznym, wielozapadkowym,
  - wszystkie krawędzie zewnętrzne obudowy komputera i kasowników muszą być tak ukształtowane, aby nie powodowały niebezpieczeństwa uszkodzenia odzieży lub zranienia,
  - spełniają wymagania prawa polskiego i UE dla urządzeń elektronicznych, montowanych w pojazdach samochodowych,
  - przygotowane do pracy w warunkach środowiskowych występujących w pojazdach, w tym duża roczna amplituda temperatury, zapylenie, wilgotność oraz drgania.
- c) Urządzenia w standardzie Metrolinia:

Pojazdy powinny zostać wyposażone w kasowniki zgodnie z opisanym niżej standardem. Liczba kasowników powinna być zgodna z liczbą drzwi. Z uwzględnieniem, że jeden kasownik będzie kasownikiem głównym (UKAS-M), a przy pozostałych drzwiach mają zostać zamontowane kasowniki pomocnicze (UKAS-C). Kasownik Master powinien zostać zamontowany przy środkowych drzwiach.

<b>UKP</b>	<b>Komputer pokładowy wraz z uchwytem montażowym</b>
UKP.1	<p>Wymiary i cechy konstrukcji</p> <ul style="list-style-type: none"> <li>• Kompaktowa, zwarta konstrukcja.</li> <li>• Objętość nie może przekroczyć 1140 cm<sup>3</sup> (pomiar bez uchwytów montażowych), przy czym największy wymiar nie może przekraczać 19 cm.</li> <li>• Maksymalne wymiary: 19 cm x 15 cm x 4 cm.</li> <li>• Montaż w standardzie VESA, wraz z odpowiednim uchwytem montażowym.</li> <li>• 1 x przycisk zasilania, 5 x programowalne przyciski funkcyjne.</li> <li>• Dioda zasilania / pamięci.</li> <li>• Brak wentylatora mechanicznego.</li> </ul>
UKP.2	<p>Procesor:</p> <ul style="list-style-type: none"> <li>• 64 bitowy.</li> <li>• 2 rdzenie.</li> <li>• Częstotliwość bazowa: 1,10 Ghz.</li> <li>• Częstotliwość zwiększania mocy: 2,40 Ghz.</li> <li>• Cache: 2MB L2 Cache.</li> <li>• Wbudowany układ graficzny.</li> </ul>
UKP.3	<p>System operacyjny Windows 10 IoT lub równoważny umożliwiający uruchomienie aplikacji ŚKUP.UKP_T (aplikacja komputera pokładowego ŚKUP wykonana w technologii Dot.Net producent Basment Sp. z o.o.)</p> <p>Parametry równoważności wynikające z zastosowanej technologii:</p> <ul style="list-style-type: none"> <li>• Zapewniający połączenie z komputerem za pomocą funkcji pulpit zdalny za pomocą protokołu RDP.</li> <li>• Pełna integracja z domeną Active Directory MS Windows .</li> <li>• Zarządzanie komputerami poprzez Zasady Grup (GPO) Active Directory MS Windows.</li> <li>• Zaawansowane funkcje kontroli aplikacji i funkcjonalność zasad ograniczeń oprogramowania. Możliwości i rozszerzenia, które umożliwiają tworzenie reguł zezwalających lub blokujących uruchamianie aplikacji na podstawie unikalnych</li> </ul>

	<b>FORMULARZ OFERTOWY</b>	
	strona	[ ]
	z ogólnej liczby	[ ] stron

(pieczęć Wykonawcy)

**Uwaga:** Należy wypełniać tylko pola tabel zaznaczone szarym kolorem.

	<p>tożsamości plików oraz określających, którzy użytkownicy lub grupy mogą uruchamiać te aplikacje.</p> <ul style="list-style-type: none"> <li>• Zaawansowane zarządzanie funkcjami ekranu dotykowego, m.in. przesunięcie palcem od krawędzi ekranu, aby wywołać interfejs użytkownika systemu. W zależności od kierunku przesunięcia może pojawić się centrum akcji, tryb tabletu lub pasek zadań.</li> <li>• Wielowarstwowe podejście do zabezpieczania nośników wymiennych, zapewnienie wielu funkcji monitorowania i kontroli, które pomagają zapobiegać zagrożeniom z nieautoryzowanych urządzeń peryferyjnych przed atakiem urządzenia.</li> <li>• Obsługa dotykowej klawiatury ekranowej.</li> <li>• Monitorowanie zdarzeń związanych z połączeniem typu „plug and play” dla urządzeń peryferyjnych .</li> <li>• Zapobieganie zagrożeniom ze strony wymiennych nośników danych wprowadzanych przez wymienne urządzenia pamięci masowej, umożliwiając: <ul style="list-style-type: none"> <li>○ Ochronę w czasie rzeczywistym (RTP) do skanowania wymiennej pamięci masowej w poszukiwaniu złośliwego oprogramowania,</li> <li>○ Reguła Attack Surface Reduction (ASR) USB do blokowania niezaufanych i niepodpisanych procesów uruchamianych z USB,</li> <li>○ Ustawienia ochrony Direct Memory Access (DMA) w celu złagodzenia ataków DMA, w tym Kernel DMA Protection for Thunderbolt i blokowanie DMA do czasu zalogowania się użytkownika.</li> </ul> </li> <li>• Tworzenie niestandardowe alertów i akcje odpowiedzi, aby monitorować użycie urządzeń wymiennych na podstawie tych zdarzeń typu plug and play lub dowolnych innych zdarzeń z niestandardowymi regułami wykrywania.</li> <li>• Praca z wieloma aplikacjami. Możliwość dostosowania ekranu systemu operacyjnego tak, że pokazuje tylko kafelki dozwolonych aplikacji.</li> </ul>
UKP.4	<p>Pamięć RAM:</p> <ul style="list-style-type: none"> <li>• 4 x GB DDR3L 1600 Mhz.</li> </ul>
UKP.5	<p>Pamięć FLASH:</p> <ul style="list-style-type: none"> <li>• 1 x M.2 SSD 64GB.</li> </ul>
UKP.6	<p>Ekran:</p> <ul style="list-style-type: none"> <li>• Rozmiar: 7cali.</li> <li>• Rozdzielczość: 1024x600.</li> <li>• Kontrast: 700:1.</li> <li>• Jasność: 1000 nit.</li> <li>• Obsługa dotyku: pojemnościowy, wielopunktowy.</li> <li>• Kąty widzenia: 75, 75, 75, 70.</li> </ul>
UKP.7	<p>Warunki środowiskowe:</p> <ul style="list-style-type: none"> <li>• Odporność na wilgoć i pył IP65.</li> <li>• Odporność na uderzenia i wstrząsy MIL-STD-810G.</li> <li>• Wilgotność operacyjna: 10% - 95% RH.</li> <li>• Temperatura operowania: od -20 do +60 stopni Celsjusza.</li> <li>• Temperatura składowania: od -20 do +60 stopni Celsjusza.</li> </ul>
UKP.8	<p>Zasilanie:</p> <ul style="list-style-type: none"> <li>• 9-36V DC.</li> </ul>
UKP.9	<p>Wejścia i wyjścia:</p> <ul style="list-style-type: none"> <li>• 2 x USB A.</li> <li>• 1 x Gigabit Ethernet LAN (M12).</li> <li>• 1 x CANBus.</li> <li>• 1 x Port szeregowy COM.</li> <li>• 5 x Wejścia / 3 x Wyjścia Cyfrowe.</li> </ul>

	<b>FORMULARZ OFERTOWY</b>		
	strona		
	z ogólnej liczby		stron

(pieczęć Wykonawcy)

**Uwaga:** Należy wypełniać tylko pola tabel zaznaczone szarym kolorem.

	<ul style="list-style-type: none"> <li>Głośnik.</li> </ul>
UKP.10	Certyfikaty: <ul style="list-style-type: none"> <li>CE</li> </ul>

NET	<b>Moduł komunikacyjny do transmisji GSM/4G w standardzie LTE, obsługujący lokalizację GPS</b>
NET.1	Obsługa GSM: <ul style="list-style-type: none"> <li>Obsługa 2 x SIM z funkcją auto-switch (słaby sygnał, limit danych, brak sieci, błędy transmisji).</li> <li>Obsługa transmisji 4G (LTE) – Kat. 4 do 150 Mbps, 3G – do 42 Mbps, 2G – do 236,8 kbps.</li> <li>Umożliwia mostkowanie GSM / LAN, przypisanie mobilnego IP WAN do urządzenia LAN.</li> <li>Auto APN.</li> <li>Definiowalne limity transmisji danych dla obydwu kart SIM.</li> </ul>
NET.2	Obsługa WiFi: <ul style="list-style-type: none"> <li>IEEE 802.11 b/g/n.</li> <li>Access Point (AP), Station (STA).</li> <li>WPA2-Enterprise, WPA2-PSK, WPA-PSK, WEP, TLS, TTLS.</li> <li>Filtr MAC, Ukrywanie SSID, kontrola dostępu w oparciu o MAC.</li> <li>Do 100 równoczesnych połączeń.</li> </ul>
NET.3	Interfejsy/porty: <ul style="list-style-type: none"> <li>4 x LAN Ethernet port (RJ45, 10/100 Mbps).</li> <li>1 x WAN Ethernet port.</li> <li>1 x RS 232 port (gniazdo DB9).</li> <li>1 x RS 485 port.</li> <li>1 x I/O port.</li> <li>1 x Zasilanie (złącze przemysłowe, 9-30 VDC, obsługa PoE).</li> <li>2 x port zewnętrznej anteny GSM.</li> <li>1 x port zewnętrznej anteny GPS.</li> <li>2 x port karty SIM (Mini SIM).</li> <li>2 x port zewnętrznej anteny WiFi.</li> <li>1 x port USB-A 2.0 umożliwiający podłączanie np. zewnętrznego dysku, pamięci flash, modemu, drukarki itp.</li> <li>1 x SD Card (Micro SD do 32 GB).</li> <li>Diody informujące o sile sygnału GSM.</li> <li>Przycisk umożliwiający reset urządzenia.</li> </ul>
NET.4	Obsługa sieci: <ul style="list-style-type: none"> <li>Routing statyczny i dynamiczny (BGP, OSPFv2, RIPv1/v2).</li> <li>Protokoły TCP, UDP, IPv4, IPv6, ICMP, NTP, DNS, http, HTTPS, FTP, SMTP, SSLv3, TLS, ARP, VRRP, PPP, PPPoE, UPNP, SSH, DHCP, Telnet, SMPP, MQTT, WOL.</li> <li>Mechanizmy QoS / SQM.</li> <li>Obsługa DNS/DDNS.</li> <li>Network backup.</li> </ul>
NET.5	Bezpieczeństwo: <ul style="list-style-type: none"> <li>Mechanizmy autentykacji: pre-shared key, certyfikaty, X.509.</li> <li>Konfigurowalne reguły firewall.</li> <li>Zapobieganie atakom: DDOS, Port Scan.</li> <li>Separacja VLAN (port/tag based).</li> <li>Mechanizm whitelist/blacklist.</li> </ul>



	<b>FORMULARZ OFERTOWY</b>		
	strona		
	z ogólnej liczby		stron

(pieczęć Wykonawcy)

**Uwaga:** Należy wypełniać tylko pola tabel zaznaczone szarym kolorem.

	<ul style="list-style-type: none"> <li>• Obsługa OpenVPN ze wsparciem co najmniej 12 metod szyfrowania.</li> <li>• Obsługa co najmniej 4 instancji tuneli VPN IPsec.</li> <li>• Wsparcie dla GRE/PPTP/L2TP/Stunnel/SSTP/ZeroTier.</li> </ul>
NET.6	<p>Monitorowanie i zarządzanie:</p> <ul style="list-style-type: none"> <li>• Udostępnia konsolę administratora w postaci strony WEB.</li> <li>• Umożliwia aktualizację firmware z serwera.</li> </ul>
NET.7	<p>Obsługa GPS:</p> <ul style="list-style-type: none"> <li>• GNSS: GPS , Galileo, QZSS.</li> <li>• Udostępnia współrzędne GNSS za pomocą WebUI, SMS, TAVL, RMS.</li> <li>• Obsługuje Geolokację w oparciu o infrastrukturę GSM bez wykorzystania GPS.</li> </ul>
NET.8	<p>Obudowa i parametry środowiskowe:</p> <ul style="list-style-type: none"> <li>• Wzmocniona konstrukcja.</li> <li>• Wymiary maksymalne: 10 cm x 11 cm x 5 cm (dł/szer/wys).</li> <li>• Możliwość montażu w standardzie szyn DIN.</li> <li>• Temperatura pracy: od -40 do +75 stopni Celsjusza.</li> <li>• Wilgotność pracy: od 10 do 90%.</li> <li>• IP30.</li> </ul>
NET.9	<p>Certyfikaty i normy:</p> <ul style="list-style-type: none"> <li>• Odporność na wstrząsy: DNVGL-CG-0339:2016, EN60068-2-6:2008.</li> <li>• Standardy bezpieczeństwa: IEC 60950-1:2005/2009/2013, AS/NZS 60950.1:2015.</li> <li>• Zgodność ze standardami i normami telekomunikacyjnymi obowiązującymi na terenie Polski.</li> </ul>

<b>SWIT</b>	<b>Switch</b>
I.SWIT.1	<ul style="list-style-type: none"> <li>• Prędkość transmisji = Fast Ethernet 10/100 Mbit/s.</li> <li>• Ilość portów RJ45 dostosowana do ilości urządzeń.</li> <li>• Napięcie zasilania 9 V do 60 V prądu stałego.</li> <li>• Zgodny ze standardem IEEE 802.3.</li> <li>• Temperatura pracy – 40 do +70.</li> <li>• Odporność na wstrząsy i wibracje.</li> <li>• Spełniający niezbędne normy wymagane przy montażu urządzenia w pojazdach samochodowych.</li> </ul>

<b>PWR</b>	<b>Przełącznik aktywacji urządzeń</b>
PWR.1	<p>Przełącznik - dostosowany do montażu w pojazdach.</p> <p>Parametry podstawowe:</p> <ul style="list-style-type: none"> <li>• napięcie sterowania – Uster 5V (dostosowane do napięcia sygnału sterującego z komputera pokładowego).</li> <li>• minimalna Ilość zestyków - 1.</li> <li>• napięcie przełączane – 24V.</li> <li>• maksymalny prąd przełączany - 5A.</li> <li>• odporność na wstrząsy i wibracje.</li> </ul>

<b>UKAS-M</b>	<b>Kasownik główny z uchwytem montażowym</b>
UKAS-M.1	<p>Obudowa i montaż:</p> <ul style="list-style-type: none"> <li>• Kompaktowa obudowa z odpowiednio ukształtowanymi krawędziami nie stwarzającymi niebezpieczeństwa uszkodzenia odzieży lub obrażeń pasażerów.</li> <li>• Odporność na akty wandalizmu dzięki ukryciu lub zamaskowaniu wszystkich elementów montażowych.</li> <li>• Montaż na specjalnym uchwycie przytwierdzanym do rur poręczowych lub ścian pojazdu wyposażonym w złącze elektryczne i zamek patentowy, umożliwiając</li> </ul>

	<b>FORMULARZ OFERTOWY</b>	
	strona	
	z ogólnej liczby	stron

(pieczęć Wykonawcy)

**Uwaga:** Należy wypełniać tylko pola tabeli zaznaczone szarym kolorem.

	<p>szybki i prosty montaż/demontaż urządzenia.</p> <ul style="list-style-type: none"> <li>• Maksymalne wymiary urządzenia (bez uchwytu montażowego): 32cm x 16 cm x 12 cm.</li> </ul>
UKAS-M.2	<p>Ekran i interfejs użytkownika:</p> <ul style="list-style-type: none"> <li>• Kolorowy, dotykowy wyświetlacz TFT o przekątnej 8 cali.</li> <li>• Rozdzielczość: 800 x 480.</li> <li>• Wbudowany głośnik.</li> <li>• Podświetlenie czytnika kart w kolorze czerwonym i zielonym.</li> <li>• Czujnik natężenia światła.</li> <li>• Ochrona za pomocą szkła hartowanego o grubości min. 4mm.</li> </ul>
UKAS-M.3	<p>Zasilanie:</p> <ul style="list-style-type: none"> <li>• Nominalne zasilanie: 24 VDC.</li> <li>• Nominalny pobór mocy: 0,5A.</li> <li>• Operacyjne zasilanie: 10.8 – 32 VDC.</li> <li>• Zabezpieczenie przed skokami napięcia.</li> <li>• Zabezpieczenie przed skokami natężenia.</li> <li>• Zabezpieczenie przed odwróceniem biegunów.</li> </ul>
UKAS-M.4	<p>Warunki środowiskowe:</p> <ul style="list-style-type: none"> <li>• Odporność na wilgoć i zapylenie zgodnie z IP54.</li> <li>• Temperatura pracy od -30 do +60 stopni Celsjusza.</li> <li>• Temperatura przechowywania od -30 do +70 stopni Celsjusza.</li> <li>• Wilgotność pracy od 20% do 85%.</li> <li>• Wilgotność przechowywania od 3% do 95%.</li> </ul>
UKAS-M.5	<p>Jednostka centralna:</p> <ul style="list-style-type: none"> <li>• Procesor 32bit 2 x core o częstotliwości taktowania co najmniej 1 Ghz z wbudowanym L2 cache.</li> <li>• Pamięć SD-RAM DDR2 512 MB.</li> <li>• Pamięć NAND Flash 128MB, eMMC 8GB.</li> <li>• 1 x slot na kartę SD.</li> <li>• 1 x Interfejs Ethernet.</li> <li>• 3 x slot na kartę SAM.</li> <li>• System operacyjny LINUX ze skompilowanymi bibliotekami i firmware umożliwiającymi integrację aplikacji z peryferiami kasownika, co najmniej: <ul style="list-style-type: none"> <li>○ Biblioteka Qt v5.9.6.</li> <li>○ Biblioteka do zarządzania czytnikiem NFC mesdk-api v1.14.0.</li> <li>○ Biblioteka do zarządzania dźwiękiem pulseaudio v13.0.</li> <li>○ Biblioteka do zarządzania grafiką mesa v20.0.6.</li> <li>○ Biblioteka zlib v1.2.11.</li> <li>○ Biblioteka libffi v3.2.1.</li> <li>○ Biblioteka gdbm v1.17.</li> <li>○ Biblioteka openssl v1.1.1.</li> <li>○ Narzędzie rsync v3.1.3.</li> <li>○ Biblioteka libxslt v1.1.33.</li> <li>○ Biblioteka lxml v4.3.2.</li> <li>○ Python v&gt;= 3.7.</li> <li>○ Biblioteka PySide2 wspierająca wersję Qt v5.9.6 dla Pythona.</li> <li>○ Biblioteka pycryptodome v3.7.2 dla Pythona.</li> <li>○ Biblioteka unixODBC v2.3.7.</li> <li>○ Biblioteka freetds v1.00.111.</li> <li>○ Biblioteka pyodbc v4.0.25.</li> <li>○ Biblioteka SQLAlchemy v1.2.17 dla Pythona.</li> </ul> </li> </ul>

	<b>FORMULARZ OFERTOWY</b>		
	strona		
	z ogólnej liczby		stron

(pieczęć Wykonawcy)

**Uwaga:** Należy wypełniać tylko pola tabel zaznaczone szarym kolorem.

UKAS-M.6	<p>Czytnik MIFARE+EMV- Producent Mikroelektronika s.s.r.o. Model CRE10 v1.0 lub równoważny.</p> <p>Cechy równoważności: Posiadający certyfikat Agenta Rozliczeniowego transakcji kartami płatniczymi: Monet+ i Polskie ePłatności (agenci rozliczeniowi obsługujący System ŚKUP). W przypadku czytnika posiadającego równoważne funkcjonalności wymienione poniżej ale nie posiadające certyfikatu dostawca kasownika jest zobowiązany do pozyskania certyfikacji we własnym zakresie.</p> <ul style="list-style-type: none"> <li>• Interfejs RFID ISO 14443 A/B, NFC.</li> <li>• Wbudowany procesor w architekturze ARM z wbudowaną pamięcią L2 cache i częstotliwością taktowania co najmniej 528 MHz.</li> <li>• System operacyjny Linux.</li> <li>• Zabezpieczenia przed manipulacją/demontażem.</li> <li>• Sprzętowa akceleracja kryptografii: SHA, DES, 3DES, AES.</li> <li>• Interfejs USB 2.0.</li> <li>• Udostępnia protokół komunikacyjny B-Protocol w wersji co najmniej 1.35.</li> <li>• Certyfikacja EMV Contactles L1 &amp; L2, payWave 2.2, MCL 3.1.1.</li> <li>• Zgodność z aplikacją płatniczą EMV ŚKUP dla pojazdów potwierdzona certyfikatem L3 dla Agenta Rozliczeniowego ŚKUP.</li> <li>• Zgodność z rozwiązaniem TMS EMV agenta rozliczeniowego Monet+.</li> <li>• Zgodność z biblioteką Karty ŚKUP.</li> </ul>
<b>UKAS-C</b>	<b>Kasownik pomocniczy pojazdu z uchwytem montażowym oraz z czytnikiem kodów QR</b>
UKAS-C.1	<p>Obudowa i montaż:</p> <ul style="list-style-type: none"> <li>• Kompaktowa obudowa z odpowiednio ukształtowanymi krawędziami nie stwarzającymi niebezpieczeństwa uszkodzenia odzieży lub obrażeń pasażerów.</li> <li>• Odporność na akty wandalizmu dzięki ukryciu lub zamaskowaniu wszystkich elementów montażowych.</li> <li>• Montaż na specjalnym uchwycie przytwierdzanym do rur poręczowych lub ścian pojazdu wyposażonym w złącze elektryczne i zamek patentowy, umożliwiając szybki i prosty montaż/demontaż urządzenia.</li> <li>• Maksymalne wymiary urządzenia (bez uchwytu montażowego): 23 cm x 7 cm x 13 cm.</li> </ul>
UKAS-C.2	<p>Ekran i interfejs użytkownika:</p> <ul style="list-style-type: none"> <li>• Kolorowy wyświetlacz o przekątnej 3,5 cala.</li> <li>• Rozdzielczość: 320 x 240.</li> <li>• Wbudowany głośnik.</li> <li>• Czujnik natężenia światła.</li> <li>• Ochrona za pomocą szkła hartowanego o grubości min. 3mm.</li> <li>• 3 x dotykowe klawisze funkcyjne (programowalne).</li> <li>• 1 x zintegrowany czytnik kodów 2D, umieszczony w dolnej części obudowy w sposób umożliwiający ergonomiczne korzystanie przez pasażerów.</li> </ul>
UKAS-C.3	<p>Zasilanie:</p> <ul style="list-style-type: none"> <li>• Nominalne zasilanie: 24 VDC.</li> <li>• Nominalny pobór mocy: 0,3 A.</li> <li>• Operacyjne zasilanie: 9 – 36 VDC.</li> <li>• Zabezpieczenie przed skokami napięcia.</li> <li>• Zabezpieczenie przed skokami natężenia.</li> <li>• Zabezpieczenie przed odwróceniem biegunów.</li> </ul>
UKAS-C.4	<p>Warunki środowiskowe:</p> <ul style="list-style-type: none"> <li>• Odporność na wilgoć i zapylenie zgodnie z IP54.</li> <li>• Temperatura pracy od -20 do +60 stopni Celsjusza.</li> </ul>

	<b>FORMULARZ OFERTOWY</b>		
	strona		
	z ogólnej liczby		stron

(pieczęć Wykonawcy)

**Uwaga:** Należy wypełniać tylko pola tabel zaznaczone szarym kolorem.

	<ul style="list-style-type: none"> <li>• Temperatura przechowywania od -30 do +70 stopni Celsjusza.</li> <li>• Wilgotność pracy od 20% do 85%.</li> <li>• Wilgotność przechowywania od 3% do 95%.</li> </ul>
UKAS-C.5	<p>Jednostka centralna:</p> <ul style="list-style-type: none"> <li>• 32 -bit processor klasy ARM o częstotliwości taktowania co najmniej 180 Mhz.</li> <li>• Pamięć SD-RAM DDR2 32 MB.</li> <li>• Pamięć Flash 2MB.</li> <li>• Interfejs Ethernet.</li> <li>• System operacyjny LINUX bootowany via Ethernet z wkompiowanymi co najmniej: <ul style="list-style-type: none"> <li>○ Biblioteka programistyczna Qt,</li> <li>○ Biblioteka programistyczna czytnika NFC,</li> <li>○ Firmware / sterowniki umożliwiające integracje aplikacji z peryferiami kasownika (np. obsługę ekranu, przycisków).</li> </ul> </li> </ul>
UKAS-C.6	<p>Czytnik MIFARE:</p> <ul style="list-style-type: none"> <li>• Interfejs RFID ISO 14443 A/B, NFC.</li> <li>• Wbudowany processor w architekturze ARM ze zintegrowaną pamięcią cache i częstotliwością taktowania co najmniej 528 MHz.</li> <li>• System operacyjny Linux.</li> <li>• Zabezpieczenia przed manipulacją/demontażem.</li> <li>• Sprzętowa akceleracja kryptografii: SHA, DES, 3DES, AES.</li> <li>• Interfejs ETH 100BASE-TX.</li> <li>• Interfejs USB 2.0.</li> <li>• Zgodność z biblioteką Karty ŚKUP.</li> </ul>

<b>LINST</b>	<b>Okablowanie instalacji wyposażenia pojazdu wraz z antenami GSM i GPS</b>
I.GSM.1	<p>Wykonane zgodnie z poniższym schematem ideowym (Załącznik 1) i projektem instalacji elektryczne. Wytyczne dotyczące wykonania instalacji.</p> <ul style="list-style-type: none"> <li>• Linie zasilające i logiczne ACT powinny zostać wykonane w autobusach przy pomocy kabli spełniających normę ISO 6722: 2002, klasa B (-40 do +70 st. C) lub wyższej, główne kable zasilające doprowadzające zasilanie do listwy rozdzielczej o przekroju 1,5mm<sup>2</sup>. Kable zasilające poszczególne urządzenia o przekroju 0,75mm<sup>2</sup>. Wszystkie linie zasilające i logiczne (aktywacji urządzeń) powinny wykonane w topologii gwiazdy połączone na listwie rozdzielczej. Każdy obwód zasilający ma być zabezpieczony dedykowanym bezpiecznikiem topikowym.</li> <li>• wszystkie połączenia ETHERNET 100 Base-TX pomiędzy urządzeniami pokładowymi powinny być wykonane w topologii gwiazdy kablem miedzianym ekranowanym siatką SF/UTP (wg normy ISO/IEC 11801) klasy D (kategoria 5) (wg normy PN-EN 50171) i zakończone, wzmocnionym wtykiem RJ-45. Należy stosować kable cztero-żyłowy (dwie pary). Każda żyła wykonana z „linki” przekroju 0,34 mm<sup>2</sup> (4xAWG22/7),</li> <li>• w przypadku pojazdów o instalacji o innym napięciu nominalnym niż 24V należy zastosować przetwornice napięcia w celu zapewniania nominalnego napięcia zasilania 24V</li> <li>• Antena GSM ma być dostosowana do współpracy z modułem komunikacyjnym. Typ anteny należy dobrać zależnie od miejsca montażu na danym pojeździe. Antena nie powinna być osłonięta przez żadne elementy pogorszające jakość transmisji. Należy ograniczyć długość kabla antenowego.</li> <li>• Antena GPS (aktywna) ma być dostosowana do współpracy z modułem</li> </ul>

	<b>FORMULARZ OFERTOWY</b>		
	strona		
	z ogólnej liczby		stron

(pieczęć Wykonawcy)

**Uwaga:** Należy wypełniać tylko pola tabel zaznaczone szarym kolorem.

	komunikacyjnym/GPS. Typ anteny należy dobrać zależnie od miejsca montażu na danym pojeździe. Antena nie powinna być osłonięta od góry przez żadne elementy pogorszające jakość odbioru.
--	---

**Certyfikowane zestawy:**

GZM zapewni oprogramowanie systemu ŚKUP certyfikowane do pracy z wyspecyfikowanym wyposażeniem pojazdu. W przypadku potrzeby wyposażenia pojazdów w innym standardzie – najpierw niezbędne uzgodnienie możliwości i warunków z GZM.

Uwaga: Nie jest możliwe łączenie lub zmiana konfiguracji opisanego wyposażenia bez uzyskania akceptacji GZM.

**Zapewnienie funkcjonowania wyposażenia pojazdu w okresie utrzymania**

1. Dostawca rozwiązany jest zobowiązany do zapewnienia usług utrzymania w zakresie dostarczonych przez niego komponentów systemu poboru opłat,
2. Parametry SLA odpowiadające umowie ŚKUP (w tym 12 godzin na naprawę lub wymianę uszkodzonego sprzętu – serwis oprogramowania po stronie GZM),
3. Dostawca rozwiązania będzie pełnił rolę 3 linii wsparcia w obsłudze zgłoszeń dot. wyposażenia pojazdów – przy czym 1 i 2 linia będą zapewnione przez GZM w ramach systemu ŚKUP,
4. GZM przekaze szczegółową procedurę obsługi serwisowej i utrzymaniowej rozwiązania.

FORMULARZ OFERTOWY		
strona		
z ogólnej liczby		stron

(pieczęć Wykonawcy)

Uwaga: Należy wypełniać tylko pola tabel zaznaczone szarym kolorem

Załącznik 1: Schemat ideowy instalacji wariant „METROLINIA”

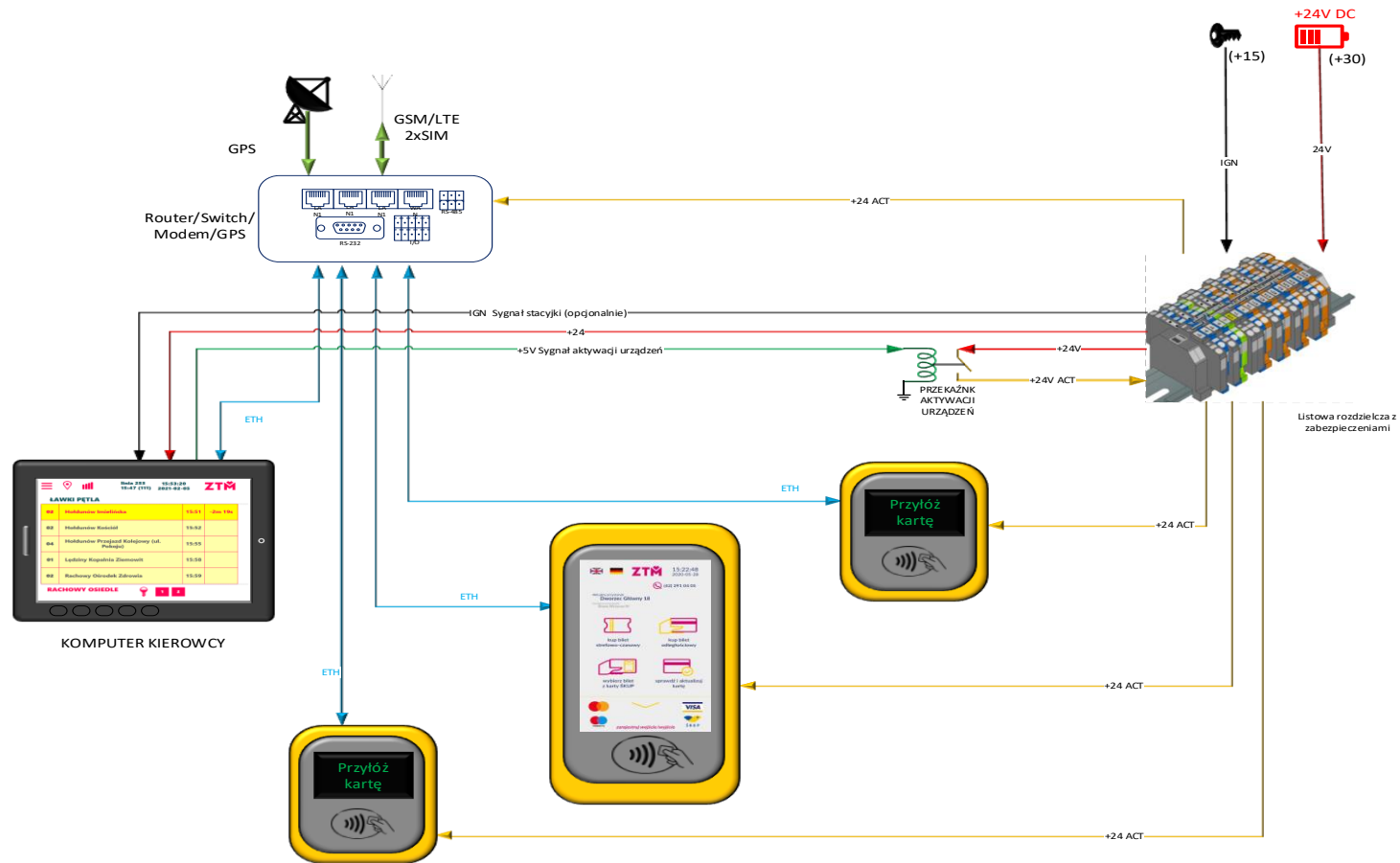

	<b>FORMULARZ OFERTOWY</b>	
	strona	
	z ogólnej liczby	stron

(pieczęć Wykonawcy)

Uwaga: Należy wypełniać tylko pola tabel zaznaczone szarym kolorem

### Załącznik C3 Wymogi dotyczące Systemu Zliczania Pasażerów w pojazdach (zwanego dalej Systemem)

#### 1. Wymagania ogólne

- a) Wykonawca zobowiązany jest wyposażyć wszystkie pojazdy w elementy Systemu Zliczania Pasażerów opisane w dalszej części załącznika, zintegrować je z Systemem Zliczania Pasażerów GZM (zwanym dalej SZP GZM) oraz zapewnić ich poprawną pracę w okresie obowiązywania Umowy,
- b) urządzenia mają być sprawne technicznie i spełniać wszystkie wymagania określone w niniejszym załączniku. Urządzenia mają być wolne od wad fizycznych i prawnych,
- c) urządzenia mają posiadać certyfikaty oraz deklaracje zgodności CE,
- d) urządzenia w pojazdach mają być zasilane prądem z instalacji w pojazdach. Mają być zabezpieczone przed przepięciami i nie mogą zakłócać pracy innych urządzeń zamontowanych w pojazdach,
- e) urządzenia elektryczne i elektroniczne mają spełniać wymagania prawa polskiego i Unii Europejskiej dla urządzeń elektronicznych montowanych w pojazdach samochodowych i posiadać Świadczenie Homologacyjne właściwej instytucji na zgodność z dyrektywą 2004/104/WE lub Regulaminu nr 10 EKG ONZ,
- f) urządzenia mają być przygotowane do pracy w warunkach środowiskowych występujących w pojazdach, w tym dużej rocznej amplitudy temperatur, zapylenia, wilgotności oraz drgań,
- g) urządzenia mają być zabezpieczone przed dewastacją, zapyleniem i wilgocią o klasie ochrony urządzenia co najmniej IP 54 (zgodnie z wymogami określonymi PN-EN 60529:2003) i mają być przystosowane do pracy w zakresie temperatur od -20°C do +50°C, i) w przypadku stwierdzenia problemów w działaniu Systemu, zadaniem Wykonawcy jest podjąć prace zmierzające do usunięcia tych problemów,
- h) zadaniem Wykonawcy jest również instalacja nowszych wersji oprogramowania, systemów operacyjnych, sterowników, firmware itp., w przypadku, gdy producent oprogramowania lub urządzeń użytkowanych w Systemie wyda takie wersje i będzie zalecał lub wymagał ich instalacji lub gdy wymagać tego będą kwestie bezpieczeństwa,
- i) Wykonawca pokrywa koszty licencji na oprogramowanie używane w tych urządzeniach, w tym systemów operacyjnych,
- j) zadaniem Wykonawcy jest uzyskanie od wykonawcy SZP GZM certyfikatu zgodności Systemu z SZP GZM przed rozpoczęciem eksploatacji pojazdów na sieci Zamawiającego. W tym celu Wykonawca zobowiązany jest dostarczyć wszystkie dokumenty potwierdzające spełnianie wymagań opisanych w niniejszym załączniku,
- k) zadania Wykonawcy w okresie obowiązywania Umowy obejmują:
  - zapewnienie ciągłej prawidłowej pracy urządzeń wraz z zainstalowanym na nim oprogramowaniem, realizującego wszystkie funkcjonalności opisane w niniejszym załączniku,
  - zapewnienie wymiany danych pomiędzy urządzeniami Systemu zamontowanymi w pojazdach a SZP GZM, poprzez interfejsy SZP GZM. Po stronie Wykonawcy jest zapewnienie kompatybilności z dostarczonymi interfejsami, w celu zapewnienia przekazywania danych,
  - zapewnienie obsługi serwisowej urządzeń i oprogramowania w pojazdach, w tym usuwanie zgłoszonych błędów.

#### 2. Wymagania dotyczące urządzeń Wykonawcy w odniesieniu do jednostki centralnej SZP GZM:

- a) zadaniem jednostki centralnej jest sterowanie wszystkimi urządzeniami Systemu zamontowanymi w pojeździe i kontrolowanie ich poprawnej pracy, jak również raportowanie stwierdzonych niesprawności elementów Systemu,
- b) po włączeniu stacyjki w pojeździe urządzenia Systemu zamontowane w pojazdach mają być gotowe do pracy w czasie nieprzekraczającym 60 sekund od uzyskania zasilania,
- c) po włączeniu jednostka centralna ma pobrać aktualne dane, w tym w zakresie rozkładów jazdy. Pobranie danych powinno nastąpić do 2 minut od uruchomienia jednostki,

	FORMULARZ OFERTOWY		
	strona		
	z ogólnej liczby		stron

(pieczęć Wykonawcy)

**Uwaga:** Należy wypełniać tylko pola tabel zaznaczone szarym kolorem.

- d) w przypadku przerwania zasilania Systemu w pojeździe (np. z powodu wyłączenia stacyjki) jednostka centralna ma kontynuować pracę z wykorzystaniem zasilania pojazdu spoza stacyjki – możliwość pracy do 60 minut,
- e) w SZP GZM będzie konfigurowalny parametr określający, przez jaki okres czasu System w pojazdach ma pracować po wyłączeniu stacyjki (wstępnie zakłada się, że będzie to okres od 15 do 30 minut). Po upływie tego okresu System ma wysłać dane, które jeszcze nie zostały wysłane i kończy pracę,
- f) ponieważ może się zdarzyć, że przed upływem tego czasu nastąpi odcięcie zasilania pojazdu poprzez wyłączenie głównego wyłącznika w pojeździe, dlatego też jednostka centralna ma posiadać zapas prądu (czy to w baterii, czy akumulatorze lub kondensatorze), zapewniający jej bezpieczne zakończenie pracy, wysłanie danych do SZP GZM i wyłączenie się,
- g) jednostka centralna ma być wyposażona w co najmniej 32 bitowy procesor z taktowaniem co najmniej 2\*1 GHz z możliwością zaimplementowania systemu operacyjnego. Minimalna ilość pamięci operacyjnej RAM wynosi 1GB DDR2, zalecany typem pamięci jest asynchroniczna pamięć SRAM. Ponadto jednostka ma posiadać pamięć wewnętrzną Flash przeznaczoną na system operacyjny i dane - minimum 4GB. Dodatkowo ma być wyposażona w autonomiczny układ regulacji temperatury chroniący elektronikę przed wpływem zbyt niskich i zbyt wysokich temperatur. Ma posiadać podtrzymywany bateryjnie zegar czasu rzeczywistego z możliwością synchronizacji z SZP GZM nie rzadziej, niż raz na godzinę. Minimalna rozdzielczość zegara powinna być nie gorsza niż 1s,
- h) jednostka centralna ma posiadać łącza komunikacyjne typu:
  - ETHERNET 100 Mbps z preferowaną funkcją PoE (lub PoE+) lub równoważną,
  - USB w specyfikacji co najmniej 2.0,
  - interfejs zapewniający połączenie z szyną CAN,
  - opcjonalnie interfejs RS-232 (jeśli będzie tego wymagać specyfika pojazdu),
  - interfejs RS-485,
  - interfejs RS-485 izolowany.
- i) dopuszcza się umiejscowienie złączy RS-232, RS-485 i RS-485 izolowany w switchu, zamiast w jednostce centralnej. Ze względów technicznych wymagane jest, aby wszelkie łącza komunikacyjne posiadały przemysłowe wersje uchwytów i gniazd,
- j) jednostka centralna ma mieć kompaktową, zwartą konstrukcję. Ponadto ma być wyposażona w lokalizator GPS oraz moduł komunikacyjny GSM/4G w standardzie LTE, o parametrach określonych w dalszej części załącznika,
- k) w jednostce centralnej ma być zapisany numer pojazdu w układzie siedmiocyfrowym – 123/4567, gdzie „123” oznacza stały numer Wykonawcy, a „4567” numer taborowy pojazdu.

1. Bramki zliczające – czujniki

- a) wymagane jest wyposażenie pojazdów w bramki zliczające w liczbie równej liczbie drzwi w każdym pojeździe,
- b) wymagane jest dostarczenie po jednym czujniku na każde drzwi, także w przypadku standardowych drzwi dwuskrzydłowych, zapewniającym prawidłowe zliczanie wszystkich pasażerów,
- c) dostarczone czujniki mają działać w oparciu o najnowsze dostępne technologie, funkcjonujące prawidłowo bez wymogu dodatkowego oświetlenia oraz niezależnie od pory roku i pory dnia oraz koloru ubrania liczonych osób,
- d) preferuje się technologię sensorów podczerwieni, jako dającą najwyższą dokładność pomiarów przy ww. warunkach,
- e) urządzenia mają posiadać funkcjonalność umożliwiającą rozróżnienie pasażerów wychodzących i wchodzących, w tym również prawidłową interpretację wejście lub wyjścia z pojazdu w czasie przebywania pasażera w zasięgu pracy czujnika. Należy zwrócić szczególną uwagę, aby System nie rejestrował wyjścia lub wejścia wywołanych poprzez ruch elementów pojazdu, takich jak: ramię drzwi, skrzydło drzwi, itp., jak również nie rejestrował wchodzenia i wychodzenia osób podczas codziennej obsługi technicznej pojazdu (przed rozpoczęciem kursu),
- f) w celu zapewnienia komunikacji z jednostką centralną urządzenia mają zostać wyposażone w interfejs Ethernet zapewniający przepustowość co najmniej 100 Mbit/s. Urządzenia mają umożliwić również diagnostykę poprawności ich działania. Ponadto ma istnieć możliwość zdalnego wywołania podglądu obrazu rejestrowanego przez bramki, w celu weryfikacji poprawności ich działania (porównanie danych rejestrowanych przez bramki z obrazem ze zliczania),



	FORMULARZ OFERTOWY	
	strona	
	z ogólnej liczby	stron

(pieczęć Wykonawcy)

**Uwaga:** Należy wypełniać tylko pola tabel zaznaczone szarym kolorem.

- g) po stronie Wykonawcy leżą kwestie związane z prawidłowym montażem bramek, ich podpięcie do montowanej jednostki centralnej działającej w ramach Systemu, jak również kalibracja dla każdego drzwi indywidualnie w wymaganym przez producenta bramek zakresie,
- h) bramki mają zapewniać rejestrowanie informacji o liczbie osób wsiadających i wysiadających, także podczas postoju na przystanku końcowym przy wyłączonej stacyjce (przez czas do 60 minut – element konfigurowalny poprzez SZP GZM).
4. Moduł Komunikacyjny GSM/4G w standardzie LTE i lokalizator GPS
- a) dla realizacji połączenia z SZP GZM każdy pojazd wyposażony ma być w zintegrowany z jednostką centralną moduł komunikacyjny operujący w technologii GSM/4G w standardzie LTE z kartą SIM w sieci APN,
  - b) zarówno odbiornik GPS, jak i modem GSM/4G w standardzie LTE ma być zamontowany w jednostce centralnej, jednakże dopuszcza się, aby były zewnętrznym urządzeniem w stosunku do jednostki centralnej, pod warunkiem ich poprawnej integracji,
  - c) moduł komunikacyjny ma spełniać funkcję radiomodemu dalekiego zasięgu z użyciem powszechnej infrastruktury GSM (Global System for Mobile Communications),
  - d) dodatkową funkcją modułu ma być satelitarna lokalizacja pojazdu z użyciem technologii GPS, w celu zwiększenia dokładności rekomendowane jest wykorzystanie również systemu Glonass lub Galileo,
  - e) moduł komunikacyjny ma być wyposażony w pamięć typu FLASH zapisującą zdarzenia w chwilach krótkotrwałego zaniku zasięgu radiowego Wykonawcy,
  - f) odbiornik GPS ma być 16-to kanałowy z dobrą czułością umożliwiającą sprawne określanie pozycji w szybko zmieniających się warunkach miejskich,
  - g) moduł ma umożliwiać zdalną aktualizację firmware i ustawień/konfiguracji. Konfiguracja modułu ma być zabezpieczona unikatowym kodem PIN,
  - h) w celu zabezpieczenia procesu wymiany informacji pomiędzy systemem pokładowym a SZP GZM moduł ma posiadać zaimplementowany protokół TCP/IP,
  - i) istotną funkcją, jaką ma realizować moduł komunikacyjny GSM/4G w standardzie LTE jest samodzielne testowanie jakości połączeń instalacji antenowej i raportowanie jej stanu,
  - j) wymagane właściwości odbiornika GPS:
    - typ odbiornika GPS: L1, 16 kanałów,
    - częstotliwość uaktualniania pozycji GPS: nie mniej, niż 4Hz,
    - dokładność ustalania pozycji GPS: 2,5 m CEP; 5,0 m SEP,
    - pozycja z poprawką DGPS: 2,5 m CEP; 3,0 m SEP,
    - czułość odbiornika GPS: w trakcie śledzenia - co najmniej 158 dBm; zimny start -co najmniej 142 dBm,
    - odporność na przyspieszenie odbiornika GPS: nie mniej, niż 3 g,
    - maksymalna prędkość operacyjna GPS: nie gorzej, niż 60 m/s.
5. Switch - przełącznik sieciowy
- a) urządzenia Systemu mają się komunikować za pomocą sieci w technologii Ethernet,
  - b) w celu zapewnienia sprawnej i szybkiej komunikacji pomiędzy urządzeniami wyposażenia pojazdów wymagane jest zastosowanie bezobsługowego switch-a przystosowanego do zadań przemysłowych o następujących właściwościach minimalnych:
    - co najmniej 8 portów TX miedzianych indywidualnie izolowanych, 10BASE-T/100 Base-TX, zasięg 100m, Ethernet z przemysłowym, wzmocnionym złączem RJ-45 ekranowanym do zastosowań mobilnych w pojazdach komunikacji publicznej (np. złącze M12), z automatycznym MDX/MDIC. Autonegocjacja i diagnostyka; Zamawiający dopuszcza zastosowanie złącz przemysłowych alternatywnych do złącz RJ-45,
    - montaż śrubowy rozłączny,
    - złącza komunikacyjne: Ethernet (LAN) 10/100 Mbit/s lub szybsze, USB,
    - rekomendowana prędkość transmisji 100 Mbit/s full duplex lub wyższa (przy zastosowaniu szybszych złączy),
    - złącza RS-232, RS-485 i RS-485 izolowany, jeśli któregoś z nich nie ma w jednostce centralnej,
  - c) Switch ma zapewniać stabilny montaż mechaniczny i odporność na drgania oraz odpowiednie mocowanie przewodów,
  - d) ilość złączy Ethernet (LAN) 10/100 Mbit/s (lub szybszych) ma być wystarczająca do podłączenia wszystkich urządzeń

	FORMULARZ OFERTOWY	
	strona	
	z ogólnej liczby	stron

(pieczęć Wykonawcy)

**Uwaga:** Należy wypełniać tylko pola tabel zaznaczone szarym kolorem.

- zamontowanych w pojeździe w ramach zamówienia, które posiadają interfejs LAN (Ethernet z przemysłowym, wzmocnionym złączem RJ-45 do zastosowań mobilnych w pojazdach komunikacji publicznej - np. złącze M12 lub złącza przemysłowe alternatywne do RJ-45),
- e) konfiguracja switcha ma zostać dobrana w sposób umożliwiający podłączenie wszystkich niezbędnych komponentów Systemu na potrzeby realizowanych funkcji oraz pozostawić dodatkowo dwa porty nieobsadzone, przygotowane do dalszej rozbudowy.
  6. Zadaniem Wykonawcy jest instalacja kart SIM i uruchomienie w każdym pojeździe łączności z wykorzystaniem dostarczonych kart SIM.
  7. Pozostałe elementy sprzętowe niezbędne do prawidłowej pracy ww. urządzeń oraz bramek liczących
    - a) dla zapewnienia poprawnego działania Systemu w pojazdach wymagane są dodatkowe elementy, niewyspecyfikowane w powyższych punktach,
    - b) elementami tymi są m.in. antena nadawczo - odbiorcza GSM, antena GPS, przełączniki, bezpieczniki, czy też specjalne uchwyty, jeśli będą wymagane,
    - c) zadaniem Wykonawcy jest m.in. zamontowanie kompletu urządzeń w pojazdach, w tym wszystkich innych urządzeń nie ujętych w niniejszym załączniku, a wymaganych do poprawnego działania Systemu i zapewnienia pełnej funkcjonalności,
    - d) w przypadku ww. dodatkowych elementów sprzętowych, zadaniem Wykonawcy jest ich instalacja i uruchomienie w pojazdach oraz zapewnienie ich poprawnej pracy przez okres trwania umowy,
    - e) w przypadku anten wymaga się ich instalacji w miejscach zapewniających jak najlepszą łączność. Anteny mają być montowane na dachu.
  8. Okablowanie pojazdów
    - a) wszystkie połączenia sieciowe w technologii ETHERNET pomiędzy urządzeniami pokładowymi mają być wykonane w topologii gwiazdy kablem miedzianym ekranowanym siatką SF/UTP (wg normy ISO/IEC 11801) klasy D (kategoria 5 lub wyższa) (wg normy PN-EN 50171) i zakończone przemysłowym, wzmocnionym wtykiem RJ-45 (np. złącze M12). Dopuszcza się zastosowanie złączy przemysłowych alternatywnych do złączy RJ-45,
    - b) połączenia mają być typu „straight – through”, a końcówki wykonane symetrycznie,
    - c) maksymalna odległość między stacjami nie może przekroczyć 100 metrów, minimalna nie może być krótsza, niż 0,5 metra,
    - d) wymagane jest, aby wszystkie złącza komunikacyjne posiadały przemysłowe wersje uchwytów i gniazd,
    - e) wymaga się, aby okablowanie strukturalne LAN było typu FLEX (elastyczny) z minimalnym zakresem temperatury dla połączeń ruchomych od -20 °C, bezhalogenowe, płaszcz poliuretanowy, trudnopalne, zakończone złączami zabezpieczonymi przed samoczynnym rozłączeniem,
    - f) okablowanie ma być ułożone w miejscach niedostępnych dla osób nieuprawnionych, zabezpieczone przed uszkodzeniami mechanicznymi podczas normalnej pracy pojazdu, powiązane w wiązki,
    - g) okablowanie zasilające ma posiadać odpowiednie pola przekroju poprzecznego, dostosowane do obciążenia zainstalowanych urządzeń, typu FLEX, zakończone złączami uniemożliwiającymi samoczynne rozłączenie,
    - h) okablowanie strukturalne oraz zasilające ma być oznakowane na każdym końcu oraz w przypadku kabli o długości większej niż 5 metrów, co 3 metry. Należy użyć odpowiednich do tego oznaczników termokurczliwych lub samo laminujących bądź w postaci trwałego, bezpośredniego nadruku na izolacji kabla.
  9. Montaż urządzeń
    - a) urządzenia w pojazdach mają zostać zamontowane w przestrzeni technicznej pojazdów w sposób niepowodujący zajęcia miejsca w przestrzeni pasażerskiej ani w kabinie kierowcy,
    - b) System ma być tak podłączony do instalacji pojazdu, aby umożliwiał pracę również po włączeniu stacyjki w pojeździe – z wykorzystaniem zasilania z pojazdu,
    - c) wyłączenie zasilania w pojeździe (stacyjki) nie przerywa pracy Systemu w pojeździe, ale powoduje jego przejście w tryb pracy z wykorzystaniem zasilania pojazdu poza stacyjką pojazdu, z jednoczesnym rozpoczęciem odliczania czasu do wyłączenia (możliwość konfiguracji tego czasu z zakresu od 1 do 60 minut),
    - d) zadaniem Wykonawcy jest również podpięcie do montowanego w pojazdach Systemu sygnałów pojazdu, niezbędnych do prawidłowego działania Systemu SZP GZM. Przede wszystkim chodzi o sygnał otwarcia/zamknięcia drzwi, z uwzględnieniem wymogu pracy Systemu również po wyłączeniu stacyjki pojazdu.
  10. Oprogramowanie do urządzeń
    - a) urządzenia wraz z oprogramowaniem na nich zainstalowanym, mają zapewniać prawidłową pracę w pojeździe oraz realizację funkcjonalności, określonych w dalszej części załącznika,
    - b) oprogramowanie zainstalowane w ww. urządzeniach ma pozwalać na realizację następujących funkcjonalności:

	FORMULARZ OFERTOWY		
	strona		
	z ogólnej liczby		stron

(pieczęć Wykonawcy)

**Uwaga:** Należy wypełniać tylko pola tabel zaznaczone szarym kolorem.

- automatyczne zliczanie pasażerów, czyli rejestrujące w sposób ciągły wszystkie wejścia i wyjścia pasażerów przez każde drzwi pojazdu dla każdego przystanku, zgodnie z obowiązującym rozkładem jazdy, przez cały czas obsługi przez pojazd zadań przewozowych,
  - rejestrację wszystkich wyjść i wejść pasażerów również podczas postoju pojazdu przy wyłączonej stacyjce (przez czas i na zasadach wskazany w poprzednich punktach),
  - rejestrację wejścia lub wyjścia pasażerów poza wyznaczonymi przystankami na trasie (w przypadku, gdy takie zdarzenie wystąpi),
  - ma być w pełni autonomiczne, tzn. ma działać bez udziału obsługi, w tym kierującego pojazdem i nie ma wymagać do działania żadnych dodatkowych danych poza sygnałami technicznymi otrzymywanymi z pojazdu oraz informacjami o przypisaniu pojazdu do linii pobieranymi na bieżąco z SZP GZM,
  - pobieranie z SZP GZM w zakresie wymaganym do poprawnego funkcjonowania rozkładów jazdy oraz bieżącej informacji o realizowanym przez dany wóz zadaniu przewozowym,
  - właściwą interpretację danych rejestrowanych przez czujniki podczas obsługi przystanków krańcowych, poprzez zapewnienie właściwego zachowania Systemu podczas nw. sytuacji:
    - dla wskazanych linii, posiadających tylko jeden kraniec postojowy, bądź też dla których na jednym z krańców postój częstokroć nie następuje (kursy, dla których z SZP GZM będzie informacja o ich powiązaniu ze sobą) zarejestrowane dane dla nowego kursu mają uwzględniać zarejestrowane dane z kursu poprzedniego,
    - dla pozostałych kursów kończących się na krańcu postojowym, wszyscy pasażerowie wysiadający mają zostać przypisani do kursu, który na tym przystanku się kończy, a wszyscy pasażerowie wsiadający przypisani do kursu, który się rozpoczyna,
- c) zapis przebiegu autobusu, z uwzględnieniem rozkładowej i rzeczywistej godziny odjazdu z przystanku,
- d) realizację transmisji on-line danych z urządzeń do SZP GZM, w tym również o bieżącej lokalizacji pojazdu (pozycji GPS) nie rzadziej niż co 30 sekund (z możliwością modyfikacji, w tym zwiększenia częstotliwości - parametr konfigurowalny w SZP GZM) oraz zdarzeniowo m.in. po wjeździe w strefę przystanku, otwarciu choć jednych drzwi, zamknięciu wszystkich drzwi, wyjeździe pojazdu ze strefy przystanku,
- e) w przypadku braku możliwości przesłania danych (np. z uwagi na brak dostępnej sieci GSM lub zakłóceń w jej funkcjonowaniu) jednostka centralna zapewni gromadzenie tych danych w pamięci urządzenia, a następnie niezwłoczne przekazanie ich do SZP GZM po uzyskaniu połączenia z serwerem w kolejce FIFO. Transmisja określonej „porcji” danych z pamięci jednostki centralnej zostanie potwierdzona przez SZP GZM i dopiero wtedy może być z niego usunięta,
- f) ma pobierać z pojazdów (szyna CAN, czujniki analogowe - tryb tylko do odczytu) dane niezbędne do prawidłowego funkcjonowania Systemu (sygnał otwarcia drzwi, odometr oraz inne potrzebne do prawidłowego działania Systemu). Ponadto należy uwzględnić możliwość pobierania z szyny CAN pojazdu danych ze wskazań urządzeń zabudowanych w pojeździe i służących do monitorowania jego stanu (np. włączone ogrzewanie, klimatyzacja) i ich wysyłanie do SZP GZM, jeżeli dane te będą możliwe do pozyskiwania z danego pojazdu,
- g) ma umożliwiać zarządzanie wszystkimi elementami Systemu w pojazdach, w tym sterowanie ich pracą oraz kontrolę sprawności (diagnostykę poprawności działania elementów Systemu z raportowaniem danych o uszkodzeniach),
- h) skonfigurowane wcześniej urządzenia Systemu w pojazdach mają mieć możliwość zdalnej aktualizacji i konfiguracji z poziomu SZP GZM, bez konieczności osobistych wizyt w każdym z pojazdów. Aktualizacja oprogramowania nie może wpływać na ciągłość pracy urządzeń, stąd też instalacje nowych wersji oprogramowania mają następować po zakończeniu pracy na danym planie w danym dniu.
11. Wymiana danych pomiędzy SZP GZM a pojazdami
- a) zadaniem Wykonawcy jest zapewnić wymianę danych pomiędzy pojazdami, a SZP GZM, w pełnym zakresie, wskazanym w niniejszym załączniku,
  - b) całość wymiany danych będzie następować bezpośrednio pomiędzy Systemem w pojazdach a SZP GZM, za pomocą łączności w wydzielonym APN z wykorzystaniem otrzymanych kart SIM. Wymiana danych ma następować co do zasady na bieżąco z zachowaniem ciągłości pracy urządzeń,
  - c) wykonawca SZP GZM przygotowuje opis interfejsu do wymiany danych z pojazdami, który udostępniony zostanie Wykonawcy wraz z procedurą przyłączania urządzeń do SZP GZM,
  - d) certyfikację poprawnego przyłączenia urządzeń w pojeździe przeprowadzi Wykonawca SZP GZM,

	<b>FORMULARZ OFERTOWY</b>		
	strona		
	z ogólnej liczby		stron

(pieczęć Wykonawcy)

**Uwaga:** Należy wypełniać tylko pola tabel zaznaczone szarym kolorem.

- e) Wykonawca nie jest zobowiązany dostarczać jakiegokolwiek oprogramowania centralnego, a jedynie w pełni zintegrować System w pojazdach z SZP GZM z wykorzystaniem interfejsu do wymiany danych SZP GZM .
12. Zakres przekazywanych danych
- a) zakres obejmuje przesyłanie danych z i do pojazdów,
  - b) zakres danych przekazywanych na bieżąco do pojazdów obejmuje przede wszystkim dane niezbędne do prawidłowej pracy urządzeń w pojazdach, pobierane z SZP GZM, w tym dane o realizowanym przez pojazd rozkładzie jazdy, wraz z informacją o wybranej linii i brygadzie/planie,
  - c) dane te mają być na bieżąco aktualizowane, szczególnie w przypadku uzyskania informacji o zmianie przypisania pojazdu do linii i kursu (dane pobierane z systemów zewnętrznych). Ponadto są to dane konfiguracyjne (np. częstotliwość raportowania danych lokalizacyjnych), czy też aktualizacje oprogramowania,
  - d) w zakresie danych przekazywanych z pojazdów do SZP GZM oczekuje się, że będą obejmować co najmniej następujący ich zakres (w zakresie możliwym do pozyskania i przekazania):
    - pozycja pojazdu (współrzędne geograficzne),
    - numer taborowy pojazdu,
    - identyfikator jednoznacznie określający realizowany kurs, np. zestaw danych (brygada, linia, nazwa trasy, relacja, kierunek jazdy, godzina rozpoczęcia),
    - godzina wjazdu w strefę, otwarcia drzwi, zamknięcia drzwi, odjazdu z przystanku, rozróżniając przystanki „na żądanie”,
    - wykonana praca eksploatacyjna (wozokilometry), czyli droga przejechana przez pojazd w kilometrach (z dokładnością do 2 miejsc po przecinku) od rozpoczęcia do zakończenia kursu (suma odległości w kilometrach pomiędzy kolejnymi przystankami). Należy rozróżniać pracę eksploatacyjną zrealizowaną przez pojazd, od pracy eksploatacyjnej dotyczącej kursów, na których SZP w pojazdach dostarczył poprawne dane (wozokilometry dotyczące poprawnych wyników z SZP będą mniejsze lub równe wozokilometrom dla zrealizowanych kursów),
    - odchylenie od rozkładu jazdy w minutach (wartość ujemna oznacza opóźnienie, dodatnia - przyspieszenie) - przekazywane z pojazdu bądź wyliczane w systemie centralnym,
    - informacja o ostatnim zaliczonym przystanku / kolejnym przystanku wraz z numerem słupka przystankowego (dana z rozkładów),
    - informacje z Systemu (aktualna liczba pasażerów w pojeździe, liczba pasażerów wsiadających na ostatnim obsłużonym przystanku, liczba pasażerów wysiadających na
    - ostatnim obsłużonym przystanku, liczba pasażerów wsiadających i wysiadających w podziale na poszczególne drzwi),
    - aktualny stan licznika metrów,
    - aktualna prędkość w km/h,
    - status odbiornika GPS,
    - identyfikator zdarzenia powodującego wysłanie danych: rozpoczęcie realizacji kierunku (kursu), przerwanie realizacji kierunku (kursu), zakończenie realizacji kierunku (kursu),
    - wjazd do strefy przystanku,
    - informacja o uruchomieniu przez kierującego możliwości samodzielnego otwierania drzwi przez pasażerów (ciepły guzik),
    - otwarcie drzwi w strefie przystanku,
    - zamknięcie drzwi w strefie przystanku,
    - wyjazd ze strefy przystanku,
    - otwarcie drzwi poza strefą przystanku,
    - zamknięcie drzwi poza strefą przystanku,
    - pozostałe dane eksploatacyjne - włączenie/wyłączenie ogrzewania/klimatyzacji, wciśnięcie przycisk przystanek „na żądanie”, temperatura w pojeździe (jeżeli możliwe jest pozyskanie takiej danej z pojazdu),

	<b>FORMULARZ OFERTOWY</b>		
	strona		
	z ogólnej liczby		stron

(pieczęć Wykonawcy)

**Uwaga:** Należy wypełniać tylko pola tabel zaznaczone szarym kolorem.

- dane diagnostyczne o funkcjonowaniu urządzeń Systemu w pojazdach, w tym o prawidłowości działania bramek - prawidłowość pracy urządzeń w pojazdach, w tym podłączonych bramek liczących ma być raportowana do SZP GZM w sposób umożliwiający automatyczne stwierdzenie usterek i błędów w ich działaniu. Mechanizm raportowania usterek do systemu centralnego ma odróżniać zdarzenie polegające na niedziałaniu urządzenia na skutek usterki, od ich niedostępności ze względu na wyłączenie pojazdu (np. podczas jego obecności w zajezdni),
- wersja oprogramowania jednostki centralnej pojazdu,
- e) dane lokalizacyjne przesyłane do SZP GZM mają zawierać informacje dotyczące pozycji pojazdu. Dla każdej danej wysłanej do SZP GZM urządzenie powinno otrzymać potwierdzenie odebrania danych przez SZP GZM. Potwierdzenie to ma jednoznacznie identyfikować potwierdzane dane,
- f) dane dotyczące położenia pojazdu mają umożliwiać na przedstawienie ich w SZP GZM w postaci współrzędnych w formatach:
  - hddd.ddddd° - stopnie dziesiętne,
  - hddd° mm.mmm' - stopnie i minuty dziesiętne,
  - hddd° mm' ss.s" - stopnie, minuty i sekundy dziesiętne,
- g) dane lokalizacyjne zebrane w Systemie będą przedstawione w układzie odniesienia WGS-84 i ITRF. Dane umożliwią zlokalizowanie pojazdu z dokładnością do 5 metrów,
- h) dane lokalizacyjne powinny być dostarczane do SZP GZM w postaci umożliwiającej ich powiązanie z przypisaniem do pojazdu numeru linii i kursu,
- i) czas ma być przekazywany w formacie hh:mm:ss, dane mają być przekazywane wraz z informacją o dacie, której dotyczą (format YYYY-MM-DD),
- j) dane mają być pobierane z pojazdów on-line, co 30 sekund oraz zdarzeniowo m.in. po wjeździe w strefę przystanku, otwarciu choć jednych drzwi, zamknięciu wszystkich drzwi, wyjeździe pojazdu ze strefy przystanku). Ponadto parametr częstotliwości (30 sekund) będzie konfigurowalny w SZP GZM, tzn. Zamawiający będzie miał możliwość jego zmiany w zakresie od 5 do 60 sekund samodzielnie w SZP GZM, a zmiana powinna zostać wprowadzona w Systemie w pojazdach,
- k) szczegółowy zakres zostanie wskazany w opisie interfejsu do wymiany danych. Dane mają być przekazywane w formie surowej, bez poddawania ich jakimkolwiek algorytmom korygującym.

### 13. Dokładność danych

- a) oczekuje się, że dostarczone urządzenia wraz z oprogramowaniem zapewnią jak najwyższą dokładność pomiarów. Stąd też dostarczane urządzenia zliczające mają się cechować jak najwyższą dokładnością pomiarów (ok. 99%), aby zapewnić uzyskiwanie danych o jak najmniejszym błędzie pomiaru,
- b) oczekuje się, że skumulowany błąd pomiaru dla Systemu będzie jak najniższy i nie przekroczy 3%. Jako skumulowany błąd pomiaru rozumie się różnicę pomiędzy danymi wskazywanymi przez System (niezależnie czy błąd wynika z błędu pomiaru bramki, czy przypisania danych do kursu itp.), a danymi rzeczywistymi,
- c) w przypadku pojawiania się dla pojazdu regularnego (więcej niż raz w tygodniu) błędu wyższego niż oczekiwany poziom (mowa o % dokładności pomiaru rozumianym jako różnica % pomiędzy wejściami i wyjściami zarejestrowanymi dla danego kursu), Wykonawca będzie zobowiązany do dokonania weryfikacji i poprawy pracy Systemu w pojazdach, których dotyczy błąd.

### 14. Test dokładności Systemu

- a) przed wprowadzeniem pojazdów do eksploatacji na sieci Zamawiającego, Wykonawca zobowiązany jest do przeprowadzenia testu dokładności pracy Systemu w celu weryfikacji spełnienia wymogu dokładności na poziomie co najmniej 97% (odrębnie dla wejść i wyjść z pojazdu). W tym celu Wykonawca przeprowadzi test dokładności zliczania, przy założeniu próby 1000, obejmującej 500 wejść i 500 wyjść z pojazdu,
- b) dopuszczalny błąd Systemu liczony oddzielnie dla wyjść i wejść:

$$\text{błąd} = \frac{|Wz - Wr|}{Wr} \times 100\% \leq 3\%$$

gdzie:

Wz - liczba pasażerów zliczona przez System,

Wr - rzeczywista liczba pasażerów.

	FORMULARZ OFERTOWY	
	strona	
	z ogólnej liczby	stron

(pieczęć Wykonawcy)

**Uwaga:** Należy wypełniać tylko pola tabel zaznaczone szarym kolorem.

- d) błąd jest liczony dla próby co najmniej 500 osób, które weszły i co najmniej 500 osób, które wyszły przy wykorzystaniu wszystkich drzwi pojazdu,
  - e) dla każdego z pojazdów Wykonawca zobowiązany jest również zweryfikować poprawność funkcjonowania Systemu dla sytuacji typu: wejście i wyjście każdymi drzwiami, niepełne wejście (pasażer wchodzi do pojazdu, jednakże zatrzymuje się jak najbliżej drzwi, następnie drzwi są zamykane), nieskuteczne wejście (pasażer wchodzi do pojazdu, zatrzymuje się na wysokości bramki, a następnie wychodzi z pojazdu), wejście bokiem po jednej i drugiej stronie drzwi (jak najbliżej krawędzi wejścia), jednoczesne wejście i wyjście z pojazdu tymi samymi drzwiami (jedna osoba wchodzi i w tym samym momencie druga osoba wychodzi tymi samymi drzwiami), czy działanie Systemu po wyłączeniu stacyjki pojazdu.
15. W celu zapewnienia prawidłowej pracy Systemu wymaga się, aby:
- a) system importował dane o rozkładach jazdy z SZP GZM,
  - b) dane o przypisaniu pojazdu do linii były pobierane z SZP GZM,
  - c) dane GPS o lokalizacji przystanków importowane były z SZP GZM,
  - d) elementem Systemu w pojazdach był moduł GPS, zapewniający dane o lokalizacji pojazdu. Dane te mają być łączone z danymi o realizowanym planie/brygadzie z rozkładów jazdy i przekazywane do systemu centralnego,
  - e) dane o zdarzeniach w pojeździe były pobierane z systemów w pojazdach, w tym poprzez szynę CAN i przekazywane do systemu centralnego wraz z pozostałymi danymi Systemu;
  - f) czas był synchronizowany co godzinę z SZP GZM,
  - g) Wykonawca zintegrował urządzenia w pojazdach z SZP GZM, za pomocą interfejsów otrzymanych od Zamawiającego,
  - h) Wykonawca zapewnił gromadzenie i przekazywanie danych, w możliwym do realizacji zakresie, w przypadku, gdy okaże się, że do poprawnego funkcjonowania Systemu w pojazdach i realizacji założonych w niniejszym załączniku funkcjonalności niezbędne jest pozyskiwanie lub przekazywanie szerszego zakresu danych, niż wyspecyfikowane w niniejszym załączniku.
16. Wszelkie obowiązki przewidziane niniejszym załącznikiem Wykonawca wykonuje na własny koszt.