

- UWAGA:**
- Ostre krawędzie stępić 2x45°.
  - Spawać spoiną pachwinową 0,7 grubości blach.
  - Ogólne tolerancje wymiarowe DIN ISO 2768 -mK.
  - Spawalnictwo - tolerancje ogólne B(F) PN-EN ISO 13920.
  - Spoivo SG2/G3Si1, poziom jakości spoin D wg PN-EN ISO 5817.
  - Wymagany atest materiałowy 3.1 dla materiału podstawowego, dodatkowego oraz elementów złącznych.

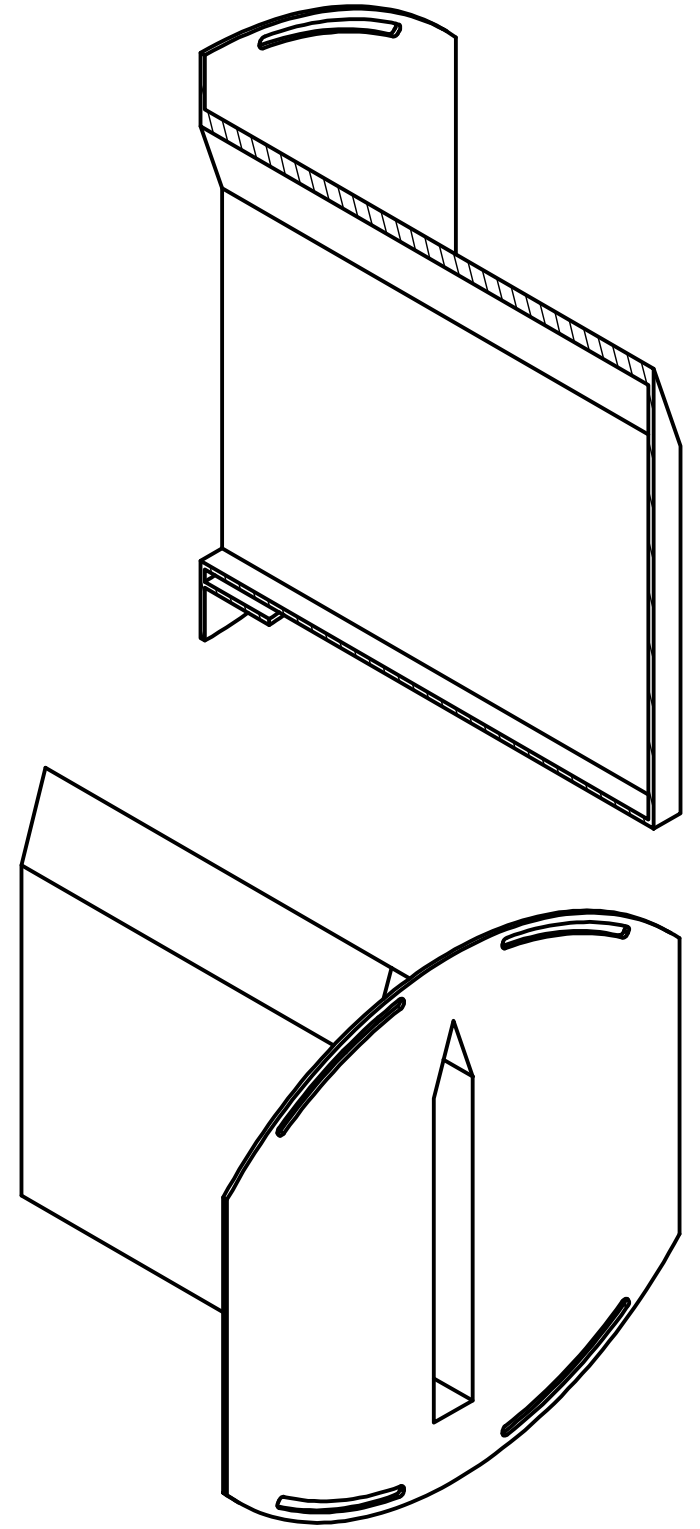

Created by ZW3D		<b>CEMENTOWNIA ODRA S.A. BUDOWLANYCH 9, 45-005 OPOLE</b>		
Skala	1:10(1:8)	Imię i Nazwisko	Podpis	Data
Format	A3	Projektował	K. Hartyn Leszczyński	02.02.2020r.
Materiał	H25T	Kreślił	K. Hartyn Leszczyński	02.02.2020r.
Masa	165 kg	Zatwierdził		
Nazwa rys.	RYSUNEK WYKONAWCZY	Tytuł projektu	JĘZYK KŁAPOWY	
		Nr rys.	PO-711.2	
WSZELKIE PRAWA KOPIOWANIA I ROZPOWSZECHNIANIA BEZ ZDOGY AUTORA ZASTRZEŻONE				