SPECYFIKACJA TECHNICZNA WYKONANIA I ODBIORU ROBÓT BUDOWLANYCH

Tytuł:

**Przebudowa i remont pomieszczeń
Poradni Psychologiczno- Pedagogicznej**
kat. obiektu XI

inwestycji:

dz. ew. 215 w obrębie Wołomin 0033,
ul. Legionów 85, 05-200 Wołomin
gm. Wołomin, pow. Wołomin, woj. mazowieckie
JEDNOSTKA EWIDENCYJNA 143412_4

Inwestor:

Powiat Wołomiński
Starostwo Powiatowe w Wołominie
ul. Prądyńskiego 3 05-200 Wołomin

OPRACOWAŁ

arch. Cezary Jaszczolt, upr. Bł-PdOKK/123/2009

UWAGA!!

Przedstawione w dokumentacji rysunki mają jedynie charakter poglądowy. Przedstawione produkty referencyjne przykładowych producentów, patenty, nazwy własne itp. mają na celu ukazanie parametrów przedmiotu, jego jakości i charakterystyki pracy. Dopuszcza się stosowanie produktów równoważnych.



Jednostka projektowa:
ul. Wysoka 68a/6, 17-300 Siemiatycze
www.quartum.pl, e:biuro@quartum.pl
t: 501273513;

Data opracowania:

15.11.2021

EGZ.....

SPECYFIKACJA TECHNICZNA WYKONANIA I ODBIORU ROBÓT BUDOWLANYCH
Roboty budowlane

SPECYFIKACJA TECHNICZNA WYKONANIA I ODBIORU ROBÓT BUDOWLANYCH
Roboty budowlane

SPIS ZAWARTOŚCI

1. OKREŚLENIE PRZEDMIOTU ZAMÓWIENIA	5
1.1. Przedmiot specyfikacji technicznej.....	5
1.2. Nazwy i kody Wspólnego Słownika Zamówień	5
1.3. Charakterystyka przedsięwzięcia	5
1.3.1. Warunki i szczegółowe zasady zagospodarowania terenu.....	5
1.4. Zakres stosowania	5
1.5. Zakres robót objętych specyfikacją	5
2. INFORMACJA O TERENIE BUDOWY	7
2.1. Organizacja robót budowlanych	7
2.2. Zabezpieczenie interesów osób trzecich	7
2.3. Ochrona środowiska.....	7
2.4. Warunki bezpieczeństwa pracy.....	7
2.5. Zaplecze dla potrzeb wykonawcy	8
3. OGÓLNE WARUNKI WYKONANIA ROBÓT	9
3.1. Kontrola jakości robót.....	9
3.2. Odbiór robót.....	9
3.3. Materiały.....	9
3.4. Sprzęt	9
3.5. Transport i przechowywanie.....	9
3.6. Wykonanie robót	9
3.7. Kontrola jakości robót.....	10
3.8. Obmiar robót.....	10
3.9. Odbiór techniczny wykonywanych robót	10
3.10. Przepisy związane	10
4. WARUNKI SZCZEGÓŁOWE WYKONANIA ROBÓT	11
4.1 Roboty remontowo budowlane na budynku	11
4.1.1 ST-01.01 Roboty przygotowawcze	11
4.1.2 ST-01.02 Posadzki wewnętrzne.....	11
4.1.3 ST-01.03 Stolarstwo okiennie-drzwiowe	19
4.1.4 ST-01.04 Wykończenie ścian i podłóg płytkami ceramicznymi	23
4.1.5 ST-01.05 Gładzie szpachlowe	29
4.1.6 ST-01.06 Roboty malarskie budowlane farbami wodnymi i wodorozcieńczalnymi.	31
4.1.7 ST-01.07 Zabudowa płytą gipsowo- kartonową.....	35
4.1.8 ST-01.08 Balustrady	41
4.4 Zagospodarowanie terenu.....	43
4.4.1 ST-04.01 Nawierzchnie utwardzone	43
4.5 Wyposażenie obiektu	47
4.5.1 ST-05.01 Elementy wyposażenia dodatkowego	47
4.5.2 ST-05.02 Biały montaż , wyposażenie łazienek.....	47
7.4 Armatura.....	48
4.5.3 ST-05.03 Wyposażenie instalacyjne i trwałe	55
4.6 Instalacje	59
4.6.1 ST-06.01 Instalacje sanitarne	59
4.6.2 ST-06.02 Instalacje elektryczne	61
4.6.3 ST-06.03 Instalacja klimatyzacji.....	65
5. DOKUMENTY ODNIESIENIA	75

SPECYFIKACJA TECHNICZNA WYKONANIA I ODBIORU ROBÓT BUDOWLANYCH
Roboty budowlane

1. OKREŚLENIE PRZEDMIOTU ZAMÓWIENIA

1.1. Przedmiot specyfikacji technicznej

„Przebudowa i remont pomieszczeń Poradni Psychologiczno- Pedagogicznej

Teren planowanej inwestycji położony jest na : dz. ew. 215 w obrębie Wołomin 0033, ul. Legionów 85, 05-200 Wołomin, gm. Wołomin, pow. Wołomin, woj. mazowieckie

Teren planowanej inwestycji znajduje się we władaniu:

Powiat Wołomiński

Starostwo Powiatowe w Wołominie ul. Prądyńskiego 3 05-200 Wołomin

1.2. Nazwy i kody Wspólnego Słownika Zamówień

Kod: 45 11 11 00-9	Rozbiórka
Kod: 45 11 12 20-6	Roboty w zakresie usuwania gruzu
Kod: 45 26 19 1 0-6	Roboty pokrywowe
Kod: 45 26 21 00-2	Rusztowania
Kod: 45 26 11 00-2	Roboty ciesielskie
Kod: 45 44 00 00-3	Roboty malarskie i szklarskie
Kod: 45 44 21 00-8	Roboty malarskie
Kod: 45 41 00 00	Tynkowanie
Kod: 45 45 30 00	Roboty renowacyjne
Kod: 45400000-1	Roboty wykończeniowe w zakresie obiektów budowlanych
Kod: 45421000-4	Roboty w zakresie stolarki budowlanej
Kod: 45421100-5	Instalowanie drzwi i okien i podobnych elementów
Kod: 45223100-7	Montaż konstrukcji metalowych
Kod: 45 11 12 00-0	Roboty w zakresie przygotowania terenu pod budowę i roboty ziemne
Kod: 45 20 00 00-9	Roboty budowlane w zakresie wznoszenia kompletnych obiektów budowlanych lub ich części

1.3. Charakterystyka przedsięwzięcia

1.3.1. Warunki i szczegółowe zasady zagospodarowania terenu

Celem wykonania przedsięwzięcia jest **Przebudowa i remont pomieszczeń Poradni Psychologiczno- Pedagogicznej**”

W zakres przedsięwzięcia wejdzie

Przedmiotem opracowania jest remont pomieszczeń Poradni Psychologiczno- pedagogicznej

Z wymianą instalacji elektrycznej oraz montażem instalacji klimatyzacji

Funkcja dotychczasowa pozostaje utrzymana

Dane powierzchniowe

- obszar objęty inwestycją : ok. 3500m² (jest to fragment działki 215 o pow. 15597 m²)
- powierzchnia użytkowa (m²) tj **Poradni Pedagogiczno- Psychologicznej 481,16 m²**

1.4. Zakres stosowania

Specyfikacja techniczna będzie stosowana jako dokument przetargowy przy zleceniu i realizacji robót opisanych w przedmiocie zamówienia.

1.5. Zakres robót objętych specyfikacją

- a) remont pomieszczeń i korytarza na I piętrze w tym m.in.:
 - prace w zakresie wymiany stolarki drzwiowej,
 - wymiana wykładzin posadzkowych w pomieszczeniach,
 - wymiana i rozbudowa instalacji elektrycznej i teletechnicznej (wewnętrzna linia zasilająca, oświetlenie ogólne, oświetlenie awaryjne, oświetlenie ewakuacyjne, instalację siły, sieć telein-

SPECYFIKACJA TECHNICZNA WYKONANIA I ODBIORU ROBÓT BUDOWLANYCH
Roboty budowlane

- formatyczną),
- przebudowa pomieszczeń łazienki z wydzieleniem toalety dla osób z niepełnosprawnościami,
 - prace w zakresie instalacji sanitarnej (wykonanie instalacji i montaż umywalek),
 - wykonanie gładzi, malowanie, wymiana parapetów;
- b) adaptacja pomieszczeń na parterze, w tym:
- wydzielenie części korytarza poradni od pozostałej części szkoły,
 - wykonanie przejścia na parterze (połączenie korytarza poradni z klatką schodową),
 - przeniesienie termy elektrycznej zlokalizowanej na parterze wraz z przebudową instalacji sanitarnej i elektrycznej,
 - wykonanie robót towarzyszących budowlanych i instalacyjnych wynikających z przeniesienia/likwidacji pomieszczenia socjalnego (w którym znajdują się urządzenia instalacji teletechnicznej),
 - adaptacja pomieszczenia pod schodami (klatka schodowa na parterze) m.in. montaż grzejnika, podział pomieszczenia,
 - częściowa przebudowa instalacji elektrycznej, teletechnicznej i sanitarnej wynikająca z planowanych prac na parterze poradni,
- c) remont klatki schodowej (malowanie, naprawa stopni);
- d) remont schodów zewnętrznych z pochylnią i komunikacją.
- e) Montaż instalacji klimatyzacji
- f) Wymiana instalacji elektrycznej

2. INFORMACJA O TERENIE BUDOWY

Teren planowanej inwestycji położony jest na : dz. ew. 215 w obrębie Wołomin 0033, ul. Legionów 85, 05-200 Wołomin, gm. Wołomin, pow. Wołomin, woj. mazowieckie

Właścicielem działki jest:

Powiat Wołomiński

Starostwo Powiatowe w Wołominie ul. Prądyńskiego 3 05-200 Wołomin

2.1. Organizacja robót budowlanych

Zaplecze budowy należy zorganizować w miejscu wskazanym przez dyrekcję **Poradni Psychologiczno- Pedagogicznej**

Transport materiałów budowlanych i usuwanie gruzu powinien być zorganizowany w sposób bezkolizyjny z użytkownikami sąsiednich zabudowań i obostrzeniami i zasadami sąsiedniego parku.

Zamawiający w terminie określonym w dokumentach kontraktowych przekaże Wykonawcy plac budowy wraz ze wszystkimi wymaganymi uzgodnieniami prawnymi i administracyjnymi oraz dziennik budowy.

2.2. Zabezpieczenie interesów osób trzecich

Przeprowadzenie robót wymaga od wykonawcy zapewnienia bezpieczeństwa osób postronnych i użytkowników budynku przez dostosowanie organizacji robót oraz odpowiednie wydzielenie stanowisk montażu. Wykonanie pomostów i daszków ochronnych, zabezpieczeń i zamknięć dostępu do strefy niebezpiecznej oraz oznakowanie ostrzegawcze i informacyjne terenu budowy na zewnątrz i stanowisk robót prowadzonych wewnątrz budynku.

Zabezpieczenie odbywa się przez:

- wybudowanie ogrodzenia tymczasowego w miejscu gromadzenia materiałów budowlanych i gruzu,
- zabezpieczenie elewacji
- oznaczenie przejść
- oznakowanie terenu budowy,

Koszt zabezpieczenia terenu budowy nie podlega odrębnej zapłacie i przyjmuje się, że jest włączony w cenę umowną. Wykonawca jest odpowiedzialny za wszelkie straty spowodowane niewłaściwym prowadzeniem robót budowlanych

2.3. Ochrona środowiska

Wykonawca ma obowiązek znać i stosować w czasie prowadzenia robót wszelkie przepisy dotyczące ochrony środowiska naturalnego.

W okresie trwania kontraktu i wykańczania robót Wykonawca będzie:

- podejmować wszelkie uzasadnione kroki mające na celu stosowanie się do przepisów i norm dotyczących ochrony środowiska na terenie i wokół terenu budowy;
- będzie unikał uszkodzeń lub uciążliwości dla osób lub własności społecznej i innych, a wynikających ze skażenia, hałasu lub innych przyczyn powstałych w następstwie jego sposobu działania.

Elementy metalowe i gruz budowlany do wywiezienia na składowisko odpadów.

2.4. Warunki bezpieczeństwa pracy

Podczas realizacji robót Wykonawca będzie przestrzegał przepisów dotyczących bezpieczeństwa i higieny pracy. W szczególności Wykonawca ma obowiązek zadbać, aby personel nie wykonywał pracy w warunkach niebezpiecznych, szkodliwych dla zdrowia oraz nie spełniających odpowiednich wymagań sanitarnych.

Wykonawca zapewni i będzie utrzymywał wszelkie urządzenia zabezpieczające, socjalne oraz sprzęt i odpowiednią odzież dla ochrony życia i zdrowia osób zatrudnionych na budowie oraz do zapewnienia bezpieczeństwa publicznego. Uznaje się, że wszelkie koszty związane z wypełnieniem wymagań określonych powyżej nie podlegają odrębnej zapłacie i są uwzględnione w cenie umownej.

Prace remontowo- budowlane mogą wykonywać przeszkoleni pracownicy, posiadający aktualne badania do pracy na wysokości i zaopatrzeni w ochrony osobiste. W szczególności należy przestrzegać „ogólne przepisy bezpieczeństwa i higieny pracy” (Dz. U. z 1997r. Nr 129, poz. 844, zmiany Dz. U. Z

SPECYFIKACJA TECHNICZNA WYKONANIA I ODBIORU ROBÓT BUDOWLANYCH
Roboty budowlane

2002r. Nr 91, poz. 811) oraz przepisy „w sprawie bezpieczeństwa i higieny pracy podczas wykonywania robót budowlanych” (Dz. U. z 2003 r. Nr 47, poz. 401).

Należy także zachować przepisy zawarte w rozdziałach 5 i 9 obejmujące: - Rozdział 5. Wymagania dotyczące miejsc pracy usytuowanych w budynkach oraz w obiektach poddawanych remontowi lub przebudowie i Rozdział 9. Roboty na wysokości.

2.5. Zaplecze dla potrzeb wykonawcy

Zaplecze budowy może być wydzielone na dziedzińcu posesji. Pomieszczenie, w budynku może być udostępnione po uzgodnieniu stron.

2.6. Warunki dotyczące organizacji ruchu

- o Teren posiada bezpośredni dostęp do drogi powiatowej –ul. Legionów
- o Dla inwestycji zapewniona jest właściwa obsługa komunikacyjna – istniejący ciąg pieszo- jezdny spełnia warunki drogi ppoż. Wokół ciągu jezdnych zlokalizowane są miejsca postojowe ; miejsca dla osób niepełnosprawnych sąw bezpośrednim sąsiedztwie budynku na terenie działki
- o Główne wejścia do budynku pozostają bez zmian, Planuje się zachowanie istniejącego wejścia do części istniejącej Szkoły z którego korzysta Poradnia P-P . Główne wejścia są przystosowane pochylnią dla osób korzystających z wózków inwalidzkich..

2.7. Zabezpieczenie chodników i jezdni

Należy wygrodzić i oznakować strefę niebezpieczną na terenie wokół budynków w czasie prac na wysokości. Stanowiska robót należy zabezpieczyć przed zniszczeniem i zabrudzeniem terenu i zieleni przy budynku.

2.8. Ochrona przeciwpożarowa

Wykonawca będzie przestrzegał przepisów ochrony przeciwpożarowej.

Wykonawca będzie utrzymywał sprawny sprzęt przeciwpożarowy, wymagany przez odpowiednie przepisy na terenie całego placu budowy.

Materiały łatwopalne będą składowane w sposób zgodny z odpowiednimi przepisami i zabezpieczone przed dostępem osób trzecich.

Wykonawca będzie odpowiedzialny za wszelkie straty spowodowane pożarem wywołanym jako rezultat realizacji robót albo przez personel Wykonawcy.

3. OGÓLNE WARUNKI WYKONANIA ROBÓT

Roboty należy wykonywać zgodnie z Rozporządzeniem Ministra Infrastruktury z dnia 6 lutego 2003 r. w sprawie bezpieczeństwa i higieny pracy podczas wykonania robót budowlanych (Dz. U z 2003 r. Nr 48 poz. 401) z późniejszymi zmianami oraz zgodnie z przepisami prawa budowlanego. Roboty winny być wykonywane z Warunkami Technicznymi Wykonania i Odbioru Robót tom I- V wyd. Arkady z późniejszymi zmianami, dokumentacją projektową oraz sztuką budowlaną oraz instrukcjami producenta materiałów stosowanych do napraw.

3.1. Kontrola jakości robót

Kontrola winna dotyczyć prawidłowości wykonania poszczególnych elementów, zgodności ich realizacji z dokumentacją projektową i specyfikacją techniczną. Sprawdzenie winno się odbywać w trakcie wykonywania robót jak i po ich zakończeniu. W zależności od ocenianych cech i asortymentów – sprawdzenie dokonuje się wizualnie przez pomiar i badanie.

3.2. Odbiór robót

Odbiory robót dokonywane będą na zasadach określonych w Warunkach Technicznych Wykonania i Odbioru Robót tom I- V wyd. Arkady z późniejszymi zmianami. Wykonawca do dnia odbioru przygotowuje wszystkie dokumenty i pomiary niezbędne do przeprowadzenia odbioru. Odbiór dokonywany jest na zasadach określonych w zawartej umowie. W przypadku stwierdzenia wad i usterek – sposoby ich usunięcia ustalone zostaną w załącznikach do protokołu odbioru robót ustalone odrębnym trybem.

3.3. Materiały

Wykonawca ponosi odpowiedzialność za spełnienie wymagań ilościowych i jakościowych materiałów pozyskanych z jakiegokolwiek źródła.

Do użycia mogą być zastosowane tylko te materiały, które posiadają:

- Certyfikat na znak bezpieczeństwa wykazujący, że zapewniono zgodność z kryteriami technicznymi, określonymi na podstawie Polskich Norm, aprobat technicznych oraz właściwych przepisów i dokumentów technicznych.
- Deklarację zgodności lub certyfikat zgodności z Polską Normą lub aprobatą techniczną.

Jakiegokolwiek materiały nie spełniające tych wymagań nie mogą być zastosowane.

3.4. Sprzęt

Wykonawca jest zobowiązany do używania jedynie takiego sprzętu, który nie spowoduje niekorzystnego wpływu na jakość wykonywanych robót i środowisko naturalne. Sprzęt używany do wykonywania robót ma być utrzymywany w dobrym stanie technicznym i gotowości do pracy. Będzie on zgodny z normami ochrony środowiska i przepisami dotyczącymi jego użytkowania.

3.5. Transport i przechowywanie

Warunki i sposób transportu i składowania poszczególnych materiałów powinny być zgodne z wymaganiami zawartymi w instrukcjach producenta oraz odpowiednich normach.

Materiały i elementy mogą być przewożone dowolnymi środkami transportu. Podczas transportu należy zachować warunki zawarte w PN-85/0-79252 i przepisach obowiązujących w transporcie drogowym i kolejowym.

3.6. Wykonanie robót

Wykonawca jest odpowiedzialny za prowadzenie robót zgodnie z umową oraz za jakość materiałów i wykonywanych robót, za ich zgodność z dokumentacją ST. Cechy materiałów i elementów muszą być jednorodne i wykazywać zgodność z określonymi wymaganiami, a rozbieżności nie mogą przekraczać dopuszczalnego przedziału tolerancji. W przypadku, gdy wykonane roboty lub dostarczone materiały będą niezgodne z dokumentacją lub specyfikacją, przy jednoczesnym wpływie na niezadowalającą jakość, to takie materiały zostaną zastąpione innymi, a elementy zostaną rozebrane i wykonane ponownie na koszt wykonawcy. Wykonawca robót jest odpowiedzialny za jakość ich wy-

SPECYFIKACJA TECHNICZNA WYKONANIA I ODBIORU ROBÓT BUDOWLANYCH
Roboty budowlane

konania oraz za ich zgodność ze specyfikacją techniczną, przepisami, normami, sztuką budowlaną oraz z poleceniem inspektora nadzoru.

Polecenia inspektora nadzoru będą wykonywane nie później niż w czasie przez niego wyznaczonym, po ich otrzymaniu przez Wykonawcę, pod groźbą zatrzymania robót. Skutki finansowe z tego tytułu ponosi wykonawca. Roboty należy wykonywać zgodnie z przepisami wynikającymi o użytkowaniu obiektu budowlanego o funkcji użytkowej w terminie uzgodnionym z zamawiającym. Wykonawca zobowiązany jest do utrzymania terenu budowy w należyтым porządku, w tym także sprzątnięcia ciągów komunikacyjnych wykorzystywanych przez pracowników Wykonawcy do transportu materiału. Wykonawca dopilnuje, aby transport materiałów odbywał się w sposób nieutrudniający pracy budynku. Wykonawca podaje czas realizacji zamówienia z orientacyjnym harmonogramem prac demontażowo- montażowych.

3.7. Kontrola jakości robót

Wykonawca jest odpowiedzialny za pełną kontrolę jakości robót i stosowanych materiałów. Wykonawca zapewni również odpowiedni system kontroli materiałów i robót z częstotliwością zapewniającą stwierdzenie, że roboty wykonano zgodnie z wymaganiami sztuki budowlanej i specyfikacjami technicznymi .

Inspektor nadzoru ustali jaki zakres kontroli jest konieczny, aby zapewnić wykonanie robót zgodnie z umową . Wszystkie koszty związane z organizowaniem i prowadzeniem badań materiałów i robót ponosi Wykonawca.

Kontrole, badania oraz odbiory robót będą zgłaszane przez Wykonawcę, Inspektorowi nadzoru i potwierdzane w formie pisemnej odpowiednimi protokołami, raportami i notatkami. Zgłoszenia te będą dotyczyć w szczególności :

- trudności i przeszkód w prowadzeniu robót
- będą określać okresy i przyczyny przerw w robotach

3.8. Obmiar robót

Roboty budowlane objęte niniejszym postępowaniem będą prowadzone w systemie ryczałtowym. Wszelkie wątpliwości co do obmiaru i zakresu robót w stosunku do przedstawionego przedmiaru robót i stanu faktycznego powinny być wyjaśnione przed złożeniem oferty. Jakiegokolwiek zastrzeżenia w tym zakresie po złożeniu oferty nie będą rozpatrywane.

3.9. Odbiór techniczny wykonywanych robót

Ustala się następujące rodzaje odbioru robót:

- a) odbiór robót ulegających zakryciu. Odbiór polega na ocenie ilości i jakości wykonanych robót, które w dalszym procesie realizacji ulegną zakryciu.
- b) odbiór końcowy. Odbiór polega na finalnej ocenie ilości i jakości wykonanych robót po całkowitym zakończeniu wszystkich robót.

3.10. Przepisy związane

- Prawo Budowlane
- Ustawa o Zamówieniach Publicznych
- Rozporządzeniem Ministra Infrastruktury z dnia 6 lutego 2003 r. w sprawie bezpieczeństwa i higieny pracy podczas wykonywania robót budowlanych (Dz. U z 2003 r. Nr 48 poz. 401)..

4. WARUNKI SZCZEGÓŁOWE WYKONANIA ROBÓT

4.1 Roboty remontowo budowlane na budynku

4.1.1 ST-01.01 Roboty przygotowawcze

Prace przygotowawcze

Przed rozpoczęciem należy przygotować plac budowy. Do niezbędnych elementów zagospodarowania przyobiektowego w tym zakresie należą:

- Drogi do przyjazdu i odjazdu środków transportu
- Oświetlenie placu budowy
- Zabezpieczenie elewacji zewnętrznych budynku istniejącego w miejscu składowania i transportu odpadów budowlanych oraz wewnętrznych ścian, podłóg i okien budynku

Tablice ostrzegawcze i informacyjne

Zorganizować rytmiczną wywózkę materiałów z rozbiórki dla zapewnienia ciągłości prac rozbiórkowych

4.1.2 ST-01.02 Posadzki wewnętrzne

Dopuszczalne jest zastosowanie ścian z innych materiałów pod warunkami:

- wszelkie zmiany będą uzgodnione z architektem i inwestorem
- grubości ścian lub ich warstw nie może ulec zmianie w wyniku stosowania zamienników.

Wszystkie posadzki wykonać jako „pływające”, oddzielone od ścian brzegową taśmą dylatacyjną.

Dylatacje wykonać w każdym przejściu do pomieszczenia sąsiedniego.

Pomieszczenia mokre powinny posiadać kratki ściekowe wyposażone w podwójny syfon.- patrz projekt technologii. Przy posadzkach gresowych konieczne jest wykonanie cokołu wysokości 10cm

4.1.2.1 Materiały

Ogólne wymagania dotyczące materiałów podano w ST B-O-01.01.00 „Wymagania ogólne”

Posadzka projektowana w salach remontowanych

W części istniejącej w przypadku wymiany posadzki-przewiduje się wykonanie nowej posadzki.
Układ warstw

B1

- 1.0cm gres / wykładzina kauczukowa
- 1.0cm warstwa poziomująca

Płytki, kleje, zaprawy, izolacje.

Użyte materiały powinny być zgodne z Projektem Technicznym. Wszystkie zakupione przez wykonawcę materiały powinny być wyraźnie i trwale oznakowane oraz zaopatrzone przez dostawcę lub producenta w aktualne świadectwo kontroli lub atest. Płytki terakotowe muszą odpowiadać wymaganiom aktualnych norm państwowych lub świadectwom dopuszczenia ich do stosowania w budownictwie.

Zaprawa klejowa przewidziana do wykonania posadzki, w postaci suchej mieszanki, gotowej do zastosowania po wymieszaniu z wodą powinna charakteryzować się:

- mrozoodpornością,
- elastycznością,
- odpornością na wilgoć,
- przyczepnością ok. 1,1 MPa,
- czasem otwartego klejenia ok. 20 min.,
- czasem stygnięcia płytek na podłogach do 3 dni.

Zaprawa do spoinowania powinna odznaczać się:

- mrozoodpornością,
- elastycznością,
- odpornością na wilgoć,

SPECYFIKACJA TECHNICZNA WYKONANIA I ODBIORU ROBÓT BUDOWLANYCH
Roboty budowlane

– czasem utwardzania do ok. 24 h.

Zaprawy klejowe i zaprawy do spoinowania powinny posiadać świadectwa dopuszczenia do stosowania w budownictwie i zaświadczenia o jakości wystawione przez producenta, oraz atest PZH.

W części istniejącej przewiduje się wymianę posadzek w pomieszczeniach pietra

Prace rozbiórkowe:

- rozbiórka posadzek z płytek PCV wraz z listwami przyściennymi,
- skucie warstwy odspojonego kleju oraz odwarstwionych fragmentów posadzki cementowej,
- rozbiórka progów drzwiowych
- wywóz i utylizacja materiałów z rozbiórki,

SPECYFIKACJA TECHNICZNA WYKONANIA I ODBIORU ROBÓT BUDOWLANYCH
Roboty budowlane

1.1 Posadzka z wykładziny kauczukowej

- Posadzka z wykładziny podłogowej typu NORAPLAN SIGNA gr. 2,0mm lub równoważna
- Wykonanie pasów tynków zwykłych kategorii III(przecierek), szer. Do 15 cm w miejscach po zerwanym cokoliku.
- Zeskrobanie i zmycie starej farby.
- Malowanie uzupełniające farbami starych tynków z poszpachlowaniem (element połączenia cokołu z wykładziny ze ścianą) - w przypadku zaistnienia takiej potrzeby.
- Stosownie do potrzeby wykonanie warstwy wyrównawczej pod posadzki z zaprawy cementowej
- Zagruntowanie podłoża preparatami gruntującymi,
- Wykonanie warstwy wyrównawczej posadzki,
- Ułożenie wykładziny rulonowej kauczukowej typu NORAPLAN SIGNA (lub równoważna) na klej, zgrzewanej o gr. min. 2 mm, jednorodnie ścieralnej na całej grubości, oraz wywinięcia cokołów na ścianie wys. 10 cm wraz z montażem listew wyobleniowych
- montaż listew łączących i progowych

Kolorystyka wykładziny – wg projektu wnętrz i w ramach nadzoru autorskiego

Materiały

Należy zastosować wykładzinę kauczukową o grubości 2 mm, nie posiadającą warstw ochronnych ani żadnych powłok zabezpieczających.

DANE TECHNICZNE Wykładziny rulonowe kauczukowa

Klasa użytkowa	EN 685	Klasa 34/43
Grubość całkowita	EN 428	>/= 2.0 mm
Grubość warstwy użytkowej	EN 429	>/= 2.0 mm
Masa całkowita	EN 430	>/= 2650 g/m2
Ścieralność (ubytek grubo-	EN 660	Grupa T
Wgniecenie cząstkowe	EN 433	</= 0,02 mm
Stabilność wymiarów	EN 434	</= 0,4%
Dostarczana w postaci	EN 426	Rolki
Właściwości elektrostatyczne	EN 1815	</= 2KV
(napięcie indukowane)	EN 14041	Wykładzina antystatyczna (ASF)
Właściwości antypoślizgowe	DIN 51130	R9
Oddziaływanie krzesła na	EN 425	Odporna
Klasa ogniotrwałości	PN EN 13501-1	Bfl S1
Trwałość kolorów	EN 20105-B02	Minimum 6
Odporność chemiczna	EN 423	Dobra odporność
Odporność na bakterie i	EN ISO 846-A/C	Odporna, (nie pozwala na rozwój

Do klejenia wykładzin należy stosować kleje zalecane przez producenta wykładziny oraz w obowiązujących instrukcjach technologicznych. Stosowane kleje winny zapewniać trwałe połączenie wykładziny z podkładem i nie powinny oddziaływać szkodliwie na wykładzinę.

Do przyklejania wykładzin należy stosować- wykładziny o gr.min. 2 ,0 mm - klej dyspersyjny

Przed przystąpieniem do układania wykładziny należy przygotować podłoże.

Przed zamówieniem wykonawca przedstawi do akceptacji projekt warsztatowy wykonania wykładziny (wzorów z projektu wnętrz,) inwestorowi i projektantowi!!!

Przed zamówieniem wykonawca przedstawi do akceptacji projekt warsztatowy wykonania wykładziny (wzorów z projektu wnętrz,) inwestorowi i projektantowi!!!

Posadzki ceramiczne

W pomieszczeniach sanitariatów wewnętrznych należy ułożyć **plyty gresowe antypoślizgowe o wym. 60x60 i 30x30cm**

Posadzki powinny być łatwoczysalne z uformowanym spadkiem min. 1% do krętek ściekowych

SPECYFIKACJA TECHNICZNA WYKONANIA I ODBIORU ROBÓT BUDOWLANYCH
Roboty budowlane

Kolorystyka do ustalenia w ramach nadzoru autorskiego!!

Parametry terakoty

Parametry płytek podłogowych - terakoty wg normy PN-En14411

Płytki ceramiczne podłogowe 60x60 i 30x30 - terakota 3% < E < 6%.

- odporność na ścieranie (PEI skala 5)
- odporność na plamienie (klasa min. 4)
- nasiąkliwość wodna E - 10%
- płytki przeciwpoślizgowe klasy min. R11 wg DIN 51130,
- wytrzymałość na zginanie min 35 N/mm

Właściwości	Badanie wg	Wymagania
Nasiąkliwość wodna %	PN-EN ISO 10545-3	3 < E < 6%
Wytrzymałość na zginanie Mpa	PN-EN ISO 10545-4	min.22
Siła łamiąca N	PN-EN ISO 10545-4	<7,5 mm min 1000 N >7,5 mm min 600 N
Współcz. cieplnej rozszerzalności liniowej 10-6/oC	PN-EN ISO 10545-8	<9
Odporność na pęknięcia włoskowate	PN-EN ISO 10545-11	wymagana
Odporność na czynniki chemiczne: zasady i kwasy o słabym stężeniu	PN-EN ISO 10545-13	GLA , GLB
Odporność na ścieranie (klasa)	PN-EN ISO 10545-7	min GB
Skuteczność antypoślizgowa	DIN 51130	NPD , R9
Odporność na działanie środków domowego użytku	PN-EN ISO 10545-13	min GB
Odporność na plamienie	PN-EN ISO 10545-14	min 3 klasa

Klej do płytek

- Elastyczna zaprawa klejowa o podwyższonej przyczepności i elastyczności, charakteryzuje się dobrą przyczepnością do podłoża i płytek, stabilnością na powierzchniach pionowych (brak spływu)
- Wyrób zgodny z : PN-EN 12004
- Klasa wg EN 12004 C1T
- Przyczepność początkowa >0,5 N/mm²

Fuga elastyczna Cementowa, szybkowiążąca, elastyczna zaprawa fugowa, odporna na wodę i zabrudzenia - zgodna z CG2 wg PN-EN 13888 (kolorystyka taka sama jak płytek)

Folia w płynie

Służy do bezspoinowego uszczelniania na zewnątrz i wewnątrz budynków nasiąkliwych i porowatych podłoży mineralnych przed szkodliwym oddziaływaniem wilgoci i przepływającą bezciśnieniowo wodą. Stosowana jest do wykonywania szczelnej, elastycznej powłoki przed przyklejaniem okładzin z płytek ceramicznych na balkonach, tarasach, ścianach zewnętrznych i fundamentowych oraz w pomieszczeniach narażonych na czasowe zawilgocenie (jak np. kuchnie, łazienki, kabiny prysznicowe, pralnie). Folię w płynie można stosować na podłoża betonowe, jastrychy cementowe i anhydrytowe (w tym również grzejne), mury ceglane wykonane na pełną spoinę, tynki cementowe i cementowo-wapienne, a także tynki gipsowe, płyty gipsowo-kartonowe i drewnopochodne. Dane techniczne:

- Temperatura stosowania: od +5°C do +25°C
- Temperatura podłoża od +5°C do +25°C
- Minimalna grubość powłoki: 1,5 mm
- Czas schnięcia pierwszej warstwy: min. 6 h
- Czas całkowitego utwardzenia powłoki: min. 24 h
- Przyklejanie płytek ceramicznych: po 24 h
- Zdolność krycia rys: 1,0 mm
- Spływ z powierzchni pionowej: brak

SPECYFIKACJA TECHNICZNA WYKONANIA I ODBIORU ROBÓT BUDOWLANYCH
Roboty budowlane

- Wodoszczelność przy ciśnieniu 0,5 MPa: brak przecieku
 - Przyczepność do podłoża: > 0,5 MPa
 - Konsystencja: ciekła masa
 - Kolor: szary
 - Gęstość objętościowa: ok. 1,30 kg/dm³
 - Odporność na wilgoć: okresowo odporna
 - Odporność na oleje i rozpuszczalniki: nie odporna
 - Odporność na kwasy i zasady: nie odporna
 - Odporność na temperaturę: od -30°C do +50°C
- /wszystkie dane techniczne zostały podane dla względnej wilgotności powietrza 60% i temperatury powietrza + 20°C/. Zużycie folii w płynie przy dwuwarstwowym nakładaniu na odpowiednio przygotowanym podłożu wynosi od 1,3 do 2,0 kg/m²

1.2 płyty gumowe

W Sali 1.02b przewiduje się dodatkowo ułożeni płyt gumowych służących akustyce i poprawie właściwości akustycznych w przypadku wykonywania ćwiczeń z np. z piłką.

Przewiduje się zastosowanie mat w formie puzzli o gr 30mm

Puzzle mata gumowa UNDERFIT 3 cm. Maty chronią podłogę przed uszkodzeniem, tłumią dźwięk oraz redukują drgania.

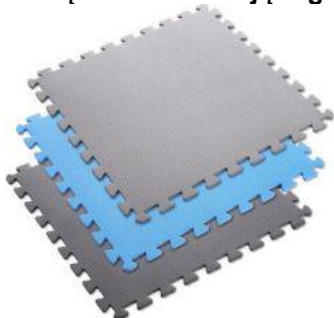

Dane techniczne:

wymiary 100 x 100 x 3 cm

gęstość: do 1100 kg/m³

skład: wysokiej jakości granulatu gumowy SBR i klej poliuretanowy

kształt: płyta z zakładkami na kształt puzzla

struktura: delikatnie porowata powłoka

kolor: **do ustalenia z inwestorem/ użytkownikiem** (poza kolorem czarnym)

montaż: łączenie za pomocą zakładek puzzla, bez użycia kleju

obsługa: łatwe czyszczenie i rozkładanie

modyfikacje: możliwe, za pomocą noży tapicerskich

1.3 Gres i terakota

W pomieszczeniu pod schodami oraz w korytarzu przewiduje się ułożenie gresu technicznego

SPECYFIKACJA TECHNICZNA WYKONANIA I ODBIORU ROBÓT BUDOWLANYCH
Roboty budowlane

Płytki ceramiczne 60x60 lub 30x30cm - gres lub terakota (łazienki)

- odporność na ścieranie (PEI skala 5)
- odporność na plamienie (klasa min. 4)
- nasiąkliwość wodna E > 10%
- płytki przeciwpoślizgowe klasy min. R11 wg DIN 51130,
- wytrzymałość na zginanie min 35 N/mm

Pozostałe parametry jak w pkt 5.1

Parametry płytek podłogowych

Parametry techniczne	Wymagania normy PN-EN14411:2005 zał. G, Grupa B	Średnia wartość uzyskana	Norma
Nasiąkliwość (%)	≤ 0,5%	< 0,2%	PN EN ISO 10545-3
Klasa ścieralności (klasa I-V)	wg wskazań producenta	III-IV	PN EN ISO 10545-7
Wytrzymałość na zginanie	min. 35	51 (500 kg/cm ²)	PN EN ISO 10545-4
Odporność termiczna	wymagana	odporne	PN EN ISO 10545-9
Odporność na pęknięcia wło-	wymagana	odporne	PN EN ISO 10545-11
Odporność na działanie środków chemicznych domowego użytku (GB)	min. klasa GB	klasa GA	PN EN ISO 10545-13
Odporność na plamienie (1-5)	min. klasa 3	klasa 5	PN EN ISO 10545-14
Odporność na działanie kwasów 1 zasad (GLC-GLA)	wg wskazań producenta	klasa GLA	PN EN ISO 10545-13
Mrozoodporność	wymagana	mrozoodporne	PN EN ISO 10545-12
Siła łamiąca (N), grubość > 7,5	min. 1300	1800	PN EN ISO 10545-4
Dopuszczalne odchylenia	Wymagania normy PN-EN 14411:2005 zał. G, Grupa B la	Średnia wartość uzyskana	Norma
Odchylenia długości i szeroko-	±0,6	±0,1 -0,3	PN EN ISO 10545-2
Odchylenia grubości (%)	±5	±2 - 3,5	PN EN ISO 10545-2
Płaskość powierzchni (%)	±0,5	±0,03-0,08	PN EN ISO 10545-2
Odchylenia od kąta prostego	±0,6	±0,12-0,16	PN EN ISO 10545-2
krzywizna boków (%)	±0,5	±0,09-0,12	PN EN ISO 10545-2
Jakość powierzchni	Minimum 95% płytek nie powinno mieć widocznych wad, powodujących pogorszenie wyglądu powierzchni ułożonych z płytek	zgodnie z normą	PN EN ISO 10545-2

4.2.2.2 Wykonanie robót

Warstwy wyrównawcze pod posadzki

Podkład powinien być wykonany zgodnie z projektem, który określa wymaganą wytrzymałość i grubość podkładu oraz rozstaw szczełin dylatacyjnych.

Podłoże, na którym wykonuje się podkład z warstwy wyrównawczej powinno być wolne od kurzu i zanieczyszczeń oraz nasyczone wodą.

Temperatura powietrza przy wykonywaniu podkładów cementowych oraz w ciągu, co najmniej 3 dni nie powinna być niższa niż 5°C.

Zaprawę cementową należy przygotowywać mechanicznie. Zaprawa powinna mieć konsystencję gęstą – 5–7 cm zanurzenia stożka pomiarowego. Ilość spoiwa w podkładach cementowych powinna być ograniczona do ilości niezbędnej, ilość cementu nie powinna być większa niż 400 kg/m³.

Powierzchnia podkładu sprawdzana dwumetrową łatą przykładaną w dowolnym miejscu, nie powinna wykazywać większych prześwitów większych niż 5 mm. Odchylenie powierzchni podkładu od płaszczyzny (poziomej lub pochylej) nie powinny przekraczać 2 mm/m i 5 mm na całej długości lub szerokości pomieszczenia.

W ciągu pierwszych 7 dni podkład powinien być utrzymywany w stanie wilgotnym, np. przez pokrycie folią polietylenową lub wilgotnymi trocinami albo przez spryskiwanie powierzchni wodą.

4.1.2.3 Kontrola jakości

Wykonanie robót przeprowadzić zgodnie z SST i PB.

Badania jakości robót w czasie ich realizacji należy wykonywać zgodnie z wytycznymi właściwych WTWOR oraz instrukcjami zawartymi w Normach i Aprobatach Technicznych dla materiałów i systemów technologicznych.

Kontrola jakości powinna obejmować:

- sprawdzenie materiałów pod względem ich zgodności z aktualnymi normami, dokumentacją techniczną i niniejszą ST,
- sprawdzenie wykonania podkładu,
- sprawdzenie poprawności wykonania posadzki z płytek z kamieni sztucznych.

4.1.2.4 Odbiory

Podłoża betonowe oblicza się w m³.

Posadzki oblicza się w m².

Zarówno Inżynier jak i wykonawca mogą żądać końcowego sprawdzenia dostarczonego materiału w przypadku wątpliwości. Żądanie wykonawcy musi być na piśmie.

Odbiór gotowych okładzin następuje po stwierdzeniu zgodności ich wykonania z zamówieniem, którego przedmiot określa dokumentacja projektowa a także dokumentacja powykonawcza, w której podane są uzgodnione zmiany dokonane podczas prac. Zgodność wykonania okładzin stwierdza się na podstawie porównania wyników badań kontrolnych wymienionych w pkt 6 z wymaganiami i tolerancjami podanymi w pozostałych punktach. Okładziny powinny być odebrane, jeśli wszystkie wyniki badań kontrolnych są pozytywne.

Odbiór powinien obejmować sprawdzenie:

- wyglądu zewnętrznego przez ocenę wzrokową
- prawidłowości ukształtowania powierzchni,
- przyczepności do podłoża
- prawidłowości osadzenia krutek ściekowych w podłodze, wkładek dylatacyjnych itp.
- szerokości i prostoliniowości spoin,

Odbiór gotowych okładzin powinien być potwierdzony protokołem, który zawiera:

- ocenę wyników badań
- wykaz wad i usterek ze wskazaniem możliwości usunięcia.
- stwierdzenia zgodności lub niezgodności wykonania z zamówieniem.

Odbiór podkładu powinien być przeprowadzony w następujących etapach:

- po ułożeniu warstwy materiału izolacyjnego,
- podczas układania podkładu,
- po całkowitym stwardnieniu podkładu.

Odbiór podkładu powinien obejmować sprawdzenie:

- jakości zastosowanych materiałów,
- grubości podkładu w dowolnych 3 miejscach,
- równości, zgodności z założonym spadkiem i zachowania dopuszczalnych odchyłek płaszczyzny podkładu: $\square \pm 2$ mm/m i ± 5 mm na całej długości lub szerokości,
- prawidłowości osadzenia elementów dodatkowych w podkładzie,
- poprawności wykonania i rozmieszczenia szczelin dylatacyjnych.

Odbiór posadzki powinien obejmować:

- ocenę wyglądu zewnętrznego,
- sprawdzenie prawidłowości ukształtowania powierzchni – posadzka powinna stanowić równą, gładką powierzchnię o nachyleniu zgodnym z projektem,
- dopuszczalne nierówności mogą wynosić max. 3 mm na długości 2 m łaty,
- dopuszczalne odchylenie posadzki od płaszczyzny założonego spadku nie może być większe niż ± 5 mm na całej długości pomieszczenia,

SPECYFIKACJA TECHNICZNA WYKONANIA I ODBIORU ROBÓT BUDOWLANYCH
Roboty budowlane

- spoiny powinny przebiegać prostoliniowo, ich odchylenie może wynosić max. 2mm/m i max. 3 mm na całej długości pomieszczenia,
- sprawdzenie połączenia posadzki z podkładem,
- ocenę prawidłowości osadzenia elementów dodatkowych w posadzce.

Odbiór końcowy robót podłogowych powinien obejmować:

- ocenę zgodności wyglądu wykonanej podłogi z dokumentacją techniczną,
- jakości zastosowanych materiałów,
- sprawdzenie dotrzymania warunków wykonywania prac na podstawie zapisów w dzienniku budowy.

.

4.1.3 ST-01.03 Stolarka okiennie-drzwiowa

4.1.3.1 Materiały

4.1.3.1 Stolarka drzwiowa

1 Drzwi do pokoi i sal- AKUSTYCZNE

Konstrukcja:

- Drzwi jednoskrzydłowe DŹWIĘKOIZOLACYJNE w systemie przylgowym.
- Konstrukcję skrzydła stanowi ramiak z drewna iglastego obłożony obustronnie płytą HDF.
- Wypełnienie z płyty wiórowej pełnej.
- Skrzydło z uszczelką opadającą.

Ościeżnica malowana, fornirowana, oklejona laminatem CPL 0,15 mm lub folią dopasowaną do kolorystyki skrzydła. **Drewniana stała sosnowa** – opcjonalnie z listwami maskującymi, ćwierćwałkiem.

- izolacyjność akustyczna: **klasa Rw= min. 37 dB**

Wyposażenie:

- zawiasy czopowe regulowane w 3 płaszczyznach , wzmocnione
- zamek zapadkowo-zasuwkowy na wkładkę patentową lub klucz
- zamek magnetyczny na wkładkę patentową lub klucz do drzwi jednoskrzydłowych
- uszczelka opadająca
- szyld z klamką – klamka bezpieczna (z zaokrągloną końcówką), ze stali nierdzewnej
- odbojniki
- Okucia powinny być mocowane do kształtowników drzwi zgodnie z dokumentacją systemową lub z dokumentacją producenta okuć. Typy okuć powinny być dostosowane do ciężaru własnego skrzydeł oraz do obciążeń eksploatacyjnych oraz gabarytów skrzydeł.
- samozamykacz nawierzchniowy

Wykonawca na etapie wyboru stolarki przedstawi propozycje systemu identyfikacji wizualnej – oznaczeń drzwi do sal, drzwi do toalet, pokoi administracyjnych!

2 Drzwi z korytarza do klatki schodowej

Osadzone zostaną w nowo wykonanym otworze drzwiowym pomiędzy klatka schodową a korytarzem. Rozmiary otworu dostosować pod konkretnie wybrany model drzwi

Konstrukcja:

- z profili aluminiowych zimnych, powlekanych w wypełnieniu panelem systemowym lub przeszkłone szkłem bezpiecznym
- ościeżnice aluminiowe, malowane proszkowo lub powlekane

Wyposażenie:

- szyby -szkło bezpieczne P2A/laminowane
- szyld z klamką – klamka bezpieczna (z zaokrągloną końcówką), ze stali nierdzewnej
- zamek z wkładką patentową; zasuwkowo- zapadkowo- przewidzieć zastosowanie systemu „master key”
- odbojniki
- samozamykacz z wspomaganie otwarcia „EASY OPEN”
- Okucia powinny być mocowane do kształtowników okien i drzwi zgodnie z dokumentacją systemową lub z dokumentacją producenta okuć. Typy okuć powinny być dostosowane do ciężaru własnego skrzydeł oraz do obciążeń eksploatacyjnych oraz gabarytów skrzydeł.

Wykonawca na etapie wyboru stolarki przedstawi propozycje systemu identyfikacji wizualnej – oznaczeń drzwi

3 Drzwi w korytarzu

Drzwi techniczne do piwnicy, **drzwi o odporności ogniowej EI30**

Konstrukcja:

- drzwi stalowe, jednoramowe w metalowych ościeżnicach

- skrzydło stalowe z wypełnieniem pianą lub wełną, malowane proszkowo
- ościeżnice stalowe regulowane, malowane proszkowo

Pokrycie:

- malowanie proszkowe w kolorach RAL

4 Przegroda korytarza

Przewiduje się podział korytarza a na piętrze witryną szklaną na profilach aluminiowych (E115) z zastosowaniem drzwi dymoszczelnych

Ślusarka wewnętrzna **aluminiowa** powinna spełniać wymagania określone w PN-EN 755-1.

Własności mechaniczne kształtowników zgodne s \square z PN-EN 755-2.

Odchyłki wymiarowe kształtowników wg PN-EN 12020-2.

Powierzchnie kształtowników powinny być wykończone powłokami anodowymi lub powłokami proszkowymi

poliestrowymi, stosowanymi jako zabezpieczenie przed korozją.

Powłoki anodowe, tlenkowe wg wymagań:

- grubość warstwy oznaczana wg PN-EN ISO 2360 lub PN-EN ISO 2808 – nie mniejsza ni \square 20 μ m,
- wygląd zewnętrzny zgodny z PN-80/H-97023,
- stopień uszczelnienia powłoki wg PN-90/H-04606/02,
- odporność powłoki na korozję wg PN-76/H-04606/03.

Powłoki poliestrowe, proszkowe wg wymagań:

- grubość warstwy oznaczana wg PN-EN ISO 2360 lub PN-EN ISO 2808 – nie mniejsza niż 60nm,
- twardość względna wg PN-EN ISO 1522 – min. 0,7,
- odporność na odrywanie od podłoża wg PN-EN ISO 2409 – stopie \square 0,
- odporność na działanie mgły solnej wg PN-ISO 7253,
- odporność na działanie cieczy wg PN-EN ISO 2812

Uwaga! Dobór stolarki powinien uwzględniać uwagi zawarte w projekcie na rysunkach kondygnacji. Zwłaszcza pod kątem oznaczeń sal i pomieszczeń ogólnodostępnych, tj toalet, pomieszczeń administracyjnych, szatni, itp.

Wykonawca na etapie wyboru stolarki przedstawi propozycje systemu identyfikacji wizualnej – oznaczeń drzwi do sal, drzwi do toalet, pokoi administracyjnych!

UWAGI:

Montaż ościeżnic:

- Wstępnie klinami zamocować ościeżnice bez skrzydeł, dokładnie sprawdzić prawidłowość jej ustawienia w dwóch płaszczyznach, przy zachowaniu zasady równych przekątnych, różnica nie może przekraczać 4 mm,
- Po ustawieniu drzwi, pomiędzy nimi a wszystkimi bokami otworu musi pozostać szczelina odpowiedniej wielkości. W otworze bez węgarka montować w taki sposób, aby szczelina na górze miała szerokość 15-20 mm, na dole 40 mm, po bokach zaś mieściła się w granicach 10-15 mm. Przy otworze z węgarkiem większy luz, w granicach 15-20 mm, wykonać w górnej części ościeżnicy. Ościeżnicę wbudować w otwór po zdjęciu skrzydeł drzwi.
- Ościeżnice mocować blachami kotwiącymi lub kotwami rozprężnymi ze stali nierdzewnej wg technologii producenta. - Stolarkę drzwiową należy zamocować w ościeży poprzez kotwy stalowe mocowane do muru kołkiem rozporowym o średnicy min. 8 mm i długości min. 50 mm.
- Na tylnej stronie ościeżnicy następuje zakleszczenie kotwy w specjalnie przygotowanych do tego celu prowadnicach. Kotwy muszą być zamocowane w odległości min. 150 mm od wewnętrznego kąta drzwi, odległości między sąsiednimi kotwami powinny wynosić około 500-700 mm. Po ustawieniu drzwi w otworze, nierówności kompensuje się klockami drewnianymi. Drzwi zostają unieruchomione klinami drewnianymi a następnie wypoziomowane i ustawione w pionie.

- Gdy drzwi znajdują się w swoim prawidłowym położeniu, następuje zamocowanie kotew w murze. Zalecane jest stosowanie kołków rozporowych o średnicy min. 8 mm. W zależności od rodzaju muru należy stosować odpowiednie typy dybli uwzględniając zalecenia producentów. Otwarte przestrzenie należy wypełnić właściwą masą uszczelniającą (np. pianka poliuretanowa) i zamaskować miejsce połączenia drzwi z murem, tzn. zatynkować od strony wewnętrznej.
- Osadzone drzwi po zmontowaniu należy dokładnie zamknąć.
- Uszczelnienie pianką poliuretanową wykonać ostrożnie, aby nie spowodowano wykrzywienia ościeżnic, tak aby puchnąc miała możliwość wydostania się ze szczeliny na zewnątrz i tam tężała. Po stężeniu, nadmiar pianki, który wypłynął obciąć nożem.
- Wykończenie robót należy uzgodnić z Inwestorem.

Zgodnie z rysunkiem parteru należy uwzględnić odpowiednie wymagania odporności ogniowej dla poszczególnych drzwi

4.1.3.9 Wykonanie robót

Roboty należy prowadzić zgodnie z dokumentacją techniczną przy udziale środków, które zapewnią osiągnięcie projektowanej wytrzymałości, układu geometrycznego i wymiarów konstrukcji. Przygotowanie ościeży.

- Przed osadzeniem stolarki należy sprawdzić dokładność wykonania ościeża, do którego ma przylegać ościeżnica. W przypadku występujących wad w wykonaniu ościeża lub zabrudzenia powierzchni ościeża, ościeże należy naprawić i oczyścić.
- Skrzydła okienne i drzwiowe, ościeżnice powinny mieć usunięte wszystkie drobne wady powierzchniowe, np. pęknięcia, wyrwy. Wymienione ubytki należy wypełnić kitem syntetycznym (ftalowym).

Osadzanie stolarki drzwiowej

- Dokładność wykonania ościeży powinna odpowiadać wymogom dla robót murowych wg SST B.04.
- Ościeżnicę mocować za pomocą kotew lub haków osadzonych w ościeży. Ościeżnice należy zabezpieczyć przed korozją biologiczną od strony muru.
- Szczeliny między ościeżnicą a murem wypełnić materiałem izolacyjnym dopuszczonym do tego celu świadectwem ITB.
- Przed trwałym zamocowaniem należy sprawdzić ustawienie ościeżnic w pionie i poziomie
- Po zmontowaniu dokładnie zamknąć i sprawdzić luzy. Dopuszczalne wymiary luzów w stykach elementów stolarskich.

Elementy powinny być osadzone zgodnie z dokumentacją techniczną lub instrukcją zaakceptowaną przez Inspektora Nadzoru. W sprawdzone i przygotowane ościeże należy wstawić stolarkę na podkładach lub listwach. Ustawienie stolarki należy sprawdzić w pionie i w poziomie. Dopuszczalne odchylenie od pionu powinno być nie mniejsze od 1 mm na 1 m wysokości okna, nie więcej niż 3 mm.

Różnice wymiarów po przekątnych nie powinny być większe od:

- 2 mm przy długości przekątnej do 1 m
- 3 mm przy długości przekątnej do 2 m
- 4 mm przy długości przekątnej powyżej 2 m.
- Elementy powinny być trwale zakotwione w ścianach budynku. Zamiast kotwienia dopuszcza się osadzanie elementów za pomocą kołków rozporowych lub kołków wstrzeliwanych.
- Osadzone elementy powinny być uszczelnione między ościeżem a ościeżnicą lub ścianą tak aby nie następowało przewiewanie, przemarzanie lub przecieki wody opadowej.

Uszczelnienia należy wykonywać z elastycznej masy uszczelniającej dopuszczanej do stosowania do tego celu świadectwem ITB. Zabrania się używać do tego celu materiałów wydzielających związki chemiczne szkodliwe dla zdrowia ludzi.

- Powłoki malarskie powinny być jednolite bez widocznych poprawek, śladów pędzla, rys i odprysków i spełniać wymagania dla robót malarskich.
- Osadzone okno lub drzwi po zmontowaniu należy dokładnie zamknąć.
- Osadzenie parapetów wykonywać po całkowitym osadzeniu i uszczelnieniu okien.

4.1.3.10 Odbiory

Wszystkie roboty podlegają zasadom odbioru robót zanikających lub ulegających zakryciu. Odbiór obejmuje wszystkie materiały podane w punkcie 4.1.10.2 oraz wszystkie czynności i roboty towarzyszące (zamurowania lub powiększenie otworów itp.).

4.1.3.11 Kontrola jakości robót

Ocena jakości powinna obejmować:

- sprawdzenie zgodności wymiarów,
- sprawdzenie zgodności elementów odtwarzanych z elementami dostarczonymi do odwzorowania,
- sprawdzenie jakości materiałów z których została wykonana stolarka,
- sprawdzenie prawidłowości wykonania z uwzględnieniem szczegółów konstrukcyjnych,
- sprawdzenie działania skrzydeł i elementów ruchomych, okuć oraz ich funkcjonowania,
- sprawdzenie prawidłowości zmontowania i uszczelnienia.

Roboty podlegają odbiorowi.

SPECYFIKACJA TECHNICZNA WYKONANIA I ODBIORU ROBÓT BUDOWLANYCH
Roboty budowlane

4.1.4 ST-01.04 Wykończenie ścian i podłóg płytkami ceramicznymi

Przewiduje się wykończenie wszystkich pomieszczeń mokrych płytkami ceramicznymi

4.1.4.1 Materiały

Określenia podstawowe

Określenia i nazewnictwo użyte w niniejszej specyfikacji technicznej ST są zgodne z obowiązującym podanymi w normach PN i przepisach Prawa budowlanego.

posadzka - wierzchnia warstwa stropu stanowiąca wykończenie jego powierzchni

podłoże - element konstrukcji budynku, na którym ułożona jest podłoga,

podkład betonowy - wykonany z betonu, o określonej grubości, wytrzymałości i suchości, na którym wykonuje się posadzkę żywiczną

wykładzina - suche pokrycie dowolnej wewnętrznej powierzchni budynku. okładzina - pionowe lub prawie pionowe, nienośne pokrycie konstrukcji.

Zastosowane materiały budowlane powinny posiadać atest higieniczny, certyfikaty, oceny higieniczne i aprobaty techniczne zgodne z PN. Materiały do wykonania posadzek muszą posiadać atesty do zastosowań w budynkach użyteczności publicznej.

Płytki ceramiczne 60x60 lub 30x30cm - gres lub terakota (łazienki)

- odporność na ścieranie (PEI skala 5)
- odporność na płamienie (klasa min. 4)
- nasiąkliwość wodna E > 10%
- płytki przeciwpoślizgowe klasy min. R11 wg DIN 51130,
- wytrzymałość na zginanie min 35 N/mm

Pozostałe parametry jak w pkt 5.1

Parametry płytek podłogowych

Parametry techniczne	Wymagania normy PN-EN14411:2005 zał. G, Grupa B	Średnia wartość uzyskana	Norma
Nasiąkliwość (%)	s 0,5%	< 0,2%	PN EN ISO 10545-3
Klasa ścieralności (klasa I-V)	wg wskazań producenta	III-IV	PN EN ISO 10545-7
Wytrzymałość na zginanie	min. 35	51 (500 kg/cm ²)	PN EN ISO 10545-4
Odporność termiczna	wymagana	odporne	PN EN ISO 10545-9
Odporność na pęknięcia wło-	wymagana	odporne	PN EN ISO 10545-11
Odporność na działanie środków chemicznych domowego użytku (GB)	min. klasa GB	klasa GA	PN EN ISO 10545-13
Odporność na płamienie (1-5)	min. klasa 3	klasa 5	PN EN ISO 10545-14
Odporność na działanie kwasów 1 zasad (GLC-GLA)	wg wskazań producenta	klasa GLA	PN EN ISO 10545-13
Mrozoodporność	wymagana	mrozoodporne	PN EN ISO 10545-12
Siła łamiąca (N), grubość > 7,5	min. 1300	1800	PN EN ISO 10545-4
Dopuszczalne odchylenia	Wymagania normy PN-EN 14411:2005 zał. G, Grupa B la	Średnia wartość uzyskana	Norma
Odchylenia długości i szeroko-	±0,6	±0,1 -0,3	PN EN ISO 10545-2
Odchylenia grubości (%)	±5	±2 - 3,5	PN EN ISO 10545-2
Płaskość powierzchni (%)	±0,5	±0,03-0,08	PN EN ISO 10545-2
Odchylenia od kąta prostego	±0,6	±0,12-0,16	PN EN ISO 10545-2
krzywizna boków (%)!	±0,5	±0,09-0,12	PN EN ISO 10545-2
Jakość powierzchni	Minimum 95% płytek nie powinno mieć widocznych wad, powodujących pogorszenie wyglądu	zgodnie z normą	PN EN ISO 10545-2

SPECYFIKACJA TECHNICZNA WYKONANIA I ODBIORU ROBÓT BUDOWLANYCH
Roboty budowlane

Ściany

Ściany w łazienkach zostaną ułożone na całej wysokości płytkami ceramicznymi
W pokojach wokół nowych umywalk zostanie ułożony "fartuch" z płytek do wysokości 2,0m i szerokości 1m.

Płytki ceramiczne ściennie 30x30cm - glazura PN-EN 177:1999, i PN- EN 178:1998 (łazienki)

- płytki zostaną zaproponowane przez wykonawcę i zaakceptowane przez Zamawiającego.

Parametry płytek ściennych

Parametry techniczne	Wymagania normy PN-EN 14411:2005 zał. L, Grupa B III	Średnia wartość uzyskana	Norma
Nasiąkliwość (%)	średnio > 10	17	PN EN ISO 10545-3
Wytrzymałość na zginanie	min. 15	19-24	PN EN ISO 10545-4
Siła łamiąca (N), grubość < 7,5	200	średnio 400	PN EN ISO 10545-4
Siła łamiąca (N), grubość > 7,5	600	średnio 800	PN EN ISO 10545-4
Odporność termiczna	wymagana	odporne	PN EN ISO 10545-9
Odporność na pęknięcia włó-	wymagana	odporne	PN EN ISO 10545-11
Odporność na palenie (1-3)	min, klasa 3	klasa 5	PN EN ISO 10545-14
Odporność na działanie środków chemicznych domowego użytku (AA-D)	min. klasa GB	klasa GA	PN EN ISO 10545-13
Odporność na działanie kwasów i zasad (GLC-GLA)	wg wskazań producenta	klasa GLA	PN EN ISO 10545-13
Dopuszczalne odchylenia	Wymagania normy PN-EN 14411:2005 zał. L, Grupa B III	Średnia wartość uzyskana	Norma
Odchylenia długości 1 szerokości (%)	±0,6	±0,1 -0,3	PN EN ISO 10545-2
Odchylenia grubości (%)	±10	±3	PN EN ISO 10545-2
Płaskość powierzchni (%)	±0,5/-0,3	+0,35/-0,1	PN EN ISO 10545-2
Odchylenia od kąta prostego	±0,3	±0,15	PN EN ISO 10545-2
krzywizna boków (%)	±0,5	±0,25	PN EN ISO 10545-2
Jakość powierzchni	Minimum 95% płytek nie powinno mieć widocznych wad, powodujących pogorszenie wyglądu powierzchni ułożonych z płytek	98%	PN EN ISO 10545-2

Klej do płytek

- Elastyczna zaprawa klejowa o podwyższonej przyczepności i elastyczności, charakteryzuje się dobrą przyczepnością do podłoża i płytek, stabilnością na powierzchniach pionowych (brak spływu)
- Wyrób zgodny z : PN-EN 12004
- Klasa wg EN 12004 C1T
- Przyczepność początkowa >0,5 N/mm²

Fuga elastyczna Cementowa, szybkowiążąca, elastyczna zaprawa fugowa, odporna na wodę i zabrudzenia - zgodna z CG2 wg PN-EN 13888 (kolorystyka taka sama jak płytek)

Folia w płynie

Służy do bezspoinowego uszczelniania na zewnątrz i wewnątrz budynków nasiąkliwych i porowatych podłoży mineralnych przed szkodliwym oddziaływaniem wilgoci i przepływającą bezciśnieniowo wodą. Stosowana jest do wykonywania szczelnej, elastycznej powłoki przed przyklejaniem okładzin z płytek ceramicznych na balkonach, tarasach, ścianach zewnętrznych i fundamentowych oraz w pomieszczeniach narażonych na czasowe zawilgocenie (jak np. kuchnie, łazienki, kabiny prysznicowe, pralnie). Folię w płynie można stosować na podłoża betonowe, jastrychy cementowe i anhydrytowe (w tym również grzejne), mury ceglane wykonane na pełną spoinę, tynki cementowe i cementowo-wapienne, a także tynki gipsowe, płyty gipsowo-kartonowe i drewnopochodne. Dane techniczne:

- Temperatura stosowania: od +5°C do +25°C
- Temperatura podłoża od +5°C do +25°C

SPECYFIKACJA TECHNICZNA WYKONANIA I ODBIORU ROBÓT BUDOWLANYCH
Roboty budowlane

- Minimalna grubość powłoki: 1,5 mm
 - Czas schnięcia pierwszej warstwy: min. 6 h
 - Czas całkowitego utwardzenia powłoki: min. 24 h
 - Przyklejanie płytek ceramicznych: po 24 h
 - Zdolność krycia rys: 1,0 mm
 - Spływ z powierzchni pionowej: brak
 - Wodoszczelność przy ciśnieniu 0,5 MPa: brak przecieku
 - Przyczepność do podłoża: > 0,5 MPa
 - Konsystencja: ciekła masa
 - Kolor: szary
 - Gęstość objętościowa: ok. 1,30 kg/dm³
 - Odporność na wilgoć: okresowo odporna
 - Odporność na oleje i rozpuszczalniki: nie odporna
 - Odporność na kwasy i zasady: nie odporna
 - Odporność na temperaturę: od -30°C do +50°C
- /wszystkie dane techniczne zostały podane dla względnej wilgotności powietrza 60% i temperatury powietrza + 20°C/. Zużycie folii w płynie przy dwuwarstwowym nakładaniu na odpowiednio przygotowanym podłożu wynosi od 1,3 do 2,0 kg/m²

Sprzęt

Ogólne wymagania dotyczące sprzętu podano w ST „Wymagania ogólne”.

Do wykonywania robót okładzinowych należy stosować:

- szczotki o sztywnym włosiu lub druciane do czesania powierzchni podłoża,
- szpachle i packi metalowe lub z tworzywa sztucznego,
- narzędzia lub urządzenia do cięcia płytek,
- packi ząbkowane stalowe lub z tworzywa o wysokości ząbków 6¹² mm do rozprowadzania kompozycji klejących,
- łąty do sprawdzania równości powierzchni,
- poziomice
- wkładki dystansowe,
- mieszadła koszyczkowe o napędzie elektrycznym,
- pojemniki do przygotowania kompozycji klejących,
- gąbki do mycia oraz czyszczenia okładziny,
- młotek (500 g),
- przyrząd montażowy,
- miara drewniana lub zwijana,
- drobnozębna piła ręczna lub pilarka elektryczna,
- kliny drewniane,
- klocek do dobijania desek.
- jako podkładu należy używać naturalnych materiałów.

4.1.4.2 Wykonanie prac

Warstwy wyrównawcze pod posadzki

Podkład powinien być wykonany zgodnie z projektem, który określa wymaganą wytrzymałość i grubość podkładu oraz rozstaw szczelin dylatacyjnych.

Podłoże, na którym wykonuje się podkład z warstwy wyrównawczej powinno być wolne od kurzu i zanieczyszczeń oraz nasycone wodą.

SPECYFIKACJA TECHNICZNA WYKONANIA I ODBIORU ROBÓT BUDOWLANYCH
Roboty budowlane

Temperatura powietrza przy wykonywaniu podkładów cementowych oraz w ciągu, co najmniej 3 dni nie powinna być niższa niż 5°C.

Zaprawę cementową należy przygotowywać mechanicznie. Zaprawa powinna mieć konsystencję gęstą - 5-7 cm zanurzenia stożka pomiarowego. Ilość spoiwa w podkładach cementowych powinna być ograniczona do ilości niezbędnej, ilość cementu nie powinna być większa niż 400 kg/m³. Powierzchnia podkładu sprawdzana dwumetrową łatą przykładaną w dowolnym miejscu, nie powinna wykazywać większych prześwitów większych niż 5mm. Odchylenie powierzchni podkładu od płaszczyzny (poziomej lub pochylej) nie powinny przekraczać 2mm/m i 5mm na całej długości lub szerokości pomieszczenia.

W ciągu pierwszych 7 dni podkład powinien być utrzymywany w stanie wilgotnym, np. przez pokrycie folią polietylenową lub wilgotnymi trocinami albo przez spryskiwanie powierzchni wodą.

Wykonanie izolacji powłokowej

Płynną substancję folii w płynie lepik należy nanosić na zimno na suche i czyste podłoże w jednej lub 2 warstwach pedzłem, szczotką dekarską z twardym włosiem lub natryskiem. Optymalna temperatura podłoża i otoczenia w czasie wykonywania prac 20°C. Materiału nie należy stosować: na wilgotne podłoże, na podłoże smołowe, w miejscach gdzie do czasu odparowania rozpuszczalnika występują źródła zapłonu

Posadzki z płytek Zalecenia ogólne:

- Temperatura powietrza w czasie układania płytek powinna wynosić, co najmniej +5°C i nie więcej niż +25°C. Temperaturę tę należy zapewnić, na co najmniej kilka dni przed rozpoczęciem robót oraz w czasie wiązania i twardnienia zaprawy.
- Materiały użyte do wykonania posadzki powinny znajdować się w pomieszczeniach o wymaganej temperaturze, co najmniej 24 godziny przed rozpoczęciem robót,
- Przed przystąpieniem do okładzinowania powierzchni podłóg w pomieszczeniach mokrych należy sprawdzić spadki do elementów odwadniających min. 1,5 %.
- Dla pomieszczeń bez odwodnienia podłogi układać w poziomie wykończeniowym.
- Płytki należy układać i rozmiarzać wg projektu wykonawczego wewnątrz. Warstwa kleju pod płytki nie może zawierać pustych miejsc.
- Dla pomieszczeń nie zdefiniowanych projektem wewnątrz płytki należy rozmiarzać tak, aby docinki płytek przy krawędziach (końcach ścian) miały wymiar większy niż połowa płytki.

Przygotowanie podłoża:

- Z powierzchni betonowej należy usunąć wszystkie luźne części, zatłuszczenia, jak również zabrudzenia pochodzenia kwasowego i zasadowego, utrudniające przyczepność warstwy malarskiej, piaszczące i łuszczące się warstwy zaprawy.
- Podłoże powinno być nośne a wytrzymałość na odrywanie powinna być zgodna z PN/B-10107 nie mniejsza niż 0,5 MPa.
- Podłoże musi być równe, suche, twarde, czyste, odpowiednio porowate, bez pęknięć i szczelin
- Wilgotność nie może przekraczać 1,5% dla betonu i 0,5% dla anhydrytu.

Roboty zasadnicze:

- Posadzki z płytek układać na przygotowanym wcześniej suchym i czystym podkładzie betonowym. Do układania stosować klej, którego rodzaj dobrać zgodnie z przeznaczeniem posadzki oraz rodzaju płytek.
- Roboty posadzkowe rozpocząć od ułożenia spoziomowanych płytek - reperów, których powierzchnia wyznacza położenie płaszczyzny posadzki. Następnie ułożyć w odstępach będących wielokrotnością wymiaru płytek pasy kierunkowe, których płaszczyznę kontroluje się łatą opiera-

ną na płytkach - reperach. Prawidłowość płaszczyzn układanych pól kontroluje się łątą przykła-
daną do pasów kierunkowych. Spoiny wypełnia się zaprawą do spoinowania.

Do fugowania należy przystąpić po upływie 24 h, pełną wytrzymałość okładzina uzyska po 3 dniach

4.1.4.3 Kontrola jakości robót

Ogólne zasady kontroli jakości robót

Wszystkie materiały muszą spełniać wymagania odpowiednich norm lub aprobat technicznych oraz odpowiadać parametrom określonym w dokumentacji projektowej i wytycznych producenta . Każda partia materiałów dostarczona na budowę musi posiadać certyfikat lub deklarację zgodności stwierdzająca zgodność własności technicznych z określonymi w normach i aprobatkach.

Badania w czasie robót

Częstotliwość oraz zakres badań powinny być zgodne normami. Dostarczone na plac budowy materiały należy kontrolować pod względem ich jakości. Zasady dokonywania takiej kontroli powinien ustalić kierownik budowy w porozumieniu z Inżynierem. Kontrola jakości polega na sprawdzeniu, czy dostarczone materiały i wyroby mają zaświadczenia o jakości wystawione przez producenta oraz na sprawdzeniu właściwości technicznych dostarczonego wyrobu na podstawie tzw. badań doraźnych. Wyniki badań materiałów powinny być wpisywane do dziennika budowy akceptowane przez Inżyniera.

Badania w czasie odbioru robót

Badania okładzin i posadzek z płytek gresowych powinny być przeprowadzane w sposób umożliwiający ocenę wszystkich wymagań a w szczególności:

- zgodności z dokumentacją projektową i zmianami w dokumentacji powykonawczej (przez oględziny i pomiary)
- stan podłoża na podstawie protokołów badań międzyoperacyjnych,
- spadki podłoża lub podkładu i rozmieszczenie wpustów podłogowych, jw.
- jakości zastosowanych materiałów i wyrobów na podstawie deklaracji zgodności lub certyfikatów zgodności przedłożonych przez dostawców

Prawidłowości wykonania okładziny przez sprawdzenie:

- przyczepności okładziny, która przy lekkim opukiwaniu nie powinna wydawać głuchego dźwięku.
- odchylenia krawędzi od kierunku poziomego i pionowego, przy użyciu łąty o długości 2 m (nie powinno przekraczać 2 mm na dł. łąty 2 m),
- odchylenia powierzchni od płaszczyzny łątą o długości 2m (nie powinno większe niż 2mm na całej dł. łąty),
- prawidłowości przebiegu i wypełnienia spoin poziomą i pionem z dokładnością do 1 mm.
- grubość warstwy kompozycji klejącej pod płytką, która nie powinna przekraczać wartości określonej przez producenta w instrukcji, na podstawie zużycia kompozycji klejącej.

Prawidłowości wykonania wykładzin przez sprawdzenie:

- płaszczyzny poziomej lub spadków,
- nierówności powierzchni mierzonych jako prześwity między łątą dł. 2 m a posadzką (nie powinny być większe niż 3 mm na całej długości łąty),
- odchylenia posadzki od płaszczyzny poziomej lub ustalonego spadku (nie powinno być większe niż 3 mm na długości łąty 2m i nie większe niż 5 mm na całej długości lub szerokości posadzki).
- przebiegu i wypełnienia spoin z dokładnością do 1 mm,
- grubość warstwy kompozycji klejącej pod płytką, która nie powinna przekraczać wartości określonej przez producenta w instrukcji, na podstawie zużycia kompozycji klejącej

4.1.4.4 Odbiór

Ogólne zasady odbioru robót podano w ST „Wymagania ogólne”. Roboty uznaje się za zgodne z dokumentacją projektową, SST i wymaganiami Inspektora nadzoru, jeżeli wszystkie pomiary i badania (z uwzględnieniem dopuszczalnych tolerancji) dały pozytywny wynik.

Jeżeli chociaż jeden wynik badania będzie niepozytywny, okładzina z płytek ceramicznych nie powinna być odebrana.

W takim przypadku należy przyjąć jedno z rozwiązań:

- okładzinę poprawić i przedstawić do ponownego odbioru,
- jeżeli odchylenia od wymagań nie zagrażają bezpieczeństwu użytkowania i trwałości okładziny oraz jeżeli inwestor wyrazi zgodę, obniżyć wartość wykonanych robót,
- w przypadku gdy nie są możliwe powyższe rozwiązania, usunąć okładzinę i ponownie wykonać.

Odbiór podłoża

Odbiór podłoża należy przeprowadzić bezpośrednio przed przystąpieniem do robót okładzinowych. Jeżeli odbiór podłoża odbywa się po dłuższym czasie od jego wykonania, należy podłoże oczyścić i umyć wodą.

Odbiór okładzin i wykładzin z płytek gresowych, z terakoty

Odbiór gotowych okładzin następuje po stwierdzeniu zgodności ich wykonania z zamówieniem, którego przedmiot określa dokumentacja projektowa a także dokumentacja powykonawcza, w której podane są uzgodnione zmiany dokonane podczas prac. Zgodność wykonania okładzin stwierdza się na podstawie porównania wyników badań kontrolnych wymienionych w pkt. 6 z wymaganiami i tolerancjami podanymi w pozostałych punktach. Okładziny powinny być odebrane, jeśli wszystkie wyniki badań kontrolnych są pozytywne.

Odbiór powinien obejmować sprawdzenie:

- wyglądu zewnętrznego przez ocenę wzrokową
- prawidłowości ukształtowania powierzchni,
- przyczepności do podłoża
- prawidłowości osadzenia krutek ściekowych w podłodze, wkładek dylatacyjnych itp.
- szerokości i prostoliniowości spoin,

Odbiór gotowych okładzin powinien być potwierdzony protokołem, który zawiera:

- ocenę wyników badań
- wykaz wad i usterek ze wskazaniem możliwości usunięcia.
- stwierdzenia zgodności lub niezgodności wykonania z zamówieniem.

4.1.5 ST-01.05 Gładzie szpachlowe

4.1.5.1 Materiały

Gładź Gipsową stosuje się do wykonania prac wewnątrz pomieszczeń jako ostateczną warstwę wykończeniową. Gładź Gipsowa jest plastyczna i łatwa w obróbce. Charakteryzuje się wydłużonym czasem wiązania i dobrą przyczepnością do podłoża. Gładzi Gipsowej nie stosuje się na podłożach drewnianych, metalowych i z tworzyw sztucznych. Powierzchnia wykonana Gładzią Gipsową jest idealnym podłożem do malowania lub tapetowania.

Masa szpachlowa do wykonywania gładzi gipsowych

Produkt powinien być białą masą szpachlową, przeznaczoną do wykonywania gładzi gipsowych oraz do wypełniania ubytków na powierzchniach ścian i sufitów. Masa szpachlowa powinna mieć możliwość zastosowania na typowych podłożach mineralnych, takich jak beton, gazobeton, gips, tynki cementowe, cementowo-wapienne i gipsowe oraz nadawać się do stosowania wewnątrz pomieszczeń, przy czym grubość pojedynczej warstwy nie może przekroczyć 2 mm.

Produkt ma być gotową, suchą mieszanką, produkowaną na bazie mączki anhydrytowej, wypełniaczy wapiennych oraz dodatków modyfikujących nowej generacji. Parametry techniczne powinny pozwolić na uzyskanie powierzchni o dużej gładkości, stanowiącej doskonałe podłoże pod malowanie.

Parametry techniczne masy szpachlowej:

- Przyczepność: **min. 0,50 MPa**
- Gęstość w stanie suchym: **ok. 1,1 g/cm³**
- Max. grubość jednej warstwy: **2 mm**

Emulsja do gruntowania i wzmacniania podłoży budowlanych pod kleje, gładzie, tynki, posadzki

Emulsja powinna być jest impregnatem przeznaczonym do gruntowania i wzmacniania wszystkich nasiąkliwych, nadmiernie chłonnych i osłabionych podłoży, w tym wykonanych z betonu, gazobetonu, płyt cementowych, gipsowych i gipsowo-kartonowych, tynków gipsowych, cementowych i cementowo-wapiennych.

Emulsja powinna być doskonałym środkiem do przygotowania podłoża przed wykonaniem tynku, posadzki, podkładu podłogowego, gładzi szpachlowej, itp.

Emulsja powinna być impregnatem do gruntowania produkowanym jako gotowa do użycia wodna dyspersja najwyższej jakości żywicy akrylowej. Emulsja powinna wnikać silnie w głąb podłoża, powodując jego wzmocnienie i ujednorodnienie parametrów całej gruntowanej powierzchni. Emulsja winna regulować proces chłonności podłoża i zapobiegać odciąganiu nadmiernej ilości wody z wykonywanych na nim warstw, np. gładzi szpachlowych.

Emulsja powinna poprawiać warunki wiązania zapraw i przyczyniać się do osiągnięcia przez nie zakładanych parametrów technicznych, w tym przyczepności.

Parametry techniczne emulsji:

- Użytkowanie powierzchni: po 24 godzinach
- Gęstość emulsji: 1,0 g/cm³

4.1.5.2 Wykonanie prac

Przed przystąpieniem do wykonywania gładzi gipsowych powinny być zakończone wszystkie roboty stanu surowego, roboty instalacyjne podtynkowe, zamurowane przebiecia i bruzdy, osadzone ościeżnice drzwiowe i okienne.

Przygotowanie podłoża przed wykonaniem gładzi gipsowych polega na oczyszczeniu z substancji tłuszczowych i powłok malarskich, odkurzeniu i zagruntowaniu preparatem zmniejszającym nasiąkliwość i wzmacniającym powierzchniowo podłoże.

Nakładanie gładzi należy wykonywać pacą stalową nierdzewną. Na ścianach wykonujemy gładź, zaczynając określoną szerokością od posadzki do góry w kierunku sufitu. Zalecana minimalna grubość jednej warstwy gładzi wynosi minimum 2 mm.

Wykończenie gładzi gipsowych wykonujemy po jej całkowitym wyschnięciu.

SPECYFIKACJA TECHNICZNA WYKONANIA I ODBIORU ROBÓT BUDOWLANYCH
Roboty budowlane

Gładź wykańczamy poprzez wstępne przeszlifowanie ręczne na całej powierzchni drobnoziarnistym papierem ściernym albo specjalną siateczką do szlifowania nr 100, a następnie doprowadzamy do idealnej gładzi szlifując siateczką nr 180.

Zaleca się gruntowanie ich bezrozpuszczalnikowym środkiem.

4.1.5.3 Kontrola jakości

Kontrola jakości robót tynkarskich obejmuje następujące badania:

- Sprawdzenie zgodności z dokumentacją techniczną
- Sprawdzenie materiałów
- Sprawdzenie podłoża
- Sprawdzenie przyczepności tynku do podłoża
- Sprawdzenie mrozoodporności tynków zewnętrznych
- Sprawdzenie grubości tynku
- Sprawdzenie wyglądu powierzchni otynkowanych oraz wad i uszkodzeń powierzchni tynków
- Sprawdzenie wykończenia na stykach, narożach, obrzeżach i przy szczelinach dylatacyjnych

4.1.5.4 Odbiór

Odbiór podłoża należy przeprowadzić bezpośrednio przed przystąpieniem do wykonania gładzi gipsowych.

Jeżeli odbiór podłoża odbywa się po dłuższym czasie od jego wykonania, należy podłoże oczyścić.

- Roboty uznaje się za zgodne z dokumentacją projektową, ST i wymaganiami Inżyniera, jeżeli wszystkie pomiary i badania omówione w pkt. 5. dały pozytywne wyniki.
- Jeżeli chociaż jeden wynik badania daje wynik negatywny, tynk nie powinien być odebrany. W takim przypadku należy przyjąć jedno z następujących rozwiązań:
 - Gładzie gipsowe poprawić i przedstawić do ponownego odbioru.
 - Jeżeli odchylenia od wymagań nie zagrażają bezpieczeństwu użytkowania i trwałości gładzi, zaliczyć ją do niższej kategorii.
 - W przypadku, gdy nie są możliwe podane wyżej rozwiązania, usunąć gładź i ponownie wykonać roboty.

Ukształtowanie powierzchni, krawędzie, przecięcia powierzchni oraz kąty dwuścienne powinny być zgodne z dokumentacją projektową.

Dopuszczalne odchylenia powierzchni gładzi od płaszczyzny i odchylenie krawędzi od linii prostej nie mogą być większe niż 3 mm i w liczbie nie większej niż 3 na całej długości kontrolnej dwumetrowej łaty.

Odchylenie powierzchni i krawędzi od kierunku:

- pionowego - nie mogą być większe niż 2 mm na 1 mb i ogółem nie więcej niż 3 mm w pomieszczeniu,
- poziomego - nie mogą być większe niż 3 mm na 1 mb i ogółem nie więcej niż 4 mm na całej powierzchni między przegrodami pionowymi (ścianami, belkami itp.).

Niedopuszczalne są następujące wady:

- wykwyty w postaci nalotów roztworów soli wykrystalizowanych na powierzchni tynków przenikających z podłoża, pilśni itp.,
- trwałe ślady zacieków na powierzchni, odstawanie, odparzenia i pęcherze wskutek niedostatecznej przyczepności tynku do podłoża.

Odbiór gotowych tynków powinien być potwierdzony protokołem, który powinien zawierać:

- ocenę wyników badań
- wykaz wad i usterek ze wskazaniem możliwości ich usunięcia,
- stwierdzenia zgodności lub niezgodności wykonania z zamówieniem.

4.1.6 ST-01.06 Roboty malarskie budowlane farbami wodnymi i wodorozcieńczalnymi.

Wszystkie pomieszczenia malować farbami zgodnie z kolorystyką przedstawioną w projekcie wnętrz oraz ustalonymi w ramach nadzoru autorskiego.

Poszczególne pomieszczenie malować

- pomieszczenia gospodarcze tynkowane

Malowane będą ściany w pomieszczeniu wszystkich pomieszczeń objętych opracowaniem

4.1.6.1 Materiały

Woda (PN-EN 1008:2004)

Rozcieńczalniki.

W zależności od rodzaju farby należy stosować:

- wodę – do farb emulsyjnych,

- inne rozcieńczalniki przygotowane fabrycznie dla poszczególnych rodzajów farb powinny odpowiadać normom państwowym lub mieć cechy techniczne zgodne z zaświadczeniem o jakości wydanym przez producenta oraz z zakresem ich stosowania.

Farby budowlane gotowe:

- farba lateksowa w kolorze zgodnym z istniejącą elewacją

- farba emulsyjna biała

Farby powinny być pakowane zgodnie z PN-O-79601-2:1996 w bębny lekkie lub wiaderka stożkowe

wg PN-EN-ISO 90-2:2002 i przechowywane w temperaturze min. +5°C.

Środki gruntujące:

- zalecane przez producenta zastosowanych farb

4.1.6.2 Wykonanie prac

Właściwe malowanie powinno być poprzedzone przygotowaniem powierzchni, na której ma być położona powłoka malarska, tzn. jej wyrównaniem lub wygładzeniem i zagruntowaniem. Roboty malarskie powinny być wykonywane w temperaturze nie niższej niż 5°C (z zastrzeżeniem, aby w ciągu doby nie następował spadek temperatury poniżej 0°C) i nie wyższej niż 22°C – z tym, że do nakładania powłoki malarskiej najkorzystniejszymi są temperatury 12- 18°C.

Przy robotach malarskich z zastosowaniem gruntowników o właściwościach toksycznych należy ściśle przestrzegać przepisów bhp.

Powłoki powinny równomiernie, bez prześwitów, pokrywać podłoże lub podkład, nie wykazując odprysków, spękań, nieprzylegania i łuszczenia się oraz smug, plam i śladów pędzla; dopuszcza się chropowatość powłoki odpowiadającą rodzajowi faktury i powierzchni.

Barwa powłok powinna być zgodna z wzorcem uzgodnionym między Wykonawcą a Inwestorem oraz powinna być jednolita, bez uwydatniających się poprawek lub połączeń o różnym odcieniu i natężeniu (nie dotyczy powłok jednowarstwowych przeznaczonych do powtórnego malowania przy malowaniu uproszczonym).

Powłoki powinny wytrzymywać próbę na przyczepność oraz być odporne na wycieranie i wsiąklwość.

(Sprawdzenie przyczepności należy wykonać przez próbę odrywania ostrym narzędziem np. nożem, powłoki od podłoża, a w przypadku istnienia podkładu wyrównawczego - od tego podkładu. Powłoka ma dostateczną przyczepność, jeżeli jej oderwanie jest możliwe tylko przy jednoczesnym uszkodzeniu podłoża lub podkładu wyrównawczego.)

Roboty powinny odpowiadać normie PN-69/B-10280 Roboty malarskie budowlane farbami wodnymi wodorozcieńczalnymi

Podstawowe warunki wykonywania malowania farbą

1) malowanie elementów stalowych należy wykonywać według dokumentacji technicznej, opracowanej dla określonej konstrukcji, zgodnie z polskimi przepisami, uwzględniającej wymagania Aprobaty Technicznej ITB dla danego systemu malowania;

- 2) zabezpieczenia konstrukcji mogą być wykonywane jedynie przez firmy licencjonowane i przeszkolone przez Wnioskodawcę Aprobaty w zakresie warunków i technologii wykonywania zabezpieczeń, właściwości fizyko-chemicznych stosowanych wyrobów, kontroli jakości wykonywanych prac;
- 3) zabezpieczenia należy wykonywać w temperaturze otoczenia nie niższej niż +5°C i przy wilgotności względnej powietrza nie wyższej niż 80%. Należy przestrzegać zasady, aby malowana powierzchnia stalowa miała temperaturę min. 3°C wyższą niż punkt rosy powietrza;
- 4) podłoże stalowe, na którym będą wykonywane zabezpieczenia, powinno być czyste, odpylone, odtłuszczone i pozbawione rdzy. Powierzchnie stalowe należy oczyścić do właściwego stopnia, według normy PN-ISO 8501-1/Ad 1:1998, zgodnego z warunkami stosowania antykorozyjnej farby podkładowej.

Wykonawca robót jest odpowiedzialny za jakość ich wykonania oraz za ich zgodność z dokumentacją projektową, i poleceniami Inspektora nadzoru.
Ogólne wymagania dotyczące robót podano w „Wymaganiach ogólnych”

4.1.6.3 Kontrola jakości robót

Kontrola przygotowania podłoża

- wygląd powierzchni,
- stopień czystości podłoża,
- profil powierzchni (chropowatość)
- obecność zatłuszczeń,
- obecność zapylenia,
- obecność zanieczyszczeń jonowych.

Kontrolę stopnia czystości można przeprowadzić w porównaniu do barwnych wzorców fotograficznych załączonych do norm.

Kontrola wykonania malowania

Kontrola jakości wykonanego malowania systemem farb olejnych powinna obejmować sprawdzenie:

- wyglądu zewnętrznego,
- przyczepności warstwy gruntującej do podłoża,
- grubości poszczególnych warstw w stanie mokrym i po wyschnięciu.

Badania techniczne należy przeprowadzić w temperaturze powietrza nie niższej niż +5o Ci przy wilgotności względnej powietrza nie wyższej niż 65 %.

Ocenę jakości powłok malarskich przeprowadza się kontrolując: wygląd zewnętrzny powłok (należy stwierdzić, czy powłoka nie ma wad powierzchniowych, porównać kolor i stopień połysku dokumentacją), stopień wyschnięcia powłoki (określany normy PN-79/C-81519 rozróżniającej 7 stopni schnięcia), przyczepność powłoki (można oznaczyć zgodnie z PN- EN 24624: 1994 poprzez pomiar minimalnego naprężenia rozciągającego potrzebnego do oderwania powłoki prostopadle od podłoża, lub według PN- EN ISO 2409:1999 metodą siatki nacięć), grubość powłoki (pomiar grubości można przeprowadzać nieniszczącymi lub niszczącymi - dobór przyrządu zależy od rodzaju podłoża – grubość metodą nieuszkodzeniową można

oznaczyć za pomocą przyrządów magnetycznych lub elektromagnetycznych, natomiast pomiar grubości powłok metodami uszkodzeniowymi można wykonać stosując do oceny grubości naciętej powłoki przyrządy optyczne lub mechaniczne szczelność pokrycia (kontrolę szczelności pokrycia na podłożu stalowym można przeprowadzić stosując poroskop. Metoda umożliwi wykrywanie porów i rys o średnicy powyżej 0,05 mm przechodzących przez powłokę do przewodzącego podłoża; uziemiony detektor wytwarza prąd stały o wysokim napięciu, który przepływając przez nieszczelności do podłoża zamyka obwód elektryczny; wykrytą nieszczelność aparat sygnalizuje efektem dźwiękowym lub optycznym.

4.1.6.4 Odbiory

Odbiór robót malarskich obejmuje:

- sprawdzanie wyglądu zewnętrznego
- sprawdzanie zgodności barwy i połysku
- sprawdzanie odporności na wycieranie
- sprawdzanie przyczepności powłoki
- sprawdzanie odporności na zmywanie

Wyniki kontroli i badań powłok powinny być odnotowane w formie protokołu z kontroli i badań.

Jeżeli badania wymienione wyżej dadzą wynik pozytywny, to powłoki malarskie należy uznać za wykonane prawidłowo.

W przypadku gdy którekolwiek z wymagań stawianym nie jest spełnione, należy uznać, że powłoki nie zostały wykonane prawidłowo i należy wykonać działania korygujące, mające na celu usunięcie niezgodności. W tym celu w protokole kontroli i badań należy określić zakres prac, rodzaje materiałów oraz sposoby doprowadzenia do zgodności powłoki z wymaganiami.

Po usunięciu niezgodności należy ponownie skontrolować wykonane powłoki, a wynik odnotować w formie protokołu kontroli i badań.

SPECYFIKACJA TECHNICZNA WYKONANIA I ODBIORU ROBÓT BUDOWLANYCH
Roboty budowlane

4.1.7 ST-01.07 Zabudowa płytą gipsowo- kartonową

Wykończeniem płytą gipsowo kartonową

4.1.7.1 Materiały

Płyty gipsowo-kartonowe ogniochronne typu F (dawne GKF) gr. 12,5 mm - wg BN-86/6743-02

- powierzchnia równa gładka bez uszkodzeń kartonu, krawędzi,
- tolerancja dla grubości płyty $\pm 0,5$
- tolerancja dla szerokości $- 5,0$
- tolerancja dla długości $-6,0$
- prostopadłość: różnica w długości przekątnych mniejsza lub równa 5
- wilgotność mniejsza lub równa 10%

Płyty włóknowo- cementowe wewnętrzne

Nazwa	
Wymiary standardowe (mm)	1200*2500/305
Grubość płyty (mm)	9; 12
Materiał rodzaj	Włókno-cement
Masa płyty (kg/m ²)	10,80 / 14,40
Rozszerzalność termiczna (mm/mK)	0,007
Udarność (kJ/m ²)	Wzdłuż włókien - 1,5 W poprzek włókien - 1,2
Elastyczność przy zginaniu (GPa)*	4 / 3
Gęstość (g/cm ³)	1,15
Klasyfikacja ogniowa	A 1

* moduł elastyczności suchego produktu wzdłuż włókien / w poprzek

Profile metalowe i akcesoria do wykonywania sufitów podwieszanych i stelaży - wg. odpowiedniej aprobaty technicznej

Taśmy i siatki zbrojące - według odpowiedniej aprobaty techn.

Narożniki aluminiowe - według odpowiedniej aprobaty techn.

Wkręty nierdzewne do przykręcania płyt gips.-karton. - wg PN-92/M-83102 Do mocowania płyt gipsowo-kartonowych do kształtowników nośnych, łączenia kształtowników między sobą oraz mocowania profili w uchwytach powinny być stosowane - wkręty stalowe, blachowkręty samogwintujące.

Wiatroizolacja- ułożona od zewnątrz , mocowana do deskowania połączi

- budowa - jedno, dwu lub trójwarstwowa, laminowana
- opór dyfuzyjny - $S_d 0,02$ m
- wysoka przepuszczalność pary wodnej - $1800^* / 3000^{**} g/m^2/24h$
- odporność na promieniowanie UV - 3 miesiące
- gramatura - 90 -160 g/m² certyfikat jakości ISO

Wełna mineralna

Ułożona pomiędzy profilami stalowymi niepalna klasa A1; $I_{\Sigma} = 0,035$ W/(m K) gr. 10 i 15cm, gęstość powyżej 15 kg/m³ ; współczynnik oporu dyfuzyjnego pary wodnej MU1.

Folia paroizolacyjna

Ułożona pod płytę gipsową od strony pomieszczenia ogrzewanego (użytkowego);

Pomiędzy płytami gipsowo-kartonowymi a izolacją z wełny mineralnej należy zastosować szczelną paroizolację, która ogranicza napływ pary wodnej do materiału termoizolacyjnego od strony wnętrza. Folia paroizolacyjna PE gr.0,2mm ; opór dyfuzji pary wodnej $> 850 \text{ m}^2\text{hxhPa/g}$, wodochłonność $< 1\%$; przesiąkliwość przy działaniu słupa wody o wysokości 1,0m w czasie 24h – niedopuszczalne przesiąkanie ; klasyfikacja ogniowa : wyrób trudnozapalny B2, i nierozprzestrzeniający ognia ; szerokość rolki 2,0m, długość 50 – 75m.

Masa szpachlowa – gips budowlany szpachlowy wg PN-B-30042:1997

Do wykonywania połączeń między płytami gipsowo-kartonowymi oraz spoin narożnych i obwodowych powinny być stosowane gipsowe masy szpachlowe przeznaczone do spoinowania. Do końcowego szpachlowania płyt powinna być stosowana masa szpachlowa przeznaczona do szpachlowania powierzchniowego. Warunki stosowania mas szpachlowych określają instrukcje Producentów dla poszczególnych wyrobów.

4.1.7.2 Wykonanie prac

Montaż folii:

Po oczyszczeniu konstrukcji więźby dachowej i zabezpieczeniu środkami ogniochronnymi i grzybobójczymi. Na krokwiach od wewnątrz zamocować membranę paroprzepuszczalną (folię wiatroizolacyjną). Membranę należy układać w kierunku prostopadłym do krokwi z zakładem 10-15 cm. Zakłady membrany uszczelnić taśmą dwustronnie klejącą. Jeżeli membrana nie będzie sklejana, wtedy zakłady należy zwiększyć do min. 30 cm. Na stykach stropu z dachem, ścianą, kominem szczelność zapewnić przez zamocowanie na całej długości listwy dociskowej. Folię zamocować do konstrukcji drewnianych zszywkami lub gwoździami z dużym łebkiem. Do konstrukcji stalowych membranę przykleja się taśmą dwustronnie klejącą.

Tyczenie rozmieszczenia płyt

- styki krawędzi podłużnych powinny być prostopadłe do płaszczyzny ściany z oknem (równoległe do kierunku naświetlania pomieszczenia)
- przy wyborze podłużnego mocowania płyt do elementów nośnych rusztu konieczne jest, aby styki długich krawędzi płyt opierały się na tych elementach,
- przy wyborze poprzecznego mocowania płyt w stosunku do elementów nośnych rusztu konieczne jest, aby styki krótszych krawędzi opierały się na tych elementach,
- ponieważ rzadko się zdarza, aby w jednym rzędzie mogła być mocowana pełna ilość płyt, należy je tak rozmieścić, aby na krańcach rzędu znalazły się odcięte kawałki płyt o szerokości zbliżonej do połowy długości płyty,
- styki poprzeczne płyt w dwu sąsiadujących rzędach powinny być przesunięte względem siebie o odległość zbliżoną do połowy długości płyty,
- jeżeli z przyczyn ogniowych okładzina gipsowo-kartonowa sufitu ma być dwuwarstwowa, to drugą warstwę płyt należy mocować mijankowo w stosunku do pierwszej warstwy, przesuwając ją o jeden rozstaw między nośnymi elementami rusztu.

Kotwienie rusztu

W zależności od konstrukcji i rodzaju, z jakiego wykonany jest okładzina, wybiera się odpowiedni rodzaj kotwienia rusztu. Wszystkie stosowane metody kotwienia: kołkami rozporowymi plastikowymi, metalowymi, kołkami wstrzeliwanymi muszą spełniać warunek posiadania zabezpieczenia antykorozyjnego. Gęstość kotwienia pionowych elementów rusztu nie powinna przekraczać 100 cm, a kształtowników stropowych i posadzkowych 125cm.

Mocowanie płyt gipsowo-kartonowych do rusztu

Na ścianki działowe stosuje się płyty gipsowo-kartonowe zwykłe o grubości 12,5 mm. Jeśli wymagają tego warunki ogniowe, stosuje się płyty o podwyższonej wytrzymałości ogniowej o grubości 12,5

mm. W przypadku warunków o dużej wilgotności należy stosować płyty wodoodporne gr 12,5 mm. Płyty gipsowo-kartonowe mogą być mocowane do elementów nośnych w dwojaki sposób:

- mocowanie poprzeczne krawędziami dłuższymi płyt do kierunku ułożenia elementów nośnych rusztu,
- mocowanie podłużne wzdłuż elementów nośnych rusztu płyt, ułożonych równoległe do nich dłuższymi krawędziami.

Płyty gipsowo-kartonowe mocuje się do profili stalowych blachowkrętami.

Kierunek mocowania płyt gipsowo-kartonowych

Grubość płyty w mm	Kierunek mocowania	Dopuszczalna rozpiętość między elementami nośnymi w mm
6,5	poprzeczny	420
	podłużny	320
12,5	poprzeczny	500
	podłużny	420

Okładziny z płyt gipsowo-kartonowych

Profile rozmieszcza się nie więcej, niż co 60 cm. Rozmieszczenie pierwotne profili (wstępne) podlega korekcie na etapie przykręcania płyt, tzn. rozstawiania profili do płyt. Po ułożeniu przewodów instalacyjnych, układa się izolację termiczną lub akustyczną. Pokrycie ściany należy rozpocząć od przykręcenia płyty o szerokości 120 cm. Odstęp pomiędzy wkrętami powinien wynosić 20 cm. Przy pokryciu dwuwarstwowym pierwsza warstwa płyt mocowana jest, co 75 cm. Płyty nie powinny stać na podłożu lecz być podniesione o ok. 10 mm. U góry powinna być pozostawiona szczelina 5 mm dla zapewnienia kompensacji drgań i ugięć stropów. Szczelinę wypełnia się kitem elastycznym na etapie szpachlowania spoin. Spoiny w drugiej warstwie przesuwają się o 60 cm w stosunku do pierwszej warstwy.

Zabezpieczenie izolacji z mat przed osunięciem wykonuje się za pomocą wieszaków lub długich wkrętów wkręcanych w profile. Pokrycie drugiej strony ściany należy rozpocząć od przykręcenia płyty o szerokości 60 cm lub mniej w przypadku przesunięcia profili. Po zamknięciu drugiej strony ściany uzyskuje się ostateczną stabilność. Przy wysokości ściany większej od wysokości płyty sztukowanie płyty należy prowadzić naprzemiennie od góry i od dołu. Sztukówki nie powinny być krótsze niż 30 cm.

Szpachlowanie spoin

Krawędzie płyt gipsowo-kartonowych wykonane są z fazowaniem umożliwiającym zbrojenie połączenia sąsiednich płyt. Zbrojenie wykonuje się taśmą papierową lub z włókna szklanego w trzech cyklach: wypełnienie spoin masą szpachlową i wciśnięcie taśmy zbrojącej. Po związaniu pierwszej warstwy nałożenie tej samej masy szpachlowej na szerszej powierzchni i na wyschniętą spoinę nałożenie masy szpachlowej nawierzchniowej, stanowiącej podkład pod farbę. Przy zbrojeniu taśmą samoprzylepną stosowane są dwa cykle tj. naklejenie taśmy i jednokrotne wypełnienie spoin masą szpachlową, a po jej wyschnięciu szpachlowanie masą nawierzchniową. Szpachlowanie przyczynianych krawędzi płyt poprzedzone jest poszerzeniem spoiny za pomocą struga kąтового i analogicznie jak w przypadku zbrojenia spoin fabrycznych wykonanie zbrojenia i szpachlowania. Różnica polega na wykonaniu warstwy nawierzchniowej, którą wykonuje się na szerokości ok. 40 cm dla „rozciągnięcia” szpachlowanej spoiny.

4.1.7.3 Kontrola jakości

Ogólne wymagania dotyczące kontroli jakości robót podano w OST „Wymagania ogólne”

Częstotliwość i zakres badań

Częstotliwość oraz zakres badań materiałów powinna być zgodna z normami. Dostarczone na plac budowy materiały należy kontrolować pod względem ich jakości. Zasady kontroli powinien ustalić Kierownik budowy w porozumieniu z Inspektorem nadzoru.

Kontrola jakości polega na sprawdzeniu, czy dostarczone materiały i wyroby mają zaświadczenia o

SPECYFIKACJA TECHNICZNA WYKONANIA I ODBIORU ROBÓT BUDOWLANYCH
Roboty budowlane

jakości wystawione przez producenta oraz na sprawdzeniu właściwości technicznych na podstawie badań doraźnych.

Badania w czasie wykonywania robót w szczególności powinny dotyczyć sprawdzenia materiałów:

- narożniki i krawędzie (czy nie ma uszkodzeń),
- wymiary (zgodnie z tolerancją),
- wilgotność i nasiąkliwość płyt sufitowych,
- obciążenie na zginanie niszczące lub ugięcia płyt,
- występowanie uszkodzeń powłoki cynkowej elementów stalowych.

4.1.7.4 Odbiory

Odbiór podłoża

Odbiór podłoża należy przeprowadzić bezpośrednio przed przystąpieniem do robót okładzinowych. Podłoże oczyścić z kurzu i luźnych resztek zaprawy lub beton.

Zgodność z dokumentacją

Roboty uznaje się za zgodne z dokumentacją projektową, SST i wymaganiami Inspektora nadzoru, jeżeli wszystkie pomiary i badania (z uwzględnieniem dopuszczalnych tolerancji) wg pkt. 6 SST dały pozytywny wynik.

Wymagania przy odbiorze

Wymagania przy odbiorze określa norma PN-72/B-10122 Roboty okładzinowe. Suche tynki.

Wymagania i badania przy odbiorze.

Sprawdzeniu podlega:

- zgodność wykonania z dokumentacją techniczną,
- rodzaj zastosowanych materiałów,
- przygotowanie podłoża,
- prawidłowość zamocowania płyt, ich wykończenia na stykach, narożach i obrzeżach,
- wchrowatość powierzchni: powierzchnie suchych tynków powinny stanowić płaszczyzny pionowe, poziome lub o kącie nachylenia przewidzianym w dokumentacji. Kąty dwuścienne utworzone przez te płaszczyzny, powinny być kątami prostymi lub innymi zgodnymi z dokumentacją. Krawędzie przycięcia płaszczyzn powinny być prostoliniowe. Sprawdzenie prawidłowości wykonania powierzchni i krawędzi okładzin należy przeprowadzić za pomocą oględzin zewnętrznych oraz przykładania (w dwu prostopadłych kierunkach) łąty kontrolnej o długości 2,0 m, w dowolnym miejscu powierzchni. Pomiar prześwitu pomiędzy łątą a powierzchnią suchego tynku powinien być wykonany z dokładnością do 0,5 mm. Dopuszczalne odchyłki są następujące:

Dopuszczalne odchylenia powierzchni od płaszczyzny i krawędzi od kierunku			
Powierzchni od płaszczyzny i krawędzi od linii prostej	Powierzchni i krawędzi		Przecinających się płaszczyzn od kąta w dokumentacji
	pionowego	poziomego	
Nie większa niż 2 mm i w liczbie nie większej niż 2 szt na całej długości łąty kontrolnej 2 m	Nie większe niż 1,5 mm i ogółem nie więcej niż 3 mm w pomieszczeniach do 3,5 m wysokości oraz nie więcej niż 4 mm w pomieszczeniach powyżej 3,5 m wysokości	Nie większe niż 2 mm i ogółem nie większej niż 3 mm na całej powierzchni ograniczonej ścianami, belkami itp.	Nie większa niż 2 mm na długości łąty kontrolnej 2 m

4.1.7.5 Przepisy związane

PN-EN 1364-2:2001 Badania odporności ogniowej elementów nienośnych. Część 2: Sufity

SPECYFIKACJA TECHNICZNA WYKONANIA I ODBIORU ROBÓT BUDOWLANYCH
Roboty budowlane

PN-EN 13964:2004 (U) Sufity podwieszane. Wymagania i metody badań PN-B-79405:1997/Ap1:1999 Płyty gipsowo-kartonowe PN-93/B-02862 Odporność ogniowa
PN-EN ISO 7050:1999 Wkręty samogwintujące z łbem stożkowym, z wgłębieniem krzyżowym
PN-91/M-82054.19 Śruby, wkręty i nakrętki. Statystyczna kontrola jakości
PN-EN ISO 3506-4:2004 (U) Własności mechaniczne części złącznych ze stali nierdzewnych, odpornych
PN-EN 10142:2003 Taśmy i blachy ze stali niskowęglowej ocynkowane ogniowo w sposób ciągły do obróbki plastycznej na zimno. Warunki techniczne dostawy PN-EN 10142:2003 Taśmy i blachy ze stali niskowęglowej ocynkowane ogniowo w sposób ciągły do obróbki plastycznej na zimno. Warunki techniczne dostawy Norma ISO Seria 9000, 9001, 9002, 9003, 9004 Normy dotyczące systemów zapewnienia jakości i zarządzania systemami zapewnienia jakości.

SPECYFIKACJA TECHNICZNA WYKONANIA I ODBIORU ROBÓT BUDOWLANYCH
Roboty budowlane

4.1.8 ST-01.08 Balustrady

Balustrady

Balustrada klatki schodowej pomiędzy biegami ze stali ocynkowanej ogniowo, malowane proszkowo.

4.1.8.1 Materiały

Balustrady wewnętrzne i zewnętrzne ze stali ocynkowanej ogniowo, malowane proszkowo.

Szczegóły wg detalu balustrady.

Stal nierdzewna,.

Balustrada składa się z zamkniętych, profili stalowych –słupków

Balustrady są połączone ze sobą na spocznikach,

Spawy zeszlifowane pod kątem prostym,

Balustrada mocowana do policzka biegów żelbetowych śrubami stalowymi, równoległe do spadku biegów,

Pas górny o innym spadku – równającym do słupków spoczników, wykończony pochwytem drewnianym) – do zatwierdzenia przez Architekta,

Stal malowana proszkowo – kolorystyka do zatwierdzenia przez Architekta.

Należy uwzględnić wszelkie materiały, akcesoria konieczne do wykonania i instalacji balustrad.

Rysunki warsztatowe muszą zostać do przedstawione do akceptacji Architekta

4.1.8.2 Wykonanie prac

Sposób wbudowywania balustrad powinien być zgodny z instrukcją producenta, dokumentacją techniczną i poleceniami Inspektora Nadzoru. Przed przystąpieniem do robót Wykonawca przedstawi Inspektorowi Nadzoru do akceptacji projekt organizacji i harmonogram robót oraz projekt technologiczny uwzględniający warunki w jakich prace będą wykonywane.

Wszystkie elementy balustrad i pochwyty stalowych, schodów stalowych, krętek systemowych - powinny być wykonane w wytwórniach, których jakość realizacji robót jest potwierdzona odpowiednimi certyfikatami.

Wytworzenie i montaż konstrukcji stalowych powinny spełniać wymagania normy PNB/ 06200:1997, połączenia spawane należy wykonywać zgodnie z projektem oraz wymaganiami i zaleceniami normy PN-90/B-03200.

Przed przystąpieniem do montażu należy sprawdzić:

- jakość dostarczonych elementów
- zgodność wykonania elementów z rysunkami wykonawczymi
- możliwość mocowania elementów do ścian.

Osadzenie elementów powinno odbywać się zgodnie z dokumentacją techniczną lub wskazaniem Inspektora Nadzoru. Połączenia na śruby należy wykonywać tak, aby pod nakrętką pozostawał nie mniej niż jeden zwoj gwintu. Nakrętki należy nakładać tak, aby oznakowanie klasy było widoczne.

Roboty spawalnicze powinni wykonywać spawacze uprawnieni do danego procesu spawania, rodzaju spoin oraz rodzaju i klasy konstrukcji. Powierzchnie i brzości części przygotowanych do spawania powinny być suche, czyste i wolne od widocznych pęknięć i karbów.

Części składowe złącza przygotowuje się odpowiednio do grubości łączonych elementów, rodzaju spoiny, metody spawania itp.

W trakcie spawania elementy spawane powinny być chronione przed niekorzystnym wpływem czynników atmosferycznych (wiatr, deszcz, śnieg) - dotyczy to zwłaszcza spawania w otulinie z gazów ochronnych.

Montować należy balustrady i pochwyty kompletnie wykończone. Elementy ślusarki można kotwić, osadzać za pomocą kołków rozporowych lub kołków wstrzeliwanych - wybór metody wg dokumentacji technicznej lub polecenia Inspektora Nadzoru.

4.1.8.3 kontrola jakości

Ogólne zasady kontroli jakości robót podano w rozdziale „wymagania ogólne”.

Kontrola jakości przed przystąpieniem do robót

Należy potwierdzić wymaganą jakość materiałów zastosowanych do wykonania robót przez sprawdzenie posiadania zaświadczeń o jakości lub znaków kontroli jakości zamieszczonych na opakowaniach lub posiadania innych równorzędnych dokumentów.

Materiały dostarczone na budowę bez dokumentów potwierdzających ich jakość przez producenta nie mogą być dopuszczone do stosowania.

SPECYFIKACJA TECHNICZNA WYKONANIA I ODBIORU ROBÓT BUDOWLANYCH
Roboty budowlane

Dopuszczenie materiałów do stosowania powinno obejmować sprawdzenie zgodności z dokumentacją projektową oraz sprawdzenie zgodności ich właściwości technicznych z dostarczonymi przez producenta atestami.

W przypadku zastrzeżeń co do zgodności materiału z atestem powinien on być zbadany zgodnie z postanowieniami Polskiej Normy.

Materiały o właściwościach nie odpowiadających wymaganiom przedmiotowych norm nie mogą być dopuszczone do stosowania.

Materiały przeterminowane (po okresie gwarancyjnym) nie mogą być dopuszczone do stosowania (dotyczy materiałów objętych terminami przydatności – kleje, farby itp.) Każdy element dostarczony na budowę podlega odbiorowi pod względem:

- jakości materiałów, spoin, otworów na śruby
- zgodności z projektem
- zgodności z atestem wytwórni
- jakości wykonania z uwzględnieniem dopuszczalnych tolerancji
- jakości powłok antykorozyjnych

Wyniki odbiorów materiałów przed ich dopuszczeniem do stosowania powinny być każdorazowo wpisane do Dziennika Budowy

Kontrola jakości podczas prowadzenia robót

Ma na celu bieżącą kontrolę zgodności wykonywania robót z dokumentacją projektową, oraz sprawdzanie prawidłowości wykonywania połączeń, obsadzeń, wykończeń poszczególnych elementów . Wyniki badań powinny być wpisywane do dziennika budowy i akceptowane przez Inspektora Nadzoru.

Wykonawca ma obowiązek prowadzenia kontroli jakości prowadzonych

4.1.8.4 Odbiory

Jednostki obmiarowe

balustrady stalowe - m2 powierzchni

pochwyty stalowe - mb długości

wycieraczki - 1 kpl

pochylnia, konstrukcje stalowe osłony elew., przykrycie tarasu - kg konstrukcji, m2 powierzchni

Ilość robót określa się na podstawie projektu z uwzględnieniem zmian zaaprobowanych przez Inspektora Nadzoru i sprawdzonych w naturze.

Ogólne zasady odbioru robót podano w ST- 00.00 wymagania ogólne.

Roboty uznaje się za wykonane zgodnie z dokumentacją projektową, SST i wymaganiami Inspektora Nadzoru, jeżeli wszystkie pomiary i badania z zachowaniem tolerancji dały wyniki pozytywne.

Odbiór robót powinien być potwierdzony protokołem zawierającym :

- wyniki badań i ich ocenę
- wykaz wad i usterek ze wskazaniem możliwości ich usunięcia
- stwierdzenie zgodności lub niezgodności wykonania robót z zamówieniem

4.4 Zagospodarowanie terenu

45111291-4 Roboty w zakresie zagospodarowania terenu

4.4.1 ST-04.01 Nawierzchnie utwardzone

Schody zewnętrzne z kostki betonowej grubości 6cm. Palisada betonowa jako obrzeża
Chodnik z kostki brukowej 6cm

4.4.1.1 Materiały

1. Projektowane rozwiązanie

Rzędne nawierzchni są dostosowane do rzędnych istniejącego terenu oraz istniejącej nawierzchni wokół istniejącego obiektu. Wysokość nawierzchni dostosowana jest do wysokości kotwienia lub innego montażu w gruncie projektowanych elementów zagospodarowania takich jak urządzenia zabawowe oraz mała architektura. Wartość i kierunki spadków są ukształtowane tak, aby spływ wody odbywał się w kierunku terenu pokrytego szatą roślinną.

1. Nawierzchnia z kostki brukowej

Nawierzchnia z kostki betonowej w kolorze szarym stanowi materiał z którego wykonana jest wejście w postaci schodów do części magazynowej

Podbudowę stanowi 5 cm podsypka piaskowo-cementowa oraz 10cm warstwa tłuczniowo-klińcowa.

Kostka betonowa brukowa wg BN-8016775-03.01/02 trapezowa o grubości 6 cm (8cm na fragmencie przeznaczonym pod ruch kołowy) ujęta jest w krawężniki betonowe 50x20x6cm.

Użyta przez wykonawcę do wykonania nawierzchni betonowa kostka brukowa oraz krawężniki muszą posiadać atest wydany przez Instytut Badawczy Dróg i Mostów lub Instytut Techniki Budowlanej w zakresie :

- wyglądu zewnętrznego - kształtu wymiarów
- wytrzymałości na uciskanie
- nasiąkliwości
- odporności na działanie mrozu
- ścieralności

Wydany atest powinien określić zgodność wymienionych wyżej cech technicznych z wymaganiami podanymi w normach: PN-88/B-06250, PN-84/B-04111; BN-80/6775- 03/01, BN-80/6775-03/02 i normy niemieckiej DIN 18501.

Dopuszczalne odchyłki wymiarów kostki:

- grubość : ± 5 mm,
- wymiary w rzucie : ± 3 mm.

Wymagania

Surowcem do wyrobu kostki kamiennej są skały magmowe, osadowe i przeobrażone. Wymagane cechy fizyczne i wytrzymałościowe przedstawia tablica 1.

Tablica 1. Wymagane cechy fizyczne i wytrzymałościowe dla kostki

L.p.	Cechy fizyczne i wytrzymałościowe	Klasa		Badania według
		I	II	
1	Wytrzymałość na ściskanie w stanie powietrzno -suchym, MPa, nie mniej niż:	160	120	PN-B-04110 [3]
2	Ścieralność na tarczy Boehmego, w centymetrach, nie więcej niż	0,2	0,4	PN-B-04111 [4]

SPECYFIKACJA TECHNICZNA WYKONANIA I ODBIORU ROBÓT BUDOWLANYCH
Roboty budowlane

3	Wytrzymałość na uderzenie (zwięzłość), liczba uderzeń, nie mniej niż	12	8	PN-B-04115 [5]
4	Nasiąkliwość wodą, w %, nie więcej niż	0,5	1,0	PN-B-04101 [1]
5	Odporność na zamrażanie	nie bada się	Całkowita	PN-B-04102 [2]

Tablica 2. Wymiary kostki nieregularnej oraz dopuszczalne odchyłki

Wyszczególnienie	Wielkość (cm)				Dopuszczalne odchyłki dla gatunku (cm)		
	5	6	8	10	1	2	3
Wymiar a	12	14	16	18	± 1,0	± 1,0	± 1,0
Stosunek pola pow. Dolnej (stopki) do górnjej (czoła), nie mniejszy niż					0,7	0,6	0,5
Nierówności pow. Górnej (czoła), nie większe niż					± 0,4	± 0,6	± 0,8
Wypukłość powierzchni bocznej, nie większa niż					0,6	0,6	0,8
Odchyłki od kąta prostego krawędzi po- wierzchni górnej (czoła) w stopniach, nie większe niż					± 6	± 8	± 10

Cement

Cement stosowany do podsypki i wypełniania spoin powinien być cementem portlandzkim klasy 32,5 i odpowiadać wymaganiom podanym w PN-B-19701 [9].

Transport i przechowywanie cementu wg BN-88/6731-08 [13].

Kruszywo

Kruszywo na podsypkę i do wypełniania spoin powinno odpowiadać wymaganiom normy PN-B-06712 [7].

Na podsypkę stosuje się mieszankę kruszywa naturalnego o frakcji od 0 do 8 mm, a do zaprawy cementowo -piaskowej o frakcji od 0 do 3 mm.

Zawartość pyłów w kruszywie na podsypkę cementowo - żwirową i do zaprawy cementowo-piaskowej nie może przekraczać 3%, a na podsypkę żwirową - 8 %.

Kruszywo należy przechowywać w warunkach zabezpieczających je przed zanieczyszczeniem oraz zmieszaniem z kruszywami innych klas, gatunków, frakcji (grupy frakcji).

Pozostałe wymagania i badania wg PN-B-06712 [7].

Woda

Woda stosowana do podsypki i zaprawy cementowo-piaskowej powinna odpowiadać wymaganiom PN-B-32250 [10]. Powinna być to woda „odmiany 1”.

Badania wody należy wykonywać:

w przypadku nowego źródła poboru wody

w przypadku podejrzeń dotyczących zmiany parametrów wody, np. Zmętnienia, zapachu, barwy. 3

4.4.1.2 Wykonanie prac

Ogólne zasady wykonania robót

Ogólne zasady wykonania robót podano w ST D- 00.00.00 „Wymagania ogólne” pkt. 5.

Podsypka

Nawierzchnia z kostki kamiennej ułożona będzie na podsypce cementowo-piaskowej grubości 3cm.

Wymagania dla materiałów stosowanych na podsypkę powinny być zgodne z pkt. 2. niniejszej ST oraz z PN-S-96026 [12].

Współczynnik wodno-cementowy dla podsypki cementowo - piaskowej powinien wynosić od 0,20 do 0,25, a wytrzymałość na ściskanie $R_7 = 10$ MPa, $R_{28} = 14$ MPa.

Układanie kostki nieregularnej

Kostkę można układać w różne desenie:

desen rzędowy prosty, który uzyskuje się przez układanie kostki rzędami prostopadłymi do osi drogi,
desen rzędowy ukośny, który otrzymuje się przez układanie kostki rzędami pod kątem 45° do osi drogi,

desen w jodełkę, który otrzymuje się przez układanie kostki pod kątem 45° w przeciwne strony na każdej połowie jezdni,

desen łukowy, który otrzymuje się przez układanie kostki w kształcie łuku lub innych krzywych.

Desen nawierzchni z kostki kamiennej nieregularnej powinien być dostosowany do wielkości kostki. Przy różnych wymiarach kostki, zaleca się układanie jej w formie desenia łukowego, który poza tym nie wymaga przycinania kostek przy krawężnikach.

Szerokość spoin między kostkami nie powinna przekraczać 12 mm. Spoiny w sąsiednich rzędach powinny się mijać co najmniej o 1/4 szerokości kostki.

Kostka użyta do układania nawierzchni powinna być jednego gatunku i z jednego rodzaju skał. Dla rozgraniczenia kierunków ruchu jezdni powinien być ułożony pas podłużny z jednego lub dwóch rzędów kostek o odmiennym kolorze.

Szczeliny dylatacyjne

Szczeliny dylatacyjne poprzeczne należy stosować w nawierzchniach z kostki na zaprawie cementowej w odległości od 10 do 15 m oraz w takich miejscach, w których występuje dylatacja podbudowy lub zmiana sztywności podłoża.

Szczeliny podłużne należy stosować przy ściekach na jezdniach wszelkich szerokości oraz pośrodku jezdni, jeżeli szerokość jej przekracza 10 m lub w przypadku układania nawierzchni połową szerokości jezdni.

Warunki przystąpienia do robót

Kostkę na zaprawie cementowo-piaskowej można układać bez środków ochronnych przed mrozem, jeżeli temperatura otoczenia jest + 5°C lub wyższa. Nie należy układać kostki w temperaturze 0°C lub niższej. Jeżeli w ciągu dnia temperatura utrzymuje się w granicach od 0 do +5°C, a w nocy spodziewane są przymrozki, kostkę należy zabezpieczyć przez nakrycie materiałem o złym przewodnictwie cieplnym. Świeżo wykonaną nawierzchnię na podsypce cementowo-piaskowej należy chronić w sposób podany w PN-B-06251 [6].

Ubijanie kostki

Sposób ubijania kostki powinien być dostosowany do rodzaju podsypki oraz materiału do wypełniania spoin. Kostkę na podsypce cementowo-piaskowej przy wypełnianiu spoin zaprawą cementowo-piaskową należy ubijać dwukrotnie. Pierwsze mocne ubicie powinno nastąpić przed zalaniem spoin i spowodować obniżenie kostek do wymaganej niwelety. Drugie - lekkie ubicie, ma na celu doprowadzenie ubijanej powierzchni kostek do wymaganego przekroju poprzecznego jezdni. Drugie ubicie następuje bezpośrednio po zalaniu spoin zaprawą cementowo-piaskową. Zamiast drugiego ubijania można stosować wibratory płytowe lub lekkie walce wibracyjne.

Wypełnienie spoin

Wypełnienie spoin zaprawą cementowo-piaskową powinno być wykonane z zachowaniem następujących wymagań:

- piasek powinien odpowiadać wymaganiom wg pkt. 2.5.
- cement powinien odpowiadać wymaganiom wg pkt. 2.4.
- wytrzymałość zaprawy na ściskanie powinna wynosić nie mniej niż 30 MPa.
- przed rozpoczęciem zalewania kostka powinna być oczyszczona i dobrze zwilżona wodą z dodatkiem 1 % cementu w stosunku objętościowym
- głębokość wypełnienia spoin zaprawą cementowo-piaskową powinna wynosić około 5 cm zaprawa cementowo-piaskowa powinna całkowicie wypełnić spoiny i tworzyć monolit z kostką

Pielęgnacja nawierzchni

Pielęgnacja nawierzchni kostkowej, której spoiny są wypełnione zaprawą cementowo-piaskową polega na polaniu nawierzchni wodą w kilka godzin po zalaniu spoin i utrzymaniu jej w stałej wilgotności przez okres jednej doby. Następnie nawierzchnię należy przykryć piaskiem i utrzymać w stanie wilgotności przez okres 7 dni. Po upływie od 2 do 3 tygodni - w zależności od warunków atmosferycznych, nawierzchnię należy oczyścić dokładnie z piasku i można oddać do ruchu.

4.4.1.3 Kontrola jakości

Ogólne zasady kontroli jakości robót podano w rozdziale „Wymagania ogólne

4.4.1.4 Odbiory

Jednostką obmiarową jest 1m² wykonanej nawierzchni z kostki kamiennej.

Roboty uznaje się za wykonane zgodnie z dokumentacją projektową, SST i wymaganiami Inżyniera, jeżeli wszystkie pomiary i badania z zachowaniem tolerancji wg pkt. 6 dały wyniki pozytywne.

Roboty związane z wykonaniem wyrównania podbudowy należą do robót ulegających zakryciu. Zasady ich odbioru są określone w rozdziale „Wymagania ogólne”

4.4.1.5 Przepisy związane

PN-EN 13755:2008	Materiały kamienne. Oznaczenie nasiąkliwości wodą
PN-EN 12371:2010	materiały kamienne. Oznaczenie mrozoodporności metodą bezpośrednią
PN-EN 1926:2007	Materiały kamienne. Oznaczenie wytrzymałości na ściskanie
PN-EN 14157:2017-11	Materiały kamienne. Oznaczenie ścieralności na tarczy Boehmego
PN-EN 12620+A1:2010	Kruszywa mineralne do betonu zwykłego
PN-EN 197-1:2012	Cement. Cement powszechnego użytku. Skład, wymagania i ocena zgodności
PN-EN 1008:2004	Materiały budowlane. Woda do betonów i zapraw
BN-66/6775-01	Elementy kamienne. Krawężniki uliczne, mostowe i drogowe
BN-66/6775-03/01	Prefabrykaty budowlane z betonu. Elementy nawierzchni dróg, ulic, parkingów i torowisk tramwajowych. Wspólne wymagania i badania
BN-80/6775-03/04	Prefabrykaty budowlane z betonu. Elementy nawierzchni dróg, ulic, parkingów i torowisk tramwajowych. Krawężniki i obrzeża

4.5 Wyposażenie obiektu

4.5.1 ST-05.01 Elementy wyposażenia dodatkowego

4.5.1 Wycieraczki wbudowane – systemowe

Projektuje się wycieraczki podłogowe wpuszczone w posadzkę przy wejściu do obiektu
Wycieraczka wewnętrzna aluminiowa z wkładami szczotkowo -gumowymi z pojemnikiem z stali nierdzewnej z odpływem,

Należy przewidzieć osadzenie wycieraczek w grubości warstw posadzkowych,

Wycieraczka z wymiennym wkładem szczotkowym z pojemnikiem z stali nierdzewnej

Profile łączone ocynkowaną linką stalową,

Grubość wkładu wycieraczki wraz z ramką – 2cm.

Kolor szczotek – do decyzji Architekta, po przedstawieniu próbek,

4.5.2 ST-05.02 Biały montaż , wyposażenie łazienek

1. Instalacje i sieci sanitarne wraz białym montażem powinny zgodnie z ustawą Prawo budowlane zapewniać obiektowi spełnianie podstawowych wymagań dotyczących w szczególności:



- bezpieczeństwa konstrukcji,
- bezpieczeństwa pożarowego,
- bezpieczeństwa użytkowania,
- odpowiednich warunków higienicznych i zdrowotnych oraz ochrony środowiska,
- ochrony przed hałasem i drganiami.

4.5.1.1 Materiały



SPECYFIKACJA TECHNICZNA WYKONANIA I ODBIORU ROBÓT BUDOWLANYCH
Roboty budowlane

Wyposażenie łazienek ogólnych

7.4 Armatura

Toaleta				
LP	NAZWA	OPIS	ilość	jedn
1	Miska kompaktowa wisząca • Łazienka ogólnodostępna	<ul style="list-style-type: none"> Deska twarda pełna (bez przerwy), na zawiasach stalowych, nierdzewnych. Mocowanie na stelażu z przyciskiem w komplecie Przycisk podwójny, zgodny ze stelażem 	2	Szt.
2	Umywalka z postumentem	<ul style="list-style-type: none"> mocowana na wspornikach do ściany z otworem, z przelewem, wyposażone w stały korek (przekrycie światła odpływu bez możliwości odcięcia odpływu) Syfon butelkowy Osłona syfonu – półpostument ceramiczny mocowany na kołki rozporowe do ściany. wyposażone w stały regulator temperatury wody 	1	szt
3	Bateria umywalkowa • Łazienka ogólnodostępna • sale / pokoje	<ul style="list-style-type: none"> Wylewki mocowane bezpośrednio w umywalkach: Bateria umywalkowa stojąca, jedno-uchwytowa z ceramiczną głowicą. Wysoka z przedłużoną wylewką Bez korka. Wymagania szczegółowe dla baterii: korpus z mosiądzu, chromowany konstrukcja i mocowanie wzmocnione, dostosowane do intensywnego użytkowania. klasa głośności I, ciśnienie robocze 50 - 1000 kPa, wypływ min. 0,18 l/s dla 300 kPa, spadek ciśnienia maks. 85 kPa dla przepływu 0.1 l/s, Wymagany minimalny wysięg wylewki od osi mocowania min. 100mm przy wysokości wylewki 80-100mm od blatu. Wymagana jest gwarancja producenta na elementy sterujące ceramiczne min. 5 lat. 	1	szt



SPECYFIKACJA TECHNICZNA WYKONANIA I ODBIORU ROBÓT BUDOWLANYCH
Roboty budowlane

				
4	Lustro 60x 90cm klejone do ściany	<ul style="list-style-type: none"> 60x 90cm klejone do ściany 	7	Szt.
5	Pojemnik na mydło mocowany do ściany- <ul style="list-style-type: none"> Łazienka ogólnodostępna sale / pokoje 	<ul style="list-style-type: none"> dozownik mydła w płynie np. wg wzoru z tworzywa ABS wykończenie białe zamknięty na kluczyk obsługa poprzez pociągnięcie przycisku wymiary 143 x 262 x 116mm pojemność 0,75l 	7	Szt.
6	Uchwyt na ręczniki mocowany do ściany <ul style="list-style-type: none"> Łazienka ogólnodostępna sale / pokoje 	<ul style="list-style-type: none"> pojemność: 500 listków przeznaczenie: ręczniki papierowe ZZ wielkość listka: 250 x 230 mm materiał obudowy: tworzywo ABS kolor obudowy: biało-szary sposób dozowania: wyciągnięcie jednej sztuki papieru powoduje wysunięcie się kolejnej zamek i klucz: plastik okienko kontrolne informujące o ilości ręczników rodzaj montażu: naścienny, przykręcany opakowanie zawiera zestaw wkrętów z kołkami gwarancja: 12 miesięcy wymiary: - wysokość: 270 mm, - szerokość: 270 mm, - głębokość: 130 mm 	7	Szt.
7	Pojemnik na papier toaletowy Łazienka ogólnodostępna	<ul style="list-style-type: none"> kolor: biały materiał: tworzywo ABS przeznaczenie: papier toaletowy jumbo o maksymalnej średnicy 19 cm okienko kontrolne informujące o ilości papieru zamknięty na kluczyk zamek i kluczyk: plastik rodzaj montażu: naścienny, przykręcany wymiary: szer. 24 cm x wys. 26 cm x głęb. 13 cm gwarancja 12 miesięcy 	2	Szt.

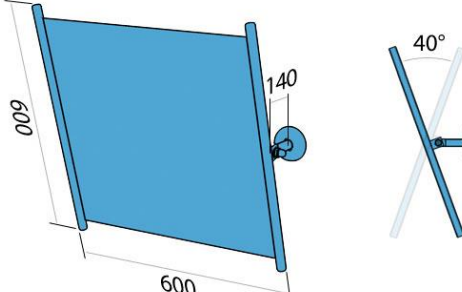
SPECYFIKACJA TECHNICZNA WYKONANIA I ODBIORU ROBÓT BUDOWLANYCH
Roboty budowlane

				
8	Suszarka elektryczna	<ul style="list-style-type: none"> napięcie zasilające: ~230V/50Hz moc grzewcza: 2500W zasięg czujnika: 5-20cm temperatura powietrza: >54°C prędkość powietrza 108km/h średni czas suszenia 15 sekund waga: 2,9kg wymiary: 235x265x210mm stopień ochrony: IPX1 poziom dźwięku: 70dB gwarancja 36 miesięcy typ standardowa obudowa tworzywo ABS 	7	Szt.
9	Szczotka do sedesu	<ul style="list-style-type: none"> • Materiał: stal nierdzewna • Kolor: czarny • Szczotka stojąca • Rączka szczotki wyposażona jest w przykrywkę, która zapobiega wydostawaniu się zapachu • Wymiary: - wysokość: 390 mm +-5%, - średnica: 95 mm +-5% 	2	Szt.
10	Wieszaki na drzwi	Dwa podwójne wieszaki metalowe na drzwi do powieszenia odzieży	2	Szt.
11	Lustro w łazience dla osób niepełnosprawnych	<ul style="list-style-type: none"> • lustro o krawędziach szlifowanych, prostokątne, klejone do ściany o wymiarach zgodnych z dokumentacją pierwotną; lustro dla niepełnosprawnych, uchylne z bocznymi ramkami o wymiarach 600 x 600 mm, mat • klej montażowy do luster : • temperatura pracy: od +103 do +303 • czas schnięcia: 10 - 20 min (wartości te mogą zmieniać się w zależności od warunków otoczenia, takich jak: temperatura, wilgotność oraz rodzaj powierzchni) • czas pełnego utwardzenia: do 72 godzin (zależności od chłonności podłoża) • wydajność: 300-500 ml/m2 	1	Szt.
12	poręcz umywalkowa	<ul style="list-style-type: none"> • poręcz umywalkowa – prawa wykonana ze stali nierdzewnej polerowanej, • długość 550mm, • średnica rurki 32mm, • do użytku w toaletach publicznych, • konstrukcja o wysokiej wytrzymałości, • śruby montażowe schowane pod ozdobną rozetką 	2	Szt.

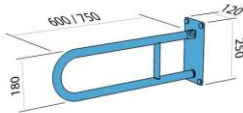
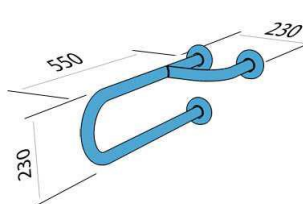
SPECYFIKACJA TECHNICZNA WYKONANIA I ODBIORU ROBÓT BUDOWLANYCH
Roboty budowlane

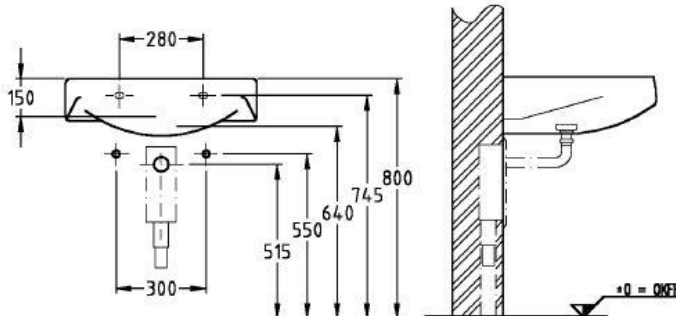
				
13	poręczę uchylne	<ul style="list-style-type: none"> poręczę uchylne dł. 750mm wykonane ze stali nierdzewnej polerowanej, średnica rurki 32mm, do użytku w toaletach publicznych, konstrukcja o wysokiej wytrzymałości, śruby montażowe schowane pod ozdobną rozetką 	1	Szt.
14	Umywalka w łazience – dla osób niepełnosprawnych	<ul style="list-style-type: none"> mocowana na wspornikach do ściany z otworem, bez przelewu, wyposażone w stały korek (przekrycie światła odpływu bez możliwości odcięcia odpływu) Syfon butelkowy Ostłona syfonu – półpostument ceramiczny mocowany na kołki rozporowe do ściany. Wylewki mocowane bezpośrednio w umywalkach:  	1	Szt.
15	Bateria dedykowana do umywalki dla osób niepełnosprawnych	<ul style="list-style-type: none"> Typ stojąca Wysokość wylewki 137 mm Zasięg wylewki 219 mm Wykonanie korpusu stal szlachetna Bateria umywalkowa stojąca, jedno-uchwytowa z ceramiczną głowicą. Bez korka. Wymagania szczegółowe dla baterii: korpus z miedzi, chromowany konstrukcja i mocowanie wzmocnione, dostosowane do intensywnego użytkowania. klasa głośności I, ciśnienie robocze 50 - 1000 kPa, wypływ min. 0,18 l/s dla 300 kPa, spadek ciśnienia maks. 85 kPa dla przepływu 0.1 l/s, Wymagany minimalny zasięg wylewki od osi mocowania min. 100mm przy wysokości wylewki 80-100mm od blatu. Wymagana jest gwarancja producenta 	1	szt

SPECYFIKACJA TECHNICZNA WYKONANIA I ODBIORU ROBÓT BUDOWLANYCH
Roboty budowlane

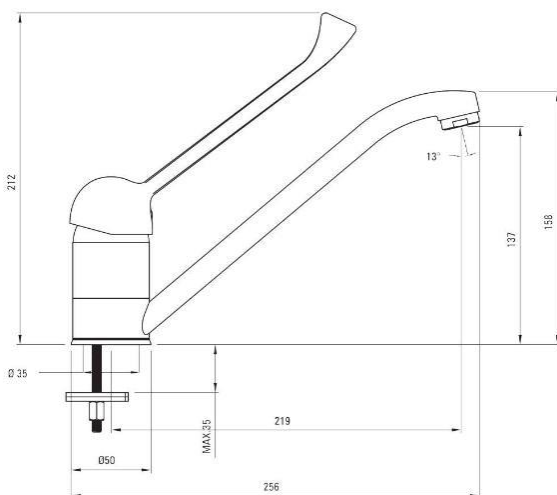
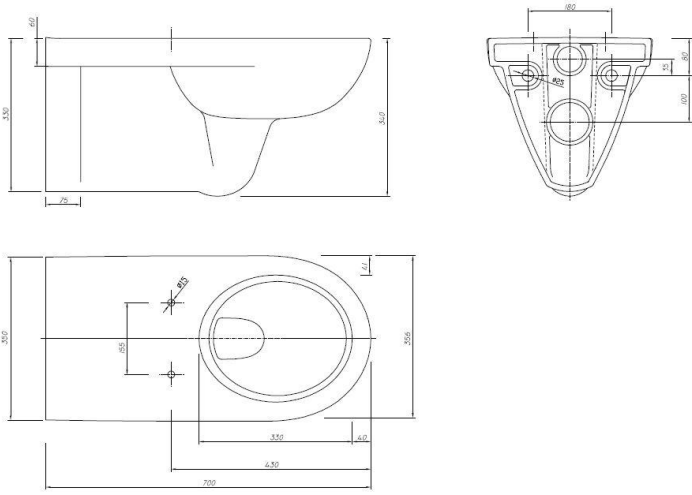
		<p>na elementy sterujące ceramiczne min. 5 lat.</p> 		
16	Miska kompaktowa wisząca	<ul style="list-style-type: none"> • Deska twarda pełna (bez przerwy), na zawiasach stalowych, nierdzewnych. • Mocowanie na stelażu z przyciskiem w komplecie • Przycisk podwójny, zgodny ze stelażem 	1	Szt.
17	Kosz na śmieci	<ul style="list-style-type: none"> • wykonany z wysokiej jakości stali o podwyższonej odporności na odkształcenia • wzmocniony wewnętrzną obręczą z tworzywa sztucznego oraz pełnym, zamkniętym dnem • powierzchnia kosza zabezpieczona przed pozostawianiem odcisków palców • elegancki, wytrzymały przycisk pedałowy, z zabezpieczeniem przed porysowaniem podłogi • niewidoczny, trwały, mechanizm unoszenia pokrywy z systemem powolnego, cichego opadania • wyjmowane wewnętrzne wiadro z uchwytami, wykonane z najwyższej jakości tworzywa sztucznego • wiadro z systemem mocowania worka ukrywającym jego nadmiar • szczelna, nieprzepuszczająca zapachów pokrywa • uchwyt do wygodnego przenoszenia kosza • spód zabezpieczony przed zarysowaniem podłogi 	7	szt

SPECYFIKACJA TECHNICZNA WYKONANIA I ODBIORU ROBÓT BUDOWLANYCH
Roboty budowlane

				
18	<ul style="list-style-type: none">• Zlewozmywak gospodarczy• pomieszczenie gospodarcze pod schodami	<ul style="list-style-type: none">• Stal nierdzewna• Wymiary zewnętrzne: 50x40x27 cm• Wymiary wewnętrzne: 43x29x17 cm• Średnica otworu na baterię: 3,3 cm• Średnica otworu odpływowego: 5 cm <p>Bateria z wylewką</p> <ul style="list-style-type: none">• Wysokość [cm] : 50• Szerokość [cm]. : 5.9• Wysokość pod wylewką [cm] : 14• Materiał dźwigni : żaluzja• Materiał korpusu : mosiądz• Typ głowicy : ceramiczna• Wymiar głowicy [mm] : 35• Przepływ [l/min] : 15-19,8• Ilość strumieni : 2• Typ perlatora : stalowy• Wyposażenie : zestaw montażowy, wężyki przyłączeniowe 45 cm 	1	szt

SPECYFIKACJA TECHNICZNA WYKONANIA I ODBIORU ROBÓT BUDOWLANYCH
Roboty budowlane

4.5.3 ST-05.03 Wyposażenie instalacyjne i trwałe

4.5.3.1. Parapety wewnętrzne

Parapety wewnętrzne w budynku wykonać płyt z konglomeratu kamiennego gr min. 3cm, wysunięte min 5cm po bokach poza otwór okienny i 10cm od lica ściany. Brzegi frezowane, narożniki zaokrąglone

4.5.3.2 Obudowy grzejników

Oslony grzejników wykonać z twardych płyt laminowanych grub. Min. 12 mm oklejanych obustronnie laminatem drewnopodobnym.

Kolor laminatu – do ustalenia w ramach nadzoru autorskiego

W płytach osłon wyciąć otwory i zaokrąglić; narożniki. Oslony mocować śrubami z łbem kulistym do stalowego rusztu wykonanego z profili zamkniętych spawanych. Stalowy ruszt kotwić do muru i posadzki kotwami typu Hilti metodą wtrysku hit. Oslony grzejników montować na ciągach komunikacyjnych i w wszystkich pomieszczeniach.

Stosować osłony dokoła całego grzejnika, zarówno od frontu jak i po bokach tak by zapewnić ochronę przed oparzeniem

Wszelkie elementy montażowe dodatkowo zabezpieczamy tak, żeby nie uszkodziły grzejnika, przez co mógłby utracić gwarancję..

4.5.3.3 Ścianki systemowe hpl w ubikacjach

Kabiny WC

- wykonane z płyt HPL o łącznej grubości do 10mm.

Wymiary:

- wysokość całkowita konstrukcji kabin WC w sanitariatach dla personelu wynosi +/-2050mm włączając prześwit 150mm nad podłogą*

Drzwi:

- zawiasy ze stali nierdzewnej w otulinie z poliamidu lub ze stali nierdzewnej szczotkowanej
- klamka bezpieczna w kształcie "U" ze stali nierdzewnej w otulinie z poliamidu lub ze stali nierdzewnej szczotkowanej
- rozetka WC z oznacznikiem (białe - otwarte, czerwone - zajęte) ze stali nierdzewnej w otulinie z poliamidu lub ze stali nierdzewnej szczotkowanej
- zamek wpuszczany w drzwi na zapadkę i rygiel
- w profilu słupkowym umieszczona uszczelka PCW, która tłumi odgłosy oraz amortyzuje zamknięcie drzwi

Profile:

zwieńczenie - nadając konstrukcji stabilność

- wkładka - zaślepia wewnątrz zwieńczenia nad drzwiami
- ceownik - łącznik między kabinami WC a ścianami stałymi
- listwa przyrytkowa
- profil narożny - łączy naroża kabin
- aluminium anodowane (możliwość malowania proszkowo wg. palety kolorów RAL)

Podpory:

- rdzeń stalowy ocynkowany okryty elementami ze stali kwasoodpornej
- wysokość standardowa 150mm z możliwością regulacji
- Zastosowane materiały powinny posiadać Certyfikaty oraz Atesty Higieniczne.

kolorystyka

- W zależności od łazienki kolorystyka płyt HPL powinna być zgodna z tematem danej łazienki, tj w przypadku łazienki czerwonej – czerwone płyty HPL, itd

4.5.3.5 Kontrola jakości

Wykonawca jest zobowiązany do stałej i systematycznej kontroli prowadzonych robót w zakresie i z częstotliwością określona w niniejszej ST i zaakceptowana przez Inspektora.

Odbiór międzyoperacyjny białego montażu i wyposażenia łazienek

Po wykonaniu odbioru międzyoperacyjnego sporządzić protokół potwierdzający jakość wykonania robót oraz potwierdzający ich przydatność do celu, jakim mają służyć.

W protokole zidentyfikować miejsca i zakres robót objętych odbiorem.

Odbiór techniczny - końcowy instalacji wodociągowej, kanalizacyjnej wraz z białym montażem

Instalacja powinna być przedstawiona do odbioru technicznego, końcowego wraz po spełnieniu następujących warunków:

zakończono wszystkie roboty montażowe przy instalacji, łącznie z wykonaniem izolacji cieplnej instalację wypłukano i napełniono wodą

dokonano badań odbiorczych, z których wszystkie zakończyły się wynikiem pozytywnym

Przy odbiorze technicznym - końcowym przedstawić następujące dokumenty:

- protokoły odbiorów międzyoperacyjnych
- protokoły odbiorów technicznych - częściowych
- protokoły wykonania robót odbiorczych
- instrukcje obsługi i gwarancje wbudowanych wyrobów

W ramach odbioru technicznego końcowego należy:

- sprawdzić wykonanie odbieranej instalacji z wymaganiami określonymi w odpowiednich Wskazówkach Technicznych Wykonania i Odbioru;
- sprawdzić kompletność dokumentów;
- uruchomić instalację i sprawdzić osiągnięcie zakładanych parametrów.

Odbiór techniczny końcowy kończy się protokołarnym przejęciem instalacji wraz z białym montażem i wyposażeniem łazienek do użytkowania lub protokołarnym stwierdzeniem braku przygotowania instalacji do użytkowania wraz z podaniem przyczyn takiego stwierdzenia.

W przypadku zakończenia odbioru protokołarnym stwierdzeniem braku przygotowania instalacji do użytkowania, po usunięciu przyczyn takiego stwierdzenia przeprowadzić ponowny odbiór instalacji.

Każda zmiana musi być pisemnie zaakceptowana przez Inspektora Nadzoru. Zmiany bez zgody Inspektora skutkują tym, że Wykonawca na własny koszt zdemontuje wykonaną instalację i wykona ją w sposób zgodny z obowiązującymi przepisami oraz zaleceniami SST.

Instrukcja obsługi.

Instrukcje obsługi instalacji wraz z dokumentacją techniczno - ruchową wyrobów zainstalowanych w instalacji, dla których jest to niezbędne należy przekazać Inwestorowi.

Badania odbiorcze instalacji będą prowadzone wg metodyki badań określonej w warunkach technicznych wykonania i odbioru robót.

Kontrola jakości robót polega na sprawdzeniu:

- sprawdzenie zgodności wykonania i zastosowanie materiałów ze SST.
- sprawdzenie prawidłowości zainstalowania przyborów sanitarnych:
- badanie szczelności przeprowadzić przed zakryciem bruzd oraz przed wykonaniem izolacji cieplnej.
- po przeprowadzeniu badania szczelności powinien być sporządzony protokół badania określający ciśnienie próbne, przy którym było wykonane badanie oraz stwierdzenie, czy badanie przeprowadzono i zakończono z wynikiem pozytywnym.
- badanie armatury odcinającej:
- sprawdzenie zgodności doboru armatury z przedmiarem robót i wytycznymi Inwestora;

SPECYFIKACJA TECHNICZNA WYKONANIA I ODBIORU ROBÓT BUDOWLANYCH
Roboty budowlane

- sprawdzenie szczelności zamknięcia i połączeń armatury;
- sprawdzenie poprawności i szczelności montażu armatury i urządzeń sanitarnych;
- z przeprowadzonych badań odbiorczych sporządzić protokół, jeżeli wynik badania był negatywny, w protokole określić termin, w którym armatura i urządzenia sanitarne powinna być przedstawiona do ponownych badań;
- dokumentacja techniczna powykonawcza:
 - rzut pomieszczeń
 - rzut i przekrój kanalizacji sanitarnej;
 - dokumentacja koncesyjna na urządzenia podlegające UDT
 - oświadczenie, że ewentualne zastosowane wyroby dopuszczone do jednostkowego stosowania w instalacjach, są zgodne z przepisami i obowiązującymi normami.

4.5.3.6 Odbiory

Ogólne zasady odbioru robót podano w Ogólnej Specyfikacji Technicznej. Odbiór robót nastąpi po wykonaniu wszystkich czynności określonych w SST. W czasie odbioru zostanie sprawdzona kompletność dokumentów odbiorowych instalacji wodno - kanalizacyjnej w tym wyniki wszystkich badań odbiorczych wraz z ich oceną; potwierdzenie zgodności dokumentacji powykonawczej ze stanem faktycznym.

4.5.3.7 Przepisy związane

Prawo Budowlane

Warunki techniczne wykonania i odbioru robót - WTWiO.

Odpowiednie Normy i certyfikaty

PN-70/B-12620 Szkliva ceramiczne. Oznaczenie kwasoodporności i ługoodporności szkliv wyrobów sanitarnych

PN-78/B-12630 Wyroby sanitarne porcelanowe. Wymagania i badania

PN-81/B-12632 Wyroby sanitarne ceramiczne. Pisuary

PN-80/B-12633 Wyroby sanitarne ceramiczne. Bidet

PN-79/B-12634 Wyroby sanitarne ceramiczne. Umywalki

PN-81/B-12635 Wyroby sanitarne ceramiczne. Miski ustępowe

PN-77/B-12636 Wyroby sanitarne ceramiczne. Zlewozmywaki

PN-78/B-12637 Wyroby sanitarne ceramiczne. Umywalki lekarskie

PN-79/B-12638 Wyroby sanitarne ceramiczne. Kompakt. Wymagania i badania

PN-EN 997:2005 Miski ustępowe z integralnym zamknięciem wodnym

PN-EN 13310:2005 Zlewozmywaki kuchenne Wymagania użytkowe i metody badań

SPECYFIKACJA TECHNICZNA WYKONANIA I ODBIORU ROBÓT BUDOWLANYCH
Roboty budowlane

4.6 Instalacje

4.6.1 ST-06.01 Instalacje sanitarne

4.6.1.1 Materiały

Warunki ogólne stosowania materiałów podano w ST- 00.00 – „Wymagania ogólne” pkt.2. Wykonawca jest zobowiązany dostarczyć materiały zgodnie z wymaganiami Dokumentacji Projektowej i ST. Materiały użyte do budowy powinny spełniać warunki określone w odpowiednich normach przedmiotowych, w przypadku braku normy-aprobaty techniczne wydane przez odpowiednie jednostki certyfikacyjne powinny odpowiadać warunkom technicznym wytwórni. Zakres aprobat posiadanych przez stosowane materiały musi odpowiadać wymaganiom dla poszczególnych rodzajów materiałów instalacyjnych. W szczególności rury mające kontakt z wodą pitną powinny odpowiadać wymaganiom PZH.

Wszystkie stosowane materiały instalacyjne muszą posiadać znak dopuszczeniowy „B” oraz odpowiadać aktualnym normom:

Rury PVC i PE

Rury muszą być transportowane samochodami o odpowiedniej wysokości burt oraz zabezpieczone pasami. Z uwagi na specyficzne właściwości mechaniczne i fizyczne rur PVC i PE należy przy ich transporcie zachować następujące wymagania dodatkowe:

- Przewóz powinien odbywać się w przedziale temperatur powietrza zewnętrznego od -5C do +30o C, przy czym powinna być zachowana szczególna ostrożność przy temperaturach ujemnych i bliskich zera ze względu na podwyższoną kruchość tworzywa
- Wysokość transportowanego przez samochód ładunku nie powinna przekraczać 1 m
- Rury powinny być zabezpieczone przed występującymi w czasie transportu zarysowaniami przez położenie tektury falistej

4.6.1.2 Wykonanie prac

Wewnętrzne instalacje wodociągowa w budynku

Wewnętrzna instalacja wodociągowa w budynku zostanie wykonana z rur stalowych ocynkowanych oraz z rur PE łączonych za pomocą złąbek zaciskowych.

Doprowadzenie wody zimnej i ciepłej wody użytkowej wykonać zgodnie z projektem technicznym do wszystkich wymagających tego urządzeń.

Zastosowane rury, kształtki i elementy pomocnicze muszą posiadać dopuszczenie do stosowania na rynku krajowym oraz dopuszczenie do użycia dla wody pitnej (atest PZH).

Urządzenia stosowane do wykonywania połączeń i urządzenia pomocnicze muszą posiadać znak bezpieczeństwa B, dopuszczający do stosowania na rynku krajowym. Typ stosowanych urządzeń do wykonywania połączeń oraz urządzeń pomocniczych musi być zgodny z zaleceniami producenta rur i kształtek.

Instalację wodociągową w zakresie wody zimnej, ciepłej wody użytkowej i cyrkulacji wykonać zgodnie z obowiązującymi Polskimi Normami: PN-76/H-75001, PN-81/B-10700/02, oraz „Warunkami technicznymi wykonania i odbioru wewnętrznych instalacji sanitarnych”, „Warunkami technicznymi wykonania i odbioru rurociągów z tworzyw sztucznych”, instrukcjami producentów rur.

W szczególności należy zwrócić uwagę na zapewnienie właściwej kompensacji termicznej przewodów z tworzywa sztucznego- zgodnie z wymaganiami ogólnymi dla poszczególnych tworzyw oraz zaleceniami producenta rur.

Roboty podlegające zakryciu muszą zostać odebrane w stanie odkrytym. Oględziny, płukanie, dezynfekcję i próby ciśnieniowe instalacji wodociągowej przeprowadzić należy w obecności Inżyniera i ich poprawność oraz odbiór potwierdzić pisemnie.

Użyte urządzenia pomiarowe (wodomierze) muszą być legalizowane i posiadać atest do stosowania na rynku krajowym.

Użyte urządzenia do przygotowania ciepłej wody użytkowej- podgrzewacz pojemnościowy - zasilany z sieci elektrycznej - muszą posiadać dopuszczenie do stosowania na rynku krajowym oraz inne niezbędne atesty. Zabezpieczenie w/w urządzeń wykonać zgodnie z PN-71/B10420, instrukcją pro-

ducenta i ewentualnymi wymaganiami szczegółowymi (w razie konieczności- wymaganiami Dozoru Technicznego).

Użyta do wykonania instalacji armatura zwrotna, zaporowa i zabezpieczająca musi mieć dopuszczenie do stosowania na rynku krajowym i atesty dopuszczające do kontaktu z wodą pitną, jak również wszelkie inne atesty szczegółowe. W przypadku armatury zabezpieczającej konieczny jest atest UDT.

Wewnętrzne instalacje kanalizacji sanitarnej w budynku wraz z przyłączem.

Wewnętrzne instalacje kanalizacji sanitarnej w budynku zostanie wykonane z rur i kształtek z tworzywa sztucznego- PVC łączonych na uszczelki gumowe.

Odprowadzenie ścieków bytowo - gospodarczych wykonać zgodnie z projektem technicznym od wszystkich wymagających tego urządzeń.

Zastosowane rury, kształtki i elementy pomocnicze muszą posiadać dopuszczenie do stosowania na rynku krajowym.

Instalację kanalizacji sanitarnej wykonać zgodnie z PN -84/B -10735, „Warunkami technicznymi wykonania i odbioru wewnętrznych instalacji sanitarnych”, „Warunkami technicznymi wykonania i odbioru rurociągów z tworzyw sztucznych”, instrukcjami producentów rur.

W szczególności należy zwrócić uwagę na zapewnienie właściwej wentylacji pionów kanalizacyjnych.

Roboty podlegające zakryciu muszą zostać odebrane w stanie odkrytym. Oględziny i próby odbiorcze instalacji kanalizacji sanitarnej przeprowadzić należy w obecności Inżyniera i ich poprawność oraz odbiór potwierdzić pisemnie.

Użyte do wykonania instalacji przybory sanitarne i urządzenia muszą posiadać dopuszczenie do stosowania na rynku krajowym oraz inne niezbędne atesty, oraz odpowiadać PN-78/B-12630 i PN-77/B-75700.

4.6.1.3 Kontrola jakości

Ogólne zasady kontroli jakości robót podano w Specyfikacji Technicznej ST-00.00. – „Wymagania ogólne” ,pkt.6. Kontrola jakości robót dla wszystkich robót polega na sprawdzeniu :

- użycia właściwych materiałów i urządzeń
- prawidłowości wykonanych połączeń, podpór, wydłużeń, armatury, prowadzenia instalacji
- jakości zastosowanych materiałów uszczelniających
- wielkości spadków przewodów
- odległości przewodów względem siebie i przegród budowlanych
- prawidłowości wykonania odpowietrzeń, przejść przez przegrody budowlane
- prawidłowości przeprowadzenia wstępnej regulacji
- jakości wykonania izolacji antykorozyjnej, cieplnej, chłodu, klimatyzacji
- zgodności wykonania z dokumentacją techniczną
- badania szczelności przewodów, próby, rozruch

4.6.1.4 Odbiory

Ogólne zasady odbioru robót podano w Ogólnej Specyfikacji technicznej nr ST

4.6.2 ST-06.02 Instalacje elektryczne

4.6.2.1 Materiały

Ogólne wymagania dotyczące materiałów, ich pozyskiwania i składowania podano w Specyfikacji

Technicznej – budowlanej

Ponadto materiały stosowane do wykonywania instalacji elektrycznych powinny posiadać m.in.:

- Aprobata Techniczna lub być produkowane zgodnie z obowiązującymi normami,
- Certyfikat lub Deklaracje Zgodności z Aprobata Techniczna lub z PN,
- Certyfikat na znak bezpieczeństwa,
- Certyfikat zgodności ze zharmonizowaną normą europejską wprowadzoną do zbioru norm polskich,
- na opakowaniach powinien znajdować się termin przydatności do stosowania.

Sposób transportu i składowania powinien być godny z warunkami i wymaganiami podanymi przez producenta.

Wykonawca obowiązany jest posiadać na budowie pełną dokumentację dotyczącą składowanych na budowie materiałów przeznaczonych do wykonania instalacji elektrycznych

Rodzaje materiałów

Wszelkie materiały do wykonania instalacji elektrycznych powinny odpowiadać wymaganiom zawartym w normach polskich lub aprobaty technicznych ITB dopuszczających dany materiał do powszechnego stosowania w budownictwie.

Materiałami stosowanymi przy wykonywaniu robót według niniejszej specyfikacji są:

- rozdzielnia główna dobrana w/g katalogu 2005 prod. Legrand Ząbkowice śląskie
- Instalacyjna aparatura elektr. dobrana w/g katalogu 2005 prod. Legrand Ząbkowice śląskie
- Oprawy: w/g katalogu producenta : „ES-System” i „Philips Lighting Poland”
- Łączniki, gniazda wtykowe 230 V (IP-20 i 44) o obciążalności styków 10 i 16A produkcji KONTAKT i APATOR
- Aparatura p. przepięciowa , materiały podstawowe i akcesoria instalacji odgromowej w/g katalogu producenta DEHN+SONE.

Wszystkie materiały do budowy instalacji elektrycznych powinny być przechowywane i magazynowane

zgodnie z instrukcją producenta oraz według odpowiednich norm wyrobu.

Przyjęcie materiałów i wyrobów na budowę powinno być potwierdzane wpisem do dziennika budowy.

4.6.2.2 Wykonanie prac

Prace montażowe

Wykonanie instalacji elektrycznych w budynku

Założenia ogólne obejmują :

- warunki techniczne wykonania i odbioru elementów i robót
- wspólne założenia kalkulacyjne do nakładów rzeczowych podanych w katalogach KNNR
- ogólne zasady przedmiarowania robót

Założenia szczegółowe poprzedzające nakłady wykonania elementów instalacji obejmują :

- zakres stosowania nakładów rzeczowych,
- założenia kalkulacyjne wynikające ze specyfiki elementu robót
- warunki techniczne wykonania elementów i robót pominięte w założeniach ogólnych
- zasady przedmiarowania robót
- warunki specjalne.

Nakłady rzeczowe robocizny, materiałów, pracy sprzętu i środków transportu technologicznego są zawarte w tablicach i są zgodne z zakresem przedmiarowym dla realizacji pełnego zakresu robót instalacyjnych.

4.6.2.3 Kontrola jakości

Ogólne zasady kontroli jakości robót są zgodne z wymogami ogólnymi.

Celem kontroli jest osiągnięcie założonej jakości wykonywanych robót zgodnych z przyjętym standardami, PN-E i PBUE.

Kable, przewody, osprzęt, oprawy, aparaty i urządzenia elektryczne po winne posiadać atest producenta- wytwórcy. Materiały pomocnicze ich parametry techniczne nie po winne wpływać ujemnie na jakość zabudowywanych materiałów podstawowych.

Kontrola i badania w trakcie robót :

- Sprawdzenie wykonania instalacji przed wykonaniem tynków, pomiary i badania ciągłości żył kabli i przewodów oraz ich izolacji, zachowanie kolorystyki izolacji ochronnej żył przewodów i kabli.
- Sprawdzenie ciągłości elektrycznej uziomu otokowego, oraz połączeń spawanych z zabezpieczeniem antykorozyjnym spawów.
- Poprawności wykonania przejść przewodów przez stropy i ściany
- Spełnienia dodatkowych zaleceń Inspektora Nadzoru, wprowadzonych do dokumentacji technicznej.
- Sprawdzenie poprawności przygotowania podłoża dla zabudowania osprzętu i aparatów.

Badania i próby pomontażowe

Po zakończeniu robót należy sprawdzić i pomierzyć :

- Jakość i kompletność wykonanych robót
- Dokumentację techniczną z naniesionymi zmianami dokonywanymi w trakcie budowy wraz z dokumentem wydanym przez dostawcę energii elektrycznej, dziennik budowy,
- Protokoły z oględzin stanu sprawności połączeń sprzętu, zabezpieczeń, aparatów i oprzewodowania
- Protokoły z wykonanych pomiarów rezystancji izolacji instalacji elektrycznej oraz ciągłości przewodów ochronnych
- Protokoły z wykonanych pomiarów impedancji pętli zwarcia, rezystancji uziemień oraz działań urządzeń ochronnych różnicowoprądowych.
- Certyfikaty na urządzenia i wyroby
- Dokumentację techniczno- ruchową oraz instrukcje obsługi zainstalowanych urządzeń elektrycznych.
- Prawidłowości zamontowania urządzeń elektrycznych, w tym aparatów oraz osprzętu i ich zainstalowania.
- Prawidłowego oznaczenia przewodów neutralnych, ochronnych i ochronno-neutralnych.
- Prawidłowości zabudowy urządzeń i środków ochrony od wpływów zewnętrznych (warunków środowiskowych).
- Spełnienia dodatkowych zaleceń inspektora nadzoru, wprowadzonych do dokumentacji technicznej.
- Prawidłowego umieszczenia schematów, tablic ostrzegawczych oraz innych informacji.

Uwaga: Zasady umieszczania schematów, tablic ostrzegawczych oraz istotnych informacji, o których

jest mowa w pkt. 6.3.12. określone są w następujących normach:

- _ PN-88/E-08501 Urządzenia elektryczne. Tablice i znaki bezpieczeństwa.
- _ PN-92/N-01256/01 Znaki bezpieczeństwa. Ochrona przeciwpożarowa,
- _ PN-92/N-01256/02 Znaki bezpieczeństwa . Ewakuacja.
- _ PN-92/N-01256/03 Znaki bezpieczeństwa . Ochrona i higiena pracy.

4.6.2.4 Odbiory

Ogólne zasady odbioru robót podano w Ogólnej Specyfikacji technicznej nr ST

Odbiorom robót ulegającym zakryciu podlegają następujące roboty :

- wykonanie uziomu fundamentowego instalacji odgromowej budynku
- wykonanie robót związanych z układaniem linii kablowych nn

SPECYFIKACJA TECHNICZNA WYKONANIA I ODBIORU ROBÓT BUDOWLANYCH
Roboty budowlane

- wykonanie prac przygotowawczych dla zabudowy osprzętu i aparatów, rozdzielnic , rur osłonowych przewodów i przepustów rurowych, ułożenie przewodów w wykonaniu podtynkowym i w bruzdach, wraz zachowaniem wymaganych odstępów dla zbliżeń i skrzyżowań z :
- innymi wypustami - obwodami elektrycznymi
- innymi instalacjami branżowymi : wod-kan, co, wentylacji, cw i ich urządzeniami

Przekazanie użytkownikowi instalacji do eksploatacji winno odbyć się z powołaniem komisji, z udziałem

stron - inwestor, wykonawca robót przy współudziale użytkownika

- jego przedstawicieli uprawnionych osób do eksploatacji i konserwacji.

Podstawa do odbioru wykonania robót – instalacje elektryczne wewnętrzne i oświetlenie terenu stawni

stwierdzenie zgodności ich wykonania z dokumentacją projektową

i zatwierdzonymi zmianami podanymi w dokumentacji powykonawczej

SPECYFIKACJA TECHNICZNA WYKONANIA I ODBIORU ROBÓT BUDOWLANYCH
Roboty budowlane

4.6.3 ST-06.03 Instalacja klimatyzacji

4.6.3.1 Zakres stosowania specyfikacji technicznej.

Specyfikacje techniczne są stosowane jako dokument przetargowy i kontraktowy przy zlecaniu i realizacji robót.

4.6.3.2 Zakres robót objętych specyfikacją techniczną.

Ustalenia zawarte w niniejszej specyfikacji dotyczą wykonania instalacji klimatyzacji działającej na czynniku chłodniczym R410A.

Instalacja klimatyzacji:

- klimatyzatory ściennie typu Split umieszczone na ścianach,
- przewody freonowe z miedzi chłodniczej,
- przewody odprowadzenia skroplin z PVC,
- przewody zasilania,
- przewody sterowania,
- mocowania urządzeń,

Określenia podstawowe: Instalacja klimatyzacji.

Instalację klimatyzacji stanowi układ połączonych przewodów napełnionych czynnikiem chłodniczym, wraz z armaturą, klimatyzatorami, agregatem zewnętrznym, przewodami odprowadzenia skroplin, przewodami sterowania i zasilania elektrycznego.

Klimatyzator - jednostka wewnętrzna schładzająca powietrze przetłaczane przez urządzenie przy pomocy wentylatora.

Agregat skraplający, agregat zewnętrzny - jednostka zewnętrzna wyposażona w sprężarkę sprężającą czynnik chłodniczy.

Freon - potoczne określenie czynnika chłodniczego, w przypadku urządzeń klimatyzacji komfortu jest to R407C lub R410A.

Ciśnienie próbne - Ciśnienie, przy którym dokonywane jest badanie jej szczelności.

Średnica nominalna (DN lub O) - Średnica, która jest dogodnie zaokrągloną liczbą, w przybliżeniu równą średnicy rzeczywistej wyrażonej w milimetrach.

Nominalna grubość ścianki rury - Grubość ścianki, która jest liczbą równą rzeczywistej grubości ścianki rury wyrażonej w milimetrach.

Specyfikacja techniczna - dokument określający cechy, które powinien posiadać wyrób lub proces jego wytwarzania w zakresie jakości, parametrów technicznych, bezpieczeństwa lub wymiarów, w tym w odniesieniu do nazewnictwa, symboli, badań i metodologii badań, opakowania, znakowania i oznaczania wyrobu.

Materiały,

Wymagania ogólne.

Wykonawca jest zobowiązany dostarczyć materiały zgodnie z wymaganiami Dokumentacji projektowej i ST.

Wykonawca powinien powiadomić Kierownika Projektu o proponowanych źródłach otrzymania materiałów przed rozpoczęciem ich dostawy. W przypadku nie zaakceptowania materiału ze wskazanego źródła,

Wykonawca powinien przedstawić do akceptacji Inspektorowi nadzoru materiał z innego źródła. Wybrany i zaakceptowany rodzaj materiału nie może być później zmieniony bez zgody Inspektora nadzoru. Każdy rodzaj robót, w którym znajdują się nie zbadane i nie zaakceptowane materiały. Wykonawca wykonuje na własne ryzyko, licząc się z jego nie przyjęciem i niezapłaceniem za wykonaną pracę.

Wyroby dopuszczone do wbudowania.

Zgodnie z ST Część „Warunki ogólnie”

Obowiązki kierownika budowy.

Zgodnie z art. 46 ustawy Prawo budowlane, Kierownik budowy, a jeżeli jego ustanowienie nie jest wymagane

- inwestor, obowiązany jest przez okres wykonywania robót budowlanych przechowywać oświadczenia oraz udostępniać je przedstawicielom uprawnionych organów.

Składowanie materiałów budowlanych.

Wyroby z tworzyw sztucznych należy chronić przed uszkodzeniami pochodzącymi od podłoża na którym są składowane. Składowanie powinno odbywać się na terenie równym i utwardzonym, z możliwością odprowadzenia wód opadowych.

Wiązki rur można składać po trzy jedna na drugiej, lecz nie wyżej niż na 2.0 m wysokości w taki sposób, aby ramka wiązki wyższej nie spoczywała na ramce wiązki niższej.

Rury składowane w stertach umieścić na równym podłożu na podkładach drewnianych o szerokości nie mniejszej niż 0.1 m i takiej grubości, aby kielichy nie leżały na ziemi. Rozstaw podkładów 1.0-2.0 m. Należy zastosować boczne wsporniki, najlepiej drewniane lub wyłożone drewnem w maksymalnych odstępach co 1.5 m.

Rury o różnych średnicach i grubościach winny być składowane oddzielnie, a gdy nie jest to możliwe rury o najgrubszej ścianie powinny znajdować się na spodzie. W stercie nie powinno się znajdować więcej niż siedem warstw do wysokości max. 1.5 m. Kielichy rur powinny być wysunięte tak, aby końce rur w wyższej warstwie nie spoczywały na kielichach warstwy niższej - warstwy rur należy układać naprzemianlegle. Końce rur należy zabezpieczać zaślepkami.

Gdy wiadomo, że składowane rury nie zostaną ułożone w ciągu 12 miesięcy należy je zabezpieczyć przed nadmiernym wpływem promieniowania słonecznego poprzez zadaszenie. Rur z PVC nie wolno nakrywać uniemożliwiając przewietrzanie.

Elementy prefabrykowane mogą być składowane poziomo lub pionowo, jedno- lub wielowarstwowo. Kręgi można składać poziomo (w pozycji wbudowania) do wysokości 1,80 m.

Przy pionowym składowaniu należy stosować podkłady i kliny podobnie jak przy składowaniu rur - pierwszą warstwę należy ułożyć na podkładach drewnianych, zabezpieczając klinami umocowanymi do podkładów pierwszy i ostatni element warstwy przed przesunięciem. Pokrywy żelbetowe należy składać poziomo.

Wszystkie urządzenia, przewody i kształtki wentylacyjne oraz elementy galanterii wentylacyjnej należy przechowywać w położeniu poziomym na płaskim, równym podłożu, w sposób gwarantujący ich zabezpieczenie przed uszkodzeniem, w zadaszonym pomieszczeniu.

Urządzenia i elementy galanterii należy składać w opakowaniach fabrycznych w zamkniętych pomieszczeniach, zabezpieczonych przed dostępem osób trzecich.

Nie należy dopuszczać do deptania i gięcia kanałów i kształtek wentylacyjnych. Uszkodzone (pogięte, z utraconą geometrią, porysowane, ze zdartą warstwą ocynku) kanały i kształtki wentylacyjne nie nadają się do montażu i należy je usunąć z placu budowy. Niedopuszczalne jest ciągnięcie kanałów.

Kanały, kształtki, kratki, wentylatory, i inne materiały (uszczelki, środki do czyszczenia i odtłuszczenia, farby, izolacje itp.) powinny być składowane w sposób uporządkowany, z zachowaniem wyżej omówionych środków ostrożności

Należy zwrócić szczególną uwagę na zabezpieczenie przeciwpożarowe substancji łatwopalnych Materiały izolacyjne, kształtki, uszczelki oraz inne drobne elementy należy składać w magazynie zamkniętym.

Kruszywa tj. piasek do zapraw należy składać w przyzmacach.

Zaleca się sposób składowania materiałów umożliwiający dostęp do poszczególnych jego asortymentów.

Odbiór materiałów na budowie.

Materiały należy dostarczyć na budowę wraz ze świadectwem jakości, kartami gwarancyjnymi i protokołami odbioru technicznego oraz atestem o zgodności z normą.

Dostarczone materiały na miejsce budowy należy sprawdzić pod względem kompletności i zgodności z danymi producenta oraz przeprowadzić oględziny dostarczonych materiałów. W razie stwierdzenia wad lub powstania wątpliwości ich jakości, przed wbudowaniem należy poddać badaniom określonym przez Inspektora nadzoru.

SPECYFIKACJA TECHNICZNA WYKONANIA I ODBIORU ROBÓT BUDOWLANYCH
Roboty budowlane

4.6.3.3 Materiały

Zgodnie z częścią rysunkową pomieszczenia podzielono na grupy do których dobrano odpowiednie urządzenia. Projektuje się dwa systemy chłodnicze typu multisplit pracujące na czynniku chłodniczym R 32, systemy klimatyzacji wykorzystuje zmienny przepływ i bezpośrednie odparowanie czynnika chłodniczego. Lokalizację jednostek wewnętrznych pokazano na rzucie kondygnacji zamieszczonym w niniejszym opracowaniu.

1 Multi klim.1

Lp.	Model	Opis	Ilość
1	AG-09NXD1-I	WEWNETRZNA / SCIENNY / chł. 2,6 kW / grz. 2,9 kW	3
2	AG-12NXD1-I	WEWNETRZNA / SCIENNY / chł. 3,5 kW / grz. 3,8 kW	2
3	M5O-42FN8-Q	ZEWNETRZNA / CHŁODZONE POWIETRZEM / chł. 12,3 kW / grz. 12,3 kW	1

2 Multi klim.2

Lp.	Model	Opis	Ilość
1	AG-09NXD1-I	WEWNETRZNA / SCIENNY / chł. 2,6 kW / grz. 2,9 kW	3
2	AG-12NXD1-I	WEWNETRZNA / SCIENNY / chł. 3,5 kW / grz. 3,8 kW	1
3	AG-18NXD0-I	WEWNETRZNA / SCIENNY / chł. 5,3 kW / grz. 5,6 kW	1
4	M5O-42FN8-Q	ZEWNETRZNA / CHŁODZONE POWIETRZEM / chł. 12,3 kW / grz. 12,3 kW	1

Jednostki należy montować zgodnie z DTR urządzeń oraz zaleceniami producenta.

Regulacja temperatury odbywa się poprzez sterowniki montowane bezpośrednio na ścianie w pomieszczeniu. W każdym pomieszczeniu wyposażonym w klimatyzatory projektuje się jeden zdalny sterownik przewodowy, zlokalizowany obok włącznika światła przy drzwiach wejściowych do pomieszczenia. Sterownik zapewnia :

funkcję włącz/wyłącz,

funkcję ograniczenia temperatury od góry i od dołu,

możliwość ustawienia programu tygodniowego,

Zaprojektowane urządzenia klimatyzacyjne zostaną wyposażone w :

- moduł sterowania grupowego
- moduł podłączenia pompki odprowadzenia skroplin
- moduł podłączenia czujki przepiętnienia tacy skroplinowej dla urządzeń podstropowych, powodująca wyłączenie klimatyzatora
- regulator przewodowy naścienny
- firmowe zawiesia
- pełną automatykę zabezpieczająco-sterującą z okablowaniem

Dla każdej jednostki wewnętrznej należy wykonać instalację skroplin, klimatyzatory zostaną dostarczone wraz z pompkami skroplin.

Przewody freonowe wykonać z miedzi łączonej na lut twardy. Do celów chłodniczych używać tylko rur bez szwu (typu Cu DHP zgodnie z ISO 1337) odtłuszczonych i odtlenionych, nadających się do ciśnień roboczych co najmniej 3000 kPa. W żadnym wypadku nie wolno używać rur miedzianych klasy sanitarnej.

Przewody freonu (ciecz i gaz) wewnątrz budynku zaizolować na całej długości izolacją typu FRIGO posiadającą certyfikat dla stosowania w instalacjach chłodniczych (odporna na temp 70oC) grubości 13 mm. Przewody prowadzone na zewnątrz zaizolować izolacją typu FRIGO grubości 13 mm i osłonić blachą stalową ocynkowaną gr. 0,7mm. Całość izolacji montować tylko na suche i odtłuszczone powierzchnie rurociągów. Trasy prowadzenia przewodów pokazano na rzutach. Agregaty skraplające posadzić na konstrukcjach wsporczych, które należy przytwierdzić do podłoża. Całość instalacji zamontować zgodnie z zaleceniami producenta.

1. Wentylator dwubiegowy

Innowacyjny wentylator wyciągowy. Charakteryzuje go porządnny wygląd, wysoka wydajność (220-370m³) oraz cicha praca (max. 38dB). Wyposażony w silnik na łożyskach kulkowych, dzięki czemu może być zamontowany zarówno na ścianie jak i na suficie. Podłączenie do kanału fi 150mm.

Wentylator w wersji standard

Wymiary:

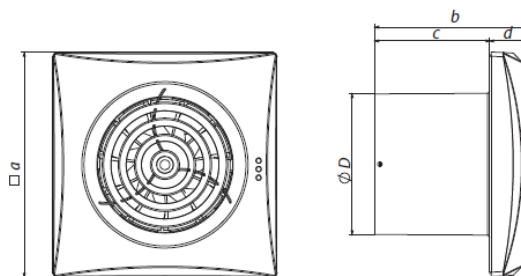

Model	a	b	c	d	D
QUIET 100	158	107	81	26	100
QUIET 125	182	117	90	27	125
QUIET 150	214	130	98,4	31,6	150

Budowa wentylatora QUIET

Dane techniczne:

- wydajność: **370 m³/h**
- moc: **19-22 W**
- głośność: **38 dB(A)/3m**

WŁAŚCIWOŚCI

- Obudowa i wirnik wykonane są z wysokiej jakości tworzywa ABS odpornego na pęknięcia i zarysowania, a także na działanie promieni UV
- cichy przepływ powietrza
- Kompaktowa konstrukcja pozwalająca na zamontowanie zarówno w suficie i w ścianie
- Spłycony korpus (głębokość 91 mm) dający duże możliwości montażowe w miejscach o ograniczonej przestrzeni
- Wentylator wyposażony w specjalnie zaprojektowany zawór zwrotny zapobiegający cofaniu się powietrza do wnętrza pomieszczenia.
- Króciec wylotowy wyposażony jest w prowadnicę powietrza, zmniejszając jego opory i minimalizując hałas

- klasa ochronności IP 45 *SILNIK*
- Niski pobór mocy – tylko 19-22 W przy śr. 150 mm
- Silnik jest zamocowany na specjalnych antywibracyjnych podkładkach absorbujących drgania i gwarantujących cichą pracę
- Posiada zabezpieczenie przed przegrzaniem

STEROWANIE

Sterowanie ręczne:

- Wentylator w wersji standard załącza się w momencie włączenia światła w pomieszczeniu.
- Wentylator może być również załączany wyłącznikiem sznurkowym (opcja V). Opcji tej nie poleca się przy montażu sufitowym.

Sterowanie automatyczne:

- Za pomocą wyłącznika czasowego (opcja T). Wbudowany timer pozwala na ustawienie czasu działania wentylatora od 2 do 30 min po wyłączeniu światła w pomieszczeniu.
- Za pomocą włącznika czasowego i czujnika wilgotności (opcja TH). Jeśli poziom wilgotności przekroczy 60-90% wentylator załączy się automatycznie i wyłączy się po upływie czasu ustawionego uprzednio na timerze (od 2 do 30 min).
- Za pomocą wyłącznika czasowego i czujnika ruchu (opcja TP). Kiedy w obszarze detekcji czujnika (na odległości 4 m, kąt zasięgu 100o) zostanie zainicjowany ruch, wentylator załączy się automatycznie i automatycznie i wyłączy się po upływie czasu ustawionego uprzednio na timerze (od 2 do 30 min).

4.6.3.4 Sprzęt.

Do robót montażowych i demontażowych można stosować następujący sprzęt:

- wciągarkę ręczną,
- wciągarkę mechaniczną,
- samochód skrzyniowy,
- samochód samowładowczy,
- dźwigi lub żurawie,
- nożyce do cięcia stali,
- spawarki spalinowe lub elektryczne,
- żurawie,
- giętarki do rur,
- przyrządy do montażu rur,
- wiertnicę,
- piłę do cięcia betonu.

4.6.3.5 Transport.

Wymagania ogólne.

Wykonawca zobowiązany jest do stosowania takich środków transportu, które pozwolą uniknąć uszkodzeń i odkształceń przewożonych materiałów. Materiały na budowę powinny być przewożone zgodnie z przepisami ruchu drogowego oraz BHP. Przewożone materiały powinny być rozmieszczone równomiernie, oraz zabezpieczone przed przemieszczeniem w czasie ruchu pojazdu.

Transport urządzeń i materiałów.

Urządzenia i osprzęt klimatyzacyjny przewozić w opakowaniach fabrycznych, zabezpieczone przed uszkodzeniami mechanicznymi i przesuwaniem się w czasie transportu. Urządzenia i osprzęt klimatyzacyjny przewozić krytymi środkami transportu. Kanały wentylacyjne przewozić w położeniu poziomym.

4.6.3.5 Wykonanie instalacji klimatyzacji i mocowania urządzeń.

Wymagania ogólne.

Mocowanie urządzeń oraz instalacja klimatyzacyjna oraz powinna zapewnić obiektowi budowlanemu, w którym ją wykonano, możliwość spełnienia wymagań podstawowych dotyczących w szczególności:

- a) bezpieczeństwa konstrukcji,
- b) bezpieczeństwa pożarowego,
- c) bezpieczeństwa użytkowania,
- d) odpowiednich warunków higienicznych i zdrowotnych oraz ochrony środowiska,
- e) ochrony przed hałasem i drganiami,
- f) oszczędności energii.

Mocowanie urządzeń i instalacja klimatyzacji powinna być wykonana zgodnie z projektem oraz przy spełnieniu we właściwym zakresie wymagań przepisu techniczno - budowlanego wydanego w drodze rozporządzenia Ministra Infrastruktury w sprawie warunków technicznych jakim powinny odpowiadać budynki, zgodnie z art. 7 ust. 2 ustawy Prawo budowlane, z uwzględnieniem ewentualnych odstępstw udzielonych od tych przepisów w trybie przewidzianym w ustawie, a także zgodnie z zasadami wiedzy technicznej

Ponadto instalacja klimatyzacji powinna być wykonana, przy wzięciu pod uwagę przewidywanego okresu użytkowania, w sposób umożliwiający zapewnienie jej prawidłowego użytkowania w zakresie chłodzenia, zgodnie z przeznaczeniem obiektu i założeniami projektu budowlanego tej instalacji oraz we właściwym zakresie zgodnych z wymaganiami przepisów techniczno - budowlanych dotyczących warunków technicznych użytkowania obiektów budowlanych, a także zgodnie z zasadami wiedzy technicznej.

Przewody freonowe.

W instalacjach klimatyzacyjnych stosuje się przewody z miedzi chłodniczej. Przewody należy łączyć przez lutowanie twarde.

Prowadzenie instalacji klimatyzacji i instalacji odprowadzenia skroplin.

Przewody poziome prowadzone być układane zgodnie z projektem, w obudowie gipsowo-kartonowej lub w przestrzeni sufitu podwieszanego. W przypadku kiedy nie będzie możliwe wykorzystanie istniejącej przestrzeni sufitu podwieszanego należy przewidzieć ich obudowę z płyt gipsowo-kartonowych. Dla obudów g-k należy również przewidzieć rewizję do przewodów i elementów instalacyjnych. Przewody i urządzenia powinny spoczywać na podporach stałych (w uchwytach) usytuowanych w odstępach nie mniejszych niż wynika to z wymagań dla materiału z którego wykonane są rury. Montaż obudowy gipsowo-kartonowej mocować zgodnie z zaleceniem producenta systemu. Przewody układane w zakrywanych bruzdach ściennych powinny być układane zgodnie z projektem. Trasy przewodów powinny być zinwentaryzowane i naniesione w dokumentacji technicznej, powykonawczej.

Przewody pionowe należy prowadzić tak, aby maksymalne odchylenie od pionu nie przekroczyło 1cm na kondygnację. Przewody pionowe z klimatyzatorów prowadzone do przestrzeni sufitu podwieszanego wykonać w bruzdzie ściennej, którą po wykonaniu prac należy zakryć. W przypadku kiedy nie będzie to możliwe należy przewidzieć ich obudowę z płyt gipsowo-kartonowych. Trasy przewodów powinny być zinwentaryzowane i naniesione w dokumentacji technicznej, powykonawczej.

Przewody należy prowadzić w sposób zapewniający właściwą kompensację wydłużeń cieplnych (z maksymalnym wykorzystaniem możliwości samokompensacji).

Przewody należy prowadzić w sposób umożliwiający wykonanie izolacji cieplnej

Przewody odprowadzenia skroplin należy prowadzić ze spadkiem w kierunku odbiornika skroplin. Przed włączeniem do pionu kanalizacji sanitarnej zamontować syfon. Trasy przewodów powinny być zinwentaryzowane i naniesione w dokumentacji technicznej, powykonawczej.

Podpory.

Konstrukcja i rozmieszczenie podpór powinny umożliwić łatwy i trwały montaż przewodu, a konstrukcja i rozmieszczenie podpór przesuwnych powinny zapewnić swobodny, poosiowy przesuw przewodu. Maksymalny odstęp między podporami przewodów podano w tablicy poniżej.

SPECYFIKACJA TECHNICZNA WYKONANIA I ODBIORU ROBÓT BUDOWLANYCH
Roboty budowlane

Przewód montowany

Średnica	pionowo	pozio-
6,35	1,2	0,6
9,53	1,2	0,6
12,7	1,6	1,2
15,88	1,6	1,5
19,05	2,0	1,5
28,58	2,9	2,2

Tuleje ochronne, przejścia szczelne.

Przy przejściach rurą przez przegrodę budowlaną (np. przewodem poziomym przez ścianę, a przewodem pionowym przez strop), należy stosować tuleje ochronne. W tulei ochronnej nie może znajdować się żadne połączenie rury. Tuleja ochronna powinna być rurą o średnicy wewnętrznej większej od średnicy zewnętrznej rury przewodu :

- a) co najmniej o 2 cm, przy przejściu przez przegrodę pionową
- b) co najmniej o 1 cm, przy przejściu przez strop.

Tuleja ochronna powinna być dłuższa niż grubość przegrody pionowej o około 5 cm z każdej strony, a przy przejściu przez strop powinna wystawać około 2cm powyżej posadzki. Przestrzeń pomiędzy rurą przewodu a tuleją ochronną powinna być wypełniona materiałem trwale plastycznym nie działającym korozyjnie na rurę, umożliwiającym jej wzdłużne przemieszczanie się i utrudniającym powstanie w niej naprężeń ścinających. Przepust instalacyjny w elementach oddzielenia przeciwpożarowego powinien być wykonany w sposób zapewniający przepustowi odpowiednią klasę odporności ogniowej (szczelności ogniowej E, izolacyjności ogniowej I) wymaganą dla tych elementów, zgodnie z rozwiązaniem szczegółowym znajdującym się w projekcie technicznym.

Przepust instalacyjny w tulei ochronnej, wykonany w zewnętrznej ścianie budynku poniżej poziomu terenu, powinien być wykonany w sposób zapewniający przepustowi uzyskanie gąz szczelności i wodoszczelności. Przejście rurą w tulei ochronnej przez przegrodę nie powinno być podporą przesuwną tego przewodu.

Montaż klimatyzatorów i agregatów skraplających, mocowanie urządzeń klimatyzacji.

Klimatyzator i agregat należy montować wy poziomowany w pionie i w poziomie.

Klimatyzator należy montować z uwzględnieniem możliwości grawitacyjnego odprowadzenia skroplin. W przypadku kiedy nie będzie to możliwe należy zastosować pompkę skroplin.

Klimatyzatory i agregaty należy mocować do ściany zgodnie z instrukcją montażu producenta.

Klimatyzatory i agregaty należy montować uwzględniając ciężar jednostki oraz w sposób uniemożliwiający przenoszenie wibracji. Jednostki zewnętrzne montować na ścianie zewnętrznej zgodnie z zaleceniami producenta stosując odpowiedniego rodzaju zakotwienia.

Posadowienie agregatów wykonać za pomocą typowych wsporników dedykowanych pod urządzenia klimatyzacyjne. Na każdy agregat zastosować co najmniej dwa wsporniki. W przypadku agregatów posiadających budowę umożliwiającą posadowienie na 3 wspornikach należy zastosować odpowiednio 3 wsporniki. Powinny być wykonane ze stali galwanizowanej, odpornej na warunki atmosferyczne. Dla wsporników wykonać kotwy chemiczne wraz z prętami gwintowanymi. Średnicę prętów zastosować wg technologii wybranego producenta wsporników. Każdy z agregatów posadowić na podstawach wsporników za pomocą elementów antywibracyjnych. Montaż powinien uwzględniać wymagania szczególne, przedstawione przez producenta urządzeń klimatyzacyjnych jak i producenta wsporników. Dla zastosowanych wsporników nie należy przekraczać wartości przenoszonych obciążeń zadeklarowanych przez jego producenta.

Do mocowania jednostek wewnętrznych na ścianach przewiduje się płytę montażową, dostarczoną wraz z urządzeniem. W przypadku, kiedy producent urządzenia nie dostarcza płyty montażowej lub kompletnych elementów systemu montażu należy zastosować elementy montażowe przewidziane wg jego instrukcji.

Wymagania podstawowe klimatyzatorów.

- Należy zastosować urządzenia o nie gorszych parametrach technicznych i użytkowych niż dla tych zastosowanych w projekcie wykonawczym, spełniające wymagania zawarte w punkcie 9

„Parametry równoważności”.

- Klimatyzator, którego usytuowanie może wpływać na negatywne odczucie przepływu powietrza należy wyposażyć w przezroczystą kierownicę powietrza z poliwęglanu, zamontowaną pod nim.

Izolacja cieplna.

Przewody freonowe instalacji klimatyzacyjnej powinny być izolowane cieplnie. Materiał z którego będzie wykonana izolacja cieplna, jego grubość oraz rodzaj płaszcza osłaniającego, powinny być zgodne z projektem technicznym instalacji klimatyzacji.

Materiały przeznaczone do wykonywania izolacji cieplnej powinny być suche, czyste i nieuszkodzone, a sposób składowania materiałów na stanowisku pracy powinien wykluczać możliwość ich zawilgocenia lub uszkodzenia.

Powierzchnia na której jest wykonywana izolacja cieplna powinna być czysta i sucha. Nie dopuszcza się wykonywania izolacji cieplnych na powierzchniach zanieczyszczonych ziemią, cementem, smarami itp.

Zakończenia izolacji cieplnej powinny być zabezpieczone przed uszkodzeniem lub zawilgoceniem. Izolacja cieplna powinna być wykonana w sposób zapewniający nierozprzestrzenianie się ognia.

Oznaczenie.

Przewody, armatura i urządzenia, po wykonaniu izolacji cieplnej, należy oznaczyć zgodnie z przyjętymi zasadami oznaczania i uwzględnionymi w instrukcji obsługi instalacji.

Oznaczenia należy wykonać na przewodach i urządzeniach na ścianach w pomieszczeniach budynku, w tym w piwnicach nie będących lokalami użytkowymi. Sprawdzenie przygotowania do badań odbiorowych instalacji. Sprawdzenie przygotowania budynku do odbioru instalacji klimatyzacji polega na sprawdzeniu w dzienniku budowy potwierdzenia przez wykonawców zakończenia wszystkich robót przy wykonywaniu instalacji klimatyzacji.

Dokumentacja powykonawcza.

Zakres i zawartość dokumentacji technicznej powykonawczej instalacji klimatyzacji określają niniejsze SST WARUNKI OGÓLNE. W szczególności dokumentacja ta powinna zawierać :

- Projekt techniczny powykonawczy instalacji klimatyzacji z naniesionymi zmianami wprowadzonymi podczas wykonywania robót.
- Potwierdzenie zgodności wykonania instalacji z projektem budowlanym, warunkami pozwolenia na budowę i przepisami.
- Oświadczenia wskazując, że ewentualnie zastosowane wyroby dopuszczone do jednostkowego stosowania, są zgodne z projektem technicznym oraz przepisami i obowiązującymi normami.
- Instrukcja obsługi instalacji klimatyzacji wraz z dokumentacjami techniczno-ruchowymi tych wyrobów zastosowanych w instalacji, dla których jest to niezbędne.
- Na wyroby objęte gwarancjami, dokumenty potwierdzające gwarancję producenta lub dystrybutora
- Dziennik budowy,
- Protokół szkolenia personelu.
- Protokół zdawczo - odbiorczy.
- Protokół pomiarów głośności jednostek zewnętrznych systemu klimatyzacji.
- 10) protokół pomiarów szczelności urządzeń i instalacji obiegu freonu
- 11) specyfikacja i parametry urządzeń klimatyzacyjnych

4.6.3.6 Kontrola jakości robót

Kontrolę wykonuje się przez:

- sprawdzenie zgodności wykonania instalacji z projektem,
- sprawdzenie jakości materiałów i urządzeń, ich deklaracji zgodności z PN,
- deklaracji
- właściwości użytkowych,

SPECYFIKACJA TECHNICZNA WYKONANIA I ODBIORU ROBÓT BUDOWLANYCH
Roboty budowlane

- sprawdzenie usunięcia wszystkich ewentualnych usterek,
- sprawdzenie działania instalacji klimatyzacji oraz wyregulowanie,
- sprawdzenie poziomu hałasu zgodnie z PN-78/B-10440,

4.6.3.7 Odbiór robót.

Instalacja powinna być przedstawiona do odbioru technicznego -końcowego po spełnieniu następujących warunków :

- a) zakończono wszystkie roboty montażowe przy instalacji, łącznie z wykonaniem izolacji cieplnej.
- b) instalację wyczyszczono, wytworzono próżnię i napełniono czynnikiem chłodniczym.
- c) dokonano badań odbiorczych, z których wszystkie zakończyły się wynikiem pozytywnym.
- d) zakończono uruchamianie instalacji obejmujące w szczególności sprawdzenie ciśnień ssania, występujących na zaworach agregatów zewnętrznych.
- e) zakończono roboty budowlane - wykończeniowe i inne, mające wpływ na efekt chłodzenia w pomieszczeniach obsługiwanych przez instalację.
- f) Przy odbiorze końcowym instalacji Wykonawca dostarczy następujące dokumenty:
- g) projekt techniczny powykonawczy instalacji (z naniesionymi ewentualnymi zmianami i uzupełnieniami dokonanymi w czasie budowy).
- h) dziennik budowy.
- i) potwierdzenie zgodności wykonania instalacji z projektem budowlanym, warunkami pozwolenia na budowę i przepisami.
- j) protokoły odbiorów międzyoperacyjnych, jeżeli takie wystąpiły.
- k) protokoły odbiorów technicznych - częściowych, jeżeli takie wystąpiły.
- l) protokoły wykonanych badań odbiorczych .
- m) dokumenty dopuszczające do stosowania w budownictwie wyroby budowlane, z których wykonano instalację.
- n) dokumenty wymagane dla urządzeń podlegających odbiorom technicznym,
- o) instrukcje obsługi i gwarancje wbudowanych wyrobów.

W ramach odbioru końcowego należy :

- a) sprawdzić czy instalacja jest wykonana zgodnie z projektem technicznym powykonawczym.
- b) sprawdzić zgodność wykonania odbieranej instalacji z wymaganiami określonymi w odpowiednich punktach STWiOR, SIWZ a w przypadku odstępstw, sprawdzić w dzienniku budowy uzasadnienie konieczności wprowadzenia odstępstwa.
- c) sprawdzić protokoły odbiorów międzyoperacyjnych.
- d) sprawdzić protokoły odbiorów technicznych częściowych.
- e) sprawdzić protokoły zawierające wyniki badań odbiorczych.
- f) uruchomić instalację, sprawdzić osiągnięte zakładanych parametrów.

Odbiór końcowy kończy się protokolarnym przejściem instalacji klimatyzacji do użytkowania lub protokolarnym stwierdzeniem braku przygotowania instalacji do użytkowania, wraz z podaniem przyczyn takiego stwierdzenia.

Protokół odbioru końcowego nie powinien zawierać postanowień warunkowych. W przypadku zakończenia odbioru protokolarnym stwierdzeniem braku przygotowania instalacji do użytkowania, po usunięciu przyczyn takiego stwierdzenia należy ponadto sprawdzić czy w czasie pomiędzy odbiorami

Badania odbiorcze.

Należy przeprowadzić wszystkie badania wymagane aktualnymi przepisami, zaleceniami producenta oraz zgodne z zasadami wykonywania instalacji klimatyzacyjnych, w szczególności:

- a) badanie szczelności instalacji freonowej.
- b) sprawdzenie i pomiar obwodów elektrycznych.
- c) badanie linii kablowej.
- d) pomiar rezystancji izolacji instalacji elektrycznej.
- e) sprawdzenie samoczynnego wyłączenia zasilania.

4.6.3.8 Przepisy związane.

NORMY

PN-78/B-10440 Wentylacja mechaniczna. Urządzenia wentylacyjne. Wymagania i badania przy odbiorze

PN-B-03434 Przewody i kształtki wentylacyjne oraz ich połączenia

PN-B-76001 Przewody wentylacyjne - szczelność. Wymagania i badania

BN-67/8865-25 Podpory i podwieszenia przewodów wentylacyjnych

BN-73/8865-39 Tłumiki akustyczne przewodowe

BN-69/8864-24 Wsporniki do rur z blachy i stali kształtowej

BN-73/8962-08 Kratki wentylacyjne nawiewne i wywiewne

BN-70/8865-33 Czerpnie ścienne powietrza

BN-70/8865/31 Wyrzutnie ścienne

PN-76/B-03420 Parametry obliczeniowe powietrza zewnętrznego

PN-78/B-03421 Parametry obliczeniowe powietrza wewnętrznego w pomieszczeniach dla stałego przebywania ludzi

PN-87/B -02151/02 Dopuszczalne wartości poziomu dźwięku w pomieszczeniach

PN-EN 378-1 Instalacje ziębnicze i pompy ciepła. Wymagania dotyczące bezpieczeństwa i ochrony środowiska. Część I: Wymagania podstawowe, definicje , klasyfikacja i kryteria wyboru

PN-EN 12735-1:2003 Miedź i stopy miedzi. Rury miedziane okrągłe bez szwu stosowane w instalacjach klimatyzacyjnych i chłodniczych. Część 1: Rury do instalacji rurowych.

5. DOKUMENTY ODNIESIENIA

- 1.1. - Wszystkie prace budowlane i montażowe należy prowadzić zgodnie z wymogami „Prawa Budowlanego” wraz z rozporządzeniami odnoszącymi się do niniejszej ustawy, Polskimi Normami , „Warunkami Technicznymi Wykonania i Odbioru Robót” wydanymi przez wydawnictwo „Arkady”, zgodnie z wszystkimi normami wyszczególnionymi w niniejszej dokumentacji, a także z uwzględnieniem uwag i wytycznych zawartych w części opisowej i tekstowej dokumentacji wykonawczej. Wszystkie prace przygotowawcze oraz roboty budowlane muszą uwzględniać warunki oraz wytyczne wynikające z miejscowego planu zagospodarowania przestrzennego .
- 1.2. Wszystkie elementy wchodzące w skład projektowanej inwestycji powinny być wykonane z materiałów i wyrobów budowlanych odpowiadających Polskim Normom lub posiadających aktualne na dzień oddania do użytkowania obiektu Aprobata techniczne i świadectwa dopuszczenia wydane przez ITB, a w przypadku braku takich dokumentów niezbędne jest uzyskanie certyfikatu dopuszczającego dany wyrób do jednostkowego stosowania. Obowiązek uzyskania takiego certyfikatu leży po stronie Wykonawcy.
- 1.3. Podstawą do prowadzenia robót budowlanych może być jedynie aktualna dokumentacja. Na żądanie inspektora nadzoru inwestorskiego lub w wypadku zaistnienia konieczności wykonania dodatkowych projektów i opracowań lub ekspertyz technicznych wykonawca zobowiązany jest we własnym zakresie opracować ww. opracowania np.: rysunki warsztatowe,. Powyższe opracowania winny być przygotowane przez osoby posiadające wymagane uprawnienia projektowe; kompletne opracowania winny być przedłożone do akceptacji przedstawicielowi nadzoru inwestorskiego; Proces przygotowania powyższych opracowań nie może mieć wpływu na harmonogram prowadzenia robót;
- 1.4. Wszystkie roboty, a zwłaszcza zanikające lub podlegające zabudowaniu należy przed zamknięciem przedstawić do odbioru inspektorowi nadzoru (inwestorski) w celu oceny prawidłowości wykonania elementu i stwierdzenia możliwości bezpiecznego i prawidłowego wykonania kolejnych etapów i robót. Odbiór przez Inspektora nadzoru części lub całości robót nie zwalnia wykonawcy od odpowiedzialności za jakość i prawidłowe wykonanie całości robót.
- 1.5. W trakcie trwania robót wykonawca jest zobowiązany do uzgadniania z inspektorem nadzoru i projektantem wszelkich zmian wprowadzonych do projektu oraz prowadzić inwentaryzację i dokumentację powykonawczą każdej części zespołu. Przez dokumentację powykonawczą rozumie się rysunki sporządzone przez Wykonawcę i przedstawiające faktyczny stan zrealizowanych robót budowlanych;
- 1.6. Wszelkie propozycje stosowania rozwiązań technicznych lub materiałowych, różne od zawartych w projekcie muszą być przedstawione do zaakceptowania projektantom oraz inspektorowi nadzoru inwestorskiego. Standard proponowanych zamienników nie może być niższy niż przedstawionych w projekcie materiałów określonych jako „marka referencyjna”. Dostawca jest zobowiązany w przypadku oferowania rozwiązań alternatywnych do załączenia rysunków (w odpowiedniej skali) przedstawiających najważniejsze szczegóły swojej oferty, w celu możliwości jasnej oceny jego rozwiązania.
- 1.7. Wykonawca jest zobowiązany do dokonania obmiaru robót, na podstawie którego dokonywany będzie zakup określonych ilości materiałów;
- 1.8. Domiary i wytyczenia niezbędne do wykonania własnych robót muszą zostać wykonane siłami własnymi Wykonawcy.
- 1.9. Wykonawca zobowiązany jest w każdym przypadku uznać formalne założenia podanego rozwiązania (patrz szczegóły konstrukcyjne) i opisać pozycje alternatywne za podstawę swojej oferty.
- 1.10. Na wypadek, gdyby Wykonawca zaproponował inne rozwiązanie techniczne przy pojedynczych pozycjach, muszą one spełniać wszystkie wymogi oferty głównej co do funkcji i być co najmniej równorzędne.
- 1.11. Zastrzeżenia przeciw wykonaniu - także pojedynczych pozycji - powinny zostać zgłoszone z momentem oddania oferty; późniejsze reklamacje/protesty zwłaszcza po udzieleniu zlecenia nie mogą zostać uznane, mieć wpływ na zmianę kosztów i nie zmniejszają zakresu gwarancji.

2. Uwagi wynikające ze sposobu realizacji inwestycji

SPECYFIKACJA TECHNICZNA WYKONANIA I ODBIORU ROBÓT BUDOWLANYCH
Roboty budowlane

- 2.1 Przed rozpoczęciem prac budowlanych wykonawca opracuje projekt organizacji placu budowy z uwzględnieniem wymogów wynikających ze sposobu realizacji budynku. Projekt zostanie przedstawiony do uzgodnienia Inwestorowi i biurze projektów; Projekt organizacji placu budowy oprócz rozwiązań dotyczących sposobu prowadzenia robót, przebiegu dróg obsługujących plac budowy, sposobu zapewnienia mediów i odprowadzenia ścieków oraz składowania i wywozu śmieci oraz przechowywania materiałów powinien przedstawić sposób zabezpieczenia elementów wbudowanych w budynek przed uszkodzeniem lub zabrudzeniem z uwzględnieniem propozycji zabezpieczeń dla elementów budynku : konstrukcji balkonów, murków, powierzchni tarasów, balustrad, elementów małej architektury oraz zabezpieczenia budynków sąsiednich i istniejących wraz z dokumentacją fotograficzną stanu tych budynków przed przystąpieniem do prac budowlanych; Konieczne przygotowanie placu budowy, tj. dostarczenie i ustawienie kontenerów mieszkalnych i magazynowych, jak również zapewnienie niezbędnych środków i narzędzi do montażu powinny zostać wliczone w poszczególne ceny elementów.
- 2.2 Po stronie wykonawcy leży obowiązek sporządzenia planu bezpieczeństwa na budowie.
- 2.3 Plac budowy powinien być ogrodzony trwałym , pełnym ogrodzeniem z paneli z blachy stalowej o wysokości 220cm mocowanym do słupków stalowych zakotwionych w gruncie.
- 2.4 Po wykonaniu prac rozbiórkowych wykonawca jest zobowiązany dokonać geodezyjnej inwentaryzacji pozostałej do adaptacji części budynku, a następnie dokonać weryfikacji stanu istniejącego w odniesieniu do założeń przyjętych w projekcie architektury i w projekcie konstrukcji. O wszelkich różnicach należy powiadomić nadzór inwestorski i nadzór autorski.
- 2.5 Jako wymóg stawiany wykonawcy należy przyjąć konieczność zabezpieczenia przed zniszczeniem lub uszkodzeniem robót wykonanych we wcześniejszych fazach, z uwzględnieniem konieczności wykonania dodatkowych – czasowych konstrukcji lub instalacji z założeniem iż nie są to roboty związane z dodatkowym wynagrodzeniem dla wykonawcy.
- 2.6 Zakończenie etapu realizowanego budynku oznacza zakończenie robót w taki sposób aby zabezpieczyć je przed wpływami warunków atmosferycznych i innych czynników zewnętrznych; dotyczy to wszystkich typów robót murowych dekarских, wykończeń elewacji i innych nie objętych tym opisem prac związanych także z montażem rusztowań, wind dostawczych, dźwigów itp.
- 2.7 W kalkulacji cen Wykonawca musi uwzględnić wszystkie koszty związane z zabezpieczeniem wykonywanych robót oraz ich końcowym myciem i czyszczeniem.

3. Wykaz obowiązujących norm oraz przepisów

Przy wykonywaniu i montażu wszystkich elementów budynku jako obowiązujące należy przyjąć odpowiednie normy PN, w przypadku braku odpowiednich norm PN należy przyjąć normy DIN lub odpowiednie normy EN. W każdym wypadku należy uwzględniać wytyczne i przepisy producentów. W szczególności należy przestrzegać poniższych norm:

3.1. Normy PN:

- PN-EN 1990:2004 Eurokod -- Podstawy projektowania konstrukcji
- PN-EN 1990:2004 Eurokod -- Podstawy projektowania konstrukcji
- PN-EN 1993-1-12:2008 Eurokod 3 -- Projektowanie konstrukcji stalowych -- Część 1-12: Reguły dodatkowe rozszerzające zakres stosowania EN 1993 o gatunki stali wysokiej wytrzymałości do S 700 włącznie
- PN-B-02151-2:2018-01 Akustyka budowlana -- Ochrona przed hałasem w budynkach -- Część 2: Wymagania dotyczące dopuszczalnego poziomu dźwięku w pomieszczeniach
- PN-EN ISO 6946:2017-10 Komponenty budowlane i elementy budynku -- Opór cieplny i współczynnik przenikania ciepła -- Metody obliczania

3.4. Warunki ochrony przeciwpożarowej. Wykaz przepisów i norm

- Rozporządzenia Ministra Infrastruktury w sprawie warunków technicznych, jakim powinny odpowiadać budynki i ich usytuowanie (Dz.U. 2019 poz. 1065)
- **PRAWO BUDOWLANE** - (Dz.U. poz.1333 z 2020r)
- Rozporządzenia Ministra Spraw Wewnętrznych i Administracji z dnia 22 czerwca 2010 r. w sprawie ochrony przeciwpożarowej budynków, innych obiektów budowlanych i terenów (Dz.U. 2010 Nr 109, poz.719),
- ROZPORZĄDZENIE MINISTRA TRANSPORTU, BUDOWNICTWA I GOSPODARKI MORSKIEJ w sprawie szczegółowego zakresu i formy projektu budowlanego Dziennik Ustaw z 2020r. poz. 1609,

SPECYFIKACJA TECHNICZNA WYKONANIA I ODBIORU ROBÓT BUDOWLANYCH
Roboty budowlane

- Rozporządzenie Ministra Środowiska z dnia 24 lipca 2006 r. w sprawie warunków, jakie należy spełnić przy wprowadzaniu ścieków do wód lub do ziemi oraz w sprawie substancji szczególnie szkodliwych dla środowiska wodnego (Dz. U. 2019 . poz. 1313),
- Ustawa z dnia 27 kwietnia 2001 r. Prawo ochrony środowiska (tekst jednolity Dz.U. 2020 poz. 1219 z późn. zm.),
- Rozporządzenie w sprawie szczegółowego zakresu i formy dokumentacji projektowej, specyfikacji technicznych wykonania i odbioru robót budowlanych oraz programu funkcjonalno - użytkowego - (Dz. U. z 2013 r., poz. 1129)
- Dz.U. 2003 nr 169 poz. 1650 Rozporządzenie Ministra Pracy i Polityki Socjalnej z dnia 26 września 1997 r. w sprawie ogólnych przepisów bezpieczeństwa i higieny pracy.
- Ustawa o planowaniu i zagospodarowaniu przestrzennym- tekst ujednolicony - (D.U. 2020 poz 293)
- Rozporządzenia Ministra Spraw Wewnętrznych z dnia 24 lipca 2009 r. w sprawie przeciwpożarowego zaopatrzenia w wodę oraz dróg pożarowych (Dz.U. 2009 Nr 124, poz. 1030),
- Rozporządzenia Ministra Spraw Wewnętrznych i Administracji z dnia 16 czerwca 2003 r. w sprawie uzgadniania projektu budowlanego pod względem ochrony przeciwpożarowej (Dz.U. 2015 poz. 2117)
- Dziennik Ustaw z 2014 r. poz. 1200; Ustawa z 29 sierpnia 2014 r. o charakterystyce energetycznej budynków
- Dziennik Ustaw 2016 poz 831; Ustawa z dnia 20 maja 2016 r. o efektywności energetycznej
- Dziennik Ustaw Nr 81 z 2012 r. poz. 463; Rozporządzenie Ministra Transportu Budownictwa i Gospodarki Morskiej z dnia 25 kwietnia 2012 r. w sprawie ustalenia geotechnicznych warunków posadowienia obiektów budowlanych

O ile dla stosownych materiałów i elementów budowlanych nie istnieją normy lub ogólne certyfikaty i aprobaty techniczne, Wykonawca musi na żądanie przed wykonaniem prac sam udowodnić ich przydatność. Koszty za dostarczenie takich świadectw przydatności nie dopuszczonych ogólnie do użytku materiałów i elementów budowlanych ponosi Wykonawca.

UWAGA!!

Przedstawione w dokumentacji rysunki mają jedynie charakter poglądowy. Przedstawione produkty referencyjne przykładowych producentów, patenty, nazwy własne itp. mają na celu ukazanie parametrów przedmiotu, jego jakości i charakterystyki pracy. Dopuszcza się stosowanie produktów równoważnych.