

TEMAT OPRACOWANIA

**PRZEBUDOWA CZĘŚCI BUDYNKU WRAZ ZE
ZMIANĄ SPOSOBU UŻYTKOWANIA POMIESZCZEŃ
OPIEKI ZDROWOTNEJ NA POTRZEBY ŻŁOBKA
MIEJSKIEGO**

FAZA

PROGRAM FUNKCJONALNO-UŻYTKOWY

ADRES INWESTYCJI

Działka nr 602, 604/3, 605/2 UL.PARKOWA
62-700 TUREK

INWESTOR

Gmina Miejska Turek,
ul.Kaliska 59,
62-700 Turek

AUTOR OPRACOWANIA

Piotr Ziętek
93-458 Łódź
Ul.Koszalińska 19c

MIEJSCE I DATA OPRACOWANIA

TUREK, WRZESIEŃ 2023

Nazwy i kody :

71220000-6 – Usługi projektowania architektonicznego

71320000-7 – Usługi inżynierskie w zakresie projektowania

45212300-9 – Roboty budowlane w zakresie budowy artystycznych i kulturalnych obiektów
budowlanych

Grupy robót:

712 – Usługi architektoniczne i podobne

713 – Usługi inżynierskie w zakresie projektowania

451 – Przygotowanie terenu pod budowę

452 – Roboty budowlane w zakresie wznoszenia kompletnych obiektów
budowlanych lub ich części oraz roboty z zakresu inżynierii lądowej
i wodnej

453 – Roboty w zakresie instalacji budowlanych

454 – Roboty wykończeniowe w zakresie obiektów budowlanych

Klasy robót:

4511 – Roboty w zakresie w zakresie przygotowania terenu pod budowę

4521 – Roboty budowlane w zakresie budynków

4532 – Roboty izolacyjne

4533 – Hydraulika i roboty sanitarne

4531 – Roboty instalacyjne elektryczne

4543 – Kładzenie podłóg

4544 – Roboty malarskie

4545 - Roboty budowlane wykończeniowe pozostałe

Kategorie robót:

45111 – Roboty w zakresie przygotowania terenu pod budowę i roboty ziemne

45221 - Roboty inżynierskie i budowlane

45321 – Roboty izolacyjne

45330 – Hydraulika i roboty sanitarne

45310 – Roboty instalacyjne elektryczne

45432 – Kładzenie podłóg

45442 – Roboty malarskie

45450 – Roboty budowlane wykończeniowe pozostałe

Spis treści

- I. Część opisowa
 1. Opis ogólny przedmiotu zamówienia
 - 1.1. Charakterystyczne parametry określające wielkość i usytuowanie obiektu
 - 1.2. Aktualne uwarunkowania wykonania przedmiotu zamówienia
 - 1.3. Ogólne właściwości funkcjonalno-użytkowe
 - 1.4. Szczegółowe właściwości funkcjonalno-użytkowe wyrażone we wskaźnikach powierzchniowo-kubaturowych
 2. Opis wymagań zamawiającego w stosunku do przedmiotu zamówienia
 - 2.1. Wymagania dotyczące formy i sposobu sporządzania dokumentacji projektowej
 - 2.2. Wymagania dotyczące przygotowania terenu budowy
 - 2.3. Wymagania dotyczące architektury
 - 2.3.1. Rozbiórki i wyburzenia
 - 2.3.2. Ściany zewnętrzne
 - 2.3.3. Ściany wewnętrzne
 - 2.3.4. Dach i pokrycie dachu
 - 2.3.5. Izolacje termiczne
 - 2.3.6. Wykończenie elewacji
 - 2.3.7. Dostosowanie dla osób niepełnosprawnych
 - 2.3.8. Warunki ochrony przeciwpożarowej
 - 2.3.9. Warunki higieniczno-sanitarne, bezpieczeństwa i higieny pracy oraz bezpieczeństwa użytkowania
 - 2.4. Wymagania dotyczące wykończenia i wyposażenia
 - 2.4.1. Stolarka okienna i drzwiowa
 - 2.4.2. Stolarka drzwiowa wewnętrzna
 - 2.4.3. Wykończenie ścian wewnętrznych
 - 2.4.4. Sufity
 - 2.4.5. Posadzki
 - 2.4.6. Okładziny ścienne
 - 2.4.7. Parapety
 - 2.4.8. Wyposażenie żłobka
 - 2.4.9. Szafy gospodarcze
 - 2.4.10. Parametry wyposażenia pomieszczeń i elementów zagospodarowania terenu
 - 2.4.11. Zestawienie wyposażenia terenów rekreacyjnych
 - 2.4.12. Wycieraczki
 - 2.5. Wymagania dotyczące konstrukcji
 - 2.5.1. Fundamenty
 - 2.5.2. Ściany konstrukcyjne
 - 2.5.3. Dach
 - 2.5.4. Nadproża
 - 2.6. Wymagania dotyczące instalacji
 - 2.6.1. Wymagania dotyczące instalacji sanitarnych
 - 2.6.2. Wymagania dotyczące instalacji elektrycznych i teletechnicznych
 - 2.6.3. Instalacja fotowoltaiczna wymagania

2.7. Wymagania dotyczące zagospodarowania terenu

- 2.7.1. Koncepcja zagospodarowania terenu
- 2.7.2. Elementy wyposażenia
- 2.7.3. Nawierzchnie utwardzone
- 2.7.4. Ogrodzenie terenu
- 2.7.5. Oświetlenie terenu
- 2.7.6. Bilans terenu

2.8. Wymagania dotyczące warunków wykonania i odbioru robót budowlanych

- 2.8.1. Ogólne wymagania
- 2.8.2. Wymagania dotyczące wyrobów budowlanych
- 2.8.3. Wymagania dotyczące sprzętu i maszyn
- 2.8.4. Wymagania dotyczące robót budowlanych
- 2.8.5. Wymagania dotyczące kontroli i jakości robót
- 2.8.6. Wymagania dotyczące przedmiaru i obmiaru robót
- 2.8.7. Sposobu odbioru robót
- 2.8.8. Dokumenty odniesienia

3. Warunki wykonania i odbioru robót budowlanych

- 3.1.1 Przedmiot opracowania
- 3.1.2. Zakres stosowania WWiORB
- 3.1.3. Zakres robót objętych WWiORB
- 3.1.4. Określenia podstawowe i skróty
- 3.1.5. Szczegóły o znaczeniu informacyjnym
- 3.1.6. Dokumentacja robocza
- 3.1.7. Przekazanie placu budowy
- 3.1.8. Tablice informacyjne
- 3.1.9. Bezpieczeństwo na placu budowy
- 3.1.10. Dziennik Budowy
- 3.1.11. Ochrona mienia publicznego i prywatnego.
- 3.1.12. Koordynacja z Władzami odpowiedzialnymi za urządzenia podziemne i napowietrzne.
- 3.1.13. Ochrona środowiska
- 3.1.14. Bezpieczeństwo i higiena pracy
- 3.1.15. Ochrona przeciwpożarowa
- 3.1.16. Obciążenie na oś dla transportu kołowego.
- 3.1.17. Aprobaty Techniczne
- 3.1.18. Zaplecze Wykonawcy
- 3.1.19. Dokumentacja powykonawcza

3.2. MATERIAŁY

3.2.1. Źródła zaopatrzenia w materiały i wymagania jakościowe.

3.2.2. Kontrola materiałów

3.2.3. Przechowywanie materiałów budowlanych

3.2.4. Materiały z rozbiórek

3.3. SPRZĘT

3.4. TRANSPORT MATERIAŁÓW

3.5. WYKONANIE ROBÓT

3.5.1. Zasady organizacji robót

3.5.2. Zakres robót.

3.5.3. Etapowanie robót

3.6. KONTROLA JAKOŚCI PRAC

3.6.1. System zapewnienia jakości

3.6.1.1. Opis ogólny

3.6.1.2. Plan Zapewnienia Jakości (PZJ)

3.6.1.3. System Kontroli Jakości

3.6.1.4. Wstępne propozycje

3.6.1.5. Stałe Punkty Kontroli

3.6.2. System kontroli jakości Wykonawcy

3.6.2.1. Dane ogólne

3.6.2.2. Pobieranie próbek

3.6.2.3. Badania

3.6.2.4. Raporty z badań.

3.6.2.5. Opłata za badania

3.7. OBMIAR ROBÓT

3.7.1. Zasady określania ilości robót

3.7.2. Podstawowe zasady i czas przeprowadzenia obmiaru.

3.8. ODBIÓR ROBÓT

3.8.1. Zasady ogólne

3.8.2. Odbiór części robót

3.8.3. Odbiór robót zanikających lub ulegających zakryciu

3.8.4. Odbiór końcowy

3.8.5. Dokumentacja dostarczana Inspektorowi

3.8.6. Uchybienia

3.8.7. Ubezpieczenia

3.8.8. Usuwanie wad

3.9. PODSTAWA PŁATNOŚCI

3.9.1. Ustalenia ogólne

3.9.2. Warunki umowy i wymagania ogólne

3.9.3. Stosowanie się do prawa i innych przepisów

3.10. PRZEPISY ZWIĄZANE

3.10.1. Wymagane atesty i certyfikaty:

3.10.2 Dokumenty odniesienia

II. Część informacyjna

1. Przepisy prawne i normy związane z projektowaniem i wykonaniem zamierzenia budowlanego
2. Kopia mapy zasadniczej
3. Projekt koncepcyjny
4. Zestawienie wyposażenia pomieszczeń i standard wykończenia
5. Decyzja w sprawie warunków zabudowy i zagospodarowania terenu
6. Oświadczenie Inwestora o prawie do dysponowania nieruchomością na cele budowlane

I. Część opisowa

1. Opis ogólny przedmiotu zamówienia

Przedmiotem zamówienia jest wykonanie Programu Funkcjonalno-Użytkowego (PFU) dla zadania obejmującego przebudowę budynku wraz ze zmianą sposobu użytkowania pomieszczeń opieki zdrowotnej na potrzeby żłobka miejskiego.

Dane lokalizacyjne nieruchomości:

Ul. Parkowa, działka nr 602, 604/3, 605/2
62-700 Turek



Oczekiwany rezultat prac budowlanych to dostosowanie obiektu do planowanej funkcji (Żłobek) wg koncepcji projektowej, będącej załącznikiem do niniejszego programu poprzez:

- przebudowę wnętrza istniejącego obiektu w celu dostosowania go do planowanego układu funkcjonalnego,
- rozbiórka części istniejącego budynku (posadzki, sufity podwieszane, ścianki działowe, okna, drzwi, instalacje wewnętrzne itp.),
- wykonanie nowego pokrycia dachu,
- przebudowa istniejących instalacji oraz wykonanie nowych zgodnie z wytycznymi,
- zagospodarowanie terenu dookoła nieruchomości, wraz z wyznaczeniem i wyposażeniem terenu rekreacyjnego na potrzeby żłobka,
- dostosowanie obiektu na potrzeby osób z dysfunkcją ruchu lub dysfunkcjami zmysłów,
- uzgodnienie rodzaju i dostarczenie wyposażenia poszczególnych pomieszczeń wyszczególnionego w zestawieniu pomieszczeń będącego integralną częścią do niniejszego PFU

Szczegółowy zakres rzeczowy robót przewidzianych do wykonania w ramach obowiązków Wykonawcy jest przedstawiony w dalszej treści Programu Funkcjonalno-Użytkowego (PFU). Przy realizacji Zamówienia przyjmuje się, że zmiany ilości lub parametrów, zawarte w opisie ogólnym przedmiotu zamówienia, jakie mogą wystąpić w trakcie opracowywania przez Wykonawcę koncepcji programowo-przestrzennej, projektu budowlanego, projektu technicznego i projektu

wykonawczego nie będą powodowały zmiany zaakceptowanej kwoty kontraktowej oraz przedłużenia czasu na ukończenie robót budowlanych.

1.1. Charakterystyczne parametry określające wielkość i usytuowanie obiektu.

Przedmiotem opracowania są pomieszczenia opieki zdrowotnej zlokalizowane w cz. budynku stanowiące pomieszczenia opieki zdrowotnej przylegającego do hali sportowej i Szkoły podstawowej. Przewiduje się zmianę sposobu użytkowania pomieszczeń opieki zdrowotnej na funkcję żłobka miejskiego. Lokalizacja: działka nr 602, 604/3, 605/2 obręb Turek A.

Działka należy do Gminy Miejskiej Turek. Dotychczasowa funkcja obiektu to pomieszczenia opieki zdrowotnej. Obiekt dostępny jest poprzez komunikację która stanowi również wejście do Hali sportowej.

Istniejąca cz. budynku posiada regularny kształt, zbliżony do prostokąta. Cz. budynku nie jest podpiwniczona, budynek bez poddasza użytkowego.

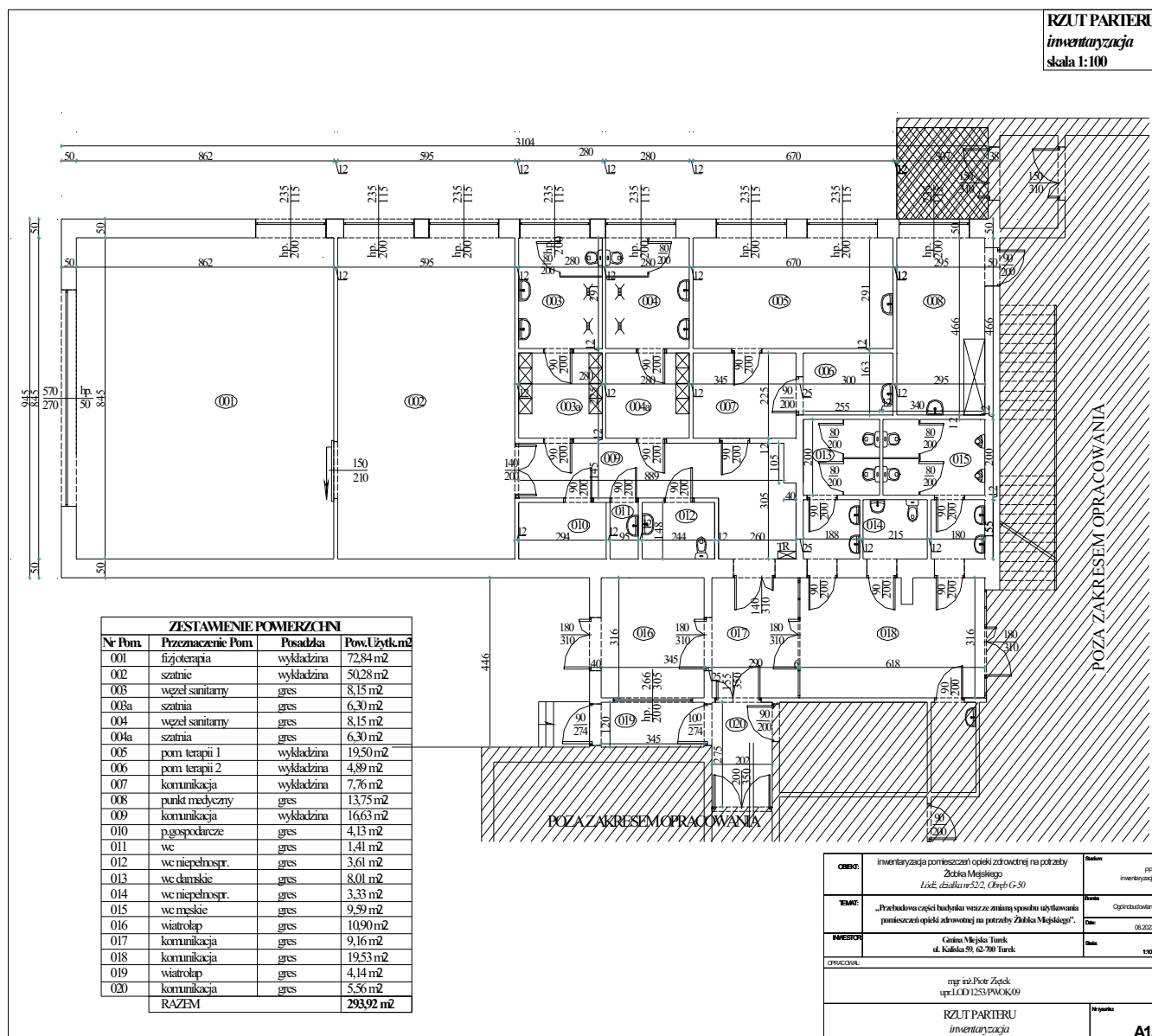

Budynek o tradycyjnej konstrukcji i podłużnym układzie konstrukcyjnym. W części jest to poprzeczny układ konstrukcyjny. Sztywność budynku zapewniają murowane ściany i oparte na nich stropy.

Klasyfikacja budynku pod względem kategorii zagrożenia ludzi : ZL II.

Ściany

Ściany zewnętrzne zostały wykonane jako murowane z elementów drobnowymiarowych na zaprawie wapiennej i wapienno-cementowej. Grubości ścian : około 50 cm . Wszystkie ściany otynkowane. Ściany wewnętrzne nośne : murowane otynkowane, działowe z płyt G-K

Stropodach

W budynku jest wykonany stropodach wentylowany. Pokrycie dachu z papy.

Wysokość kondygnacji w świetle:

Parter ok. 3,30m (do sufitu podwieszonego)

Budynek wyposażony jest w instalację:

- elektryczną z sieci miejskiej;
- wody zimnej i ciepłej;
- kanalizacji sanitarnej;
- c.o.;
- odgromową;
- wentylacji grawitacyjnej;
- wentylacji mechanicznej wyciągowej z węzłów sanitarnych,
- teletechniczną
- instalacje alarmową.

1.2. Aktualne uwarunkowania wykonania przedmiotu zamówienia

Na podstawie informacji zawartych w punkcie 1.1, informacji udzielonej przez Zamawiającego wynikają następujące uwarunkowania:

- Właścicielem nieruchomości jest Gmina Miejska Turek.
- Żłobek przeznaczone będą dla dzieci Gminy Miejskie Turek.
- Nieruchomość jest objęta ochroną zabytków i dokumentację projektową należy uzgodnić z WUOZ , Realizacja również musi być prowadzona pod nadzorem WUOZ
- Stan budynku został oceniony jako dobry, umożliwiającą adaptację na cele żłobka miejskiego.
- Wymagane jest zapewnienie odpowiedniej wentylacji pomieszczeń oraz ocieplenie ścian budynku.
- Przebudowany oraz rozbudowany obiekt musi spełniać wymagania w zakresie wymaganej przepisami efektywności energetycznej.
- Należy wybierać rozwiązania umożliwiające równoprawny dostęp i korzystanie z budynku i terenu działki wszystkim użytkownikom w tym osobom niepełnosprawnym.
- Teren prac winien pozostać wyгородzony, zabezpieczony przed dostępem dla osób postronnych; sposób wyгородzenia placu budowy należy uzgodnić z przedstawicielami Zamawiającego
- Składowanie i magazynowanie materiałów łatwopalnych jest zabronione, w przypadku konieczności zastosowania materiały te winne być przywożone na bieżąco w ilości nie przekraczającej dziennego zużycia
- Transport materiałów oraz praca sprzętu i maszyn budowlanych nie mogą stanowić utrudnienia ani zagrożenia dla eksploatacji i użytkowania obiektów znajdujących się na działce 602, 604/3, 605/2 obręb Turek A

- W przypadku zniszczenia, nawierzchnie terenu powinny być, po zakończeniu prac, doprowadzone do stanu pierwotnego.

1.3. Ogólne właściwości funkcjonalno-użytkowe

Przewiduje się przebudowę oraz zmianę sposobu użytkowania pomieszczeń opieki zdrowotnej na potrzeby funkcjonowania żłobka miejskiego.

1.4. Szczegółowe właściwości funkcjonalno-użytkowe wyrażone we wskaźnikach powierzchniowo-kubaturowych.

Teren inwestycji (teren podlegający przekształceniu: ogrodzony plac zabaw około 226,6m²

Przyjmuje się możliwe przekroczenia lub pomniejszeń w granicy +/- 15 % charakterystycznych parametrów.

Powierzchnia istniejącej zabudowy podlegająca przebudowie : 350,81m²

Powierzchnia użytkowa istniejąca podlegająca przebudowie: 293,92m²

Ilość kondygnacji naziemnych: 1

Z frontu należy wymienić kostkę na powierzchni około 110 m² oraz wykonać nowe wyjścia z sal z kostki : około 15 m² nowej kostki. Teren zielony podlegający rekultywacji : około 130 m² (należy usunąć istniejące tuje wraz z korzeniami, przeprowadzić rekultywację istniejącego gruntu, zasianie trawy i nowe nasadzenia (niskie).

Stan istniejący:

Nr Pom.	Przeznaczenie Pom.	Posadzka	Pow.Użytk.m ²
1	fizjoterapia	wykładzina	72,84 m ²
2	szatnie	wykładzina	50,28 m ²
3	węzeł sanitarny	gres	8,15 m ²
003a	szatnia	gres	6,30 m ²
4	węzeł sanitarny	gres	8,15 m ²
004a	szatnia	gres	6,30 m ²
5	pom. terapii 1	wykładzina	19,50 m ²
6	pom. terapii 2	wykładzina	4,89 m ²
7	komunikacja	wykładzina	7,76 m ²
8	punkt medyczny	gres	13,75 m ²
9	komunikacja	wykładzina	16,63 m ²
10	p.gospodarcze	gres	4,13 m ²
11	wc	gres	1,41 m ²
12	wc niepełnospr.	gres	3,61 m ²
13	wc damskie	gres	8,01 m ²
14	wc niepełnospr.	gres	3,33 m ²
15	wc męskie	gres	9,59 m ²
16	wiatrołap	gres	10,90 m ²
17	komunikacja	gres	9,16 m ²
18	komunikacja	gres	19,53 m ²
19	wiatrołap	gres	4,14 m ²
20	komunikacja	gres	5,56 m ²
RAZEM			293,92 m²

Koncepcja projektowa układu funkcjonalnego pomieszczeń żłobka miejskiego:

NR POM.	NAZWA	POW. [m2]	OPIS / FUNKCJONOWANIE
1	PUNKT PIELĘGNIARSKI	8,44	MIEJSCE PRACY PRACUJĄCEJ W ŻŁOBKU PIELĘGNIARKI KTÓRA CZUWA nad przestrzeganiem zasad sanitarnych w pomieszczeniach żłobka, udziela pomocy medycznej dzieciom które tego potrzebują, prowadzi dokumentację medyczną dzieci
2	ADMINISTRACJA	9,03	MIEJSCE PRACY DYREKTORA ŻŁOBKA Z MIEJSCEM NA SPRZĘT BIUROWY DO WSPOMAGANIA ZAJĘĆ DLA DZIECI (DRUKARKA, KSERO)
3	POM. SOCJALNE	3,84	POMIESZCZENIE SOCJALNE DLA PRACOWNIKÓW ŻŁOBKA
4	SANITARIAT DLA PRACOWNIKÓW	3,34	ZGODNIE Z NAZWĄ
5	SZATNIA	12,77	SZATNIA NA OKRYCIA WIERZCHNIE I OBUWIE DLA DZIECI ZE ŻŁOBKA
6	KOMUNIKACJA	20,24	KORYTARZ ZAPEWNIAJĄCY DOSTĘP POMIESZCZEŃ ŻŁOBKA
7	KUCHENKA	5,90	NA POTRZEBY ŻŁOBKA DOSTARCZANE SĄ GOTOWE POSIŁKI Z ISTNIEJĄCEJ KUCHNI ZLOKALIZOWANEJ PRZY HALI SPORTOWEJ I SZKOLE. W KUCHENCIE JEST ZAPEWNIANA MOŻLIWOŚĆ PODGRZANIA GOTOWEGO POSIŁKU KTÓRY MÓGŁ OSTYGNĄĆ.
8	SALA NR 1 DLA DZIECI	52,34	SALA ŻŁOBKA DLA 19 DZIECI.W POMIESZCZENIU WYDZIELONO MIEJSCE NA ODPOCZYNEK. DZIECI W SALI SPĘDZAJĄ CZAS POZA LEŻAKOWANIEM. W POMIESZCZENIU JEST MIEJSCE NA POŚCIEL, ŚRODKI HIGIENY, POMOCE NAUKOWE I SPRZĘT ZAPEWNIAJĄCY ROZRYWKĘ MALUCHOM
8a	SANITARIAT DLA SALI NR 1	3,92	TOALETA DOSTOSOWANA DO DZIECI W WIEKU ŻŁOBKOWYM
9	SALA NR 2 DLA DZIECI	53,55	SALA ŻŁOBKA DLA 20 DZIECI.W POMIESZCZENIU WYDZIELONO MIEJSCE NA ODPOCZYNEK. DZIECI W SALI SPĘDZAJĄ CZAS POZA LEŻAKOWANIEM. W POMIESZCZENIU JEST MIEJSCE NA POŚCIEL, ŚRODKI HIGIENY, POMOCE NAUKOWE I SPRZĘT ZAPEWNIAJĄCY ROZRYWKĘ MALUCHOM
9a	SANITARIAT DLA SALI NR 2	3,27	TOALETA DOSTOSOWANA DO DZIECI W WIEKU ŻŁOBKOWYM
10	SALA NR 3 DLA DZIECI	53,55	SALA ŻŁOBKA DLA 20 DZIECI.W POMIESZCZENIU WYDZIELONO MIEJSCE NA ODPOCZYNEK. DZIECI W SALI SPĘDZAJĄ CZAS POZA LEŻAKOWANIEM. W POMIESZCZENIU JEST MIEJSCE NA POŚCIEL, ŚRODKI HIGIENY, POMOCE NAUKOWE I SPRZĘT ZAPEWNIAJĄCY ROZRYWKĘ MALUCHOM
10a	SANITARIAT DLA SALI NR 2	3,27	TOALETA DOSTOSOWANA DO DZIECI W WIEKU ŻŁOBKOWYM
11	SANITARIAT DAMSKI I/ SANITARIAT DLA OSÓB ZE SZCZEGÓLNYMI POTRZEBAMI	3,33	TOALETA DAMSKA/ TOALETA DOSTOSOWANA DLA OSÓB ZE SZCZEGÓLNYMI POTRZEBAMI
12	SANITARIAT MĘSKI	9,59	TOALETA MĘSKA

13	WIATROŁAP	4,14	DOSTAWY DLA KUCHNI OBSŁUGUJĄCEJ MIĘDZYINNYMI ŻŁOBEK
14	KOMUNIKACJA	5,56	ZGODNIE Z NAZWĄ
15	HOL	10,90	HOL WEJŚCIOWY
16	KOMUNIKACJA	9,16	ZGODNIE Z NAZWĄ
17	KOMUNIKACJA	19,53	ZGODNIE Z NAZWĄ

W/w pomieszczenia to propozycja może się zmienić przy konieczności wyposażenia żłobka w pomieszczenia w przypadku gdy rzeczoznawca lub Powiatowa stacja epidemiologiczno sanitarna będzie tego wymagała. Przykładowe dodatkowe pomieszczenia : magazyn, pralnia.

2. Opis wymagań Zamawiającego w stosunku do przedmiotu zamówienia

Budynek powinien być wyposażony we wszystkie niezbędne instalacje zapewniające użytkowanie pomieszczeń w sposób bezpieczny, zgodny z określoną funkcją technologiczną oraz

wymaganiami stawianymi przez normy i przepisy prawa polskiego. Przytoczone w następnych rozdziałach materiały i urządzenia, określają minimalny standard jakościowy, jaki Wykonawca powinien spełnić, stosując dla realizacji tego przedsięwzięcia inwestycyjnego materiały i urządzenia producentów, których produkty w najlepszy sposób spełnią założenia projektu. W zestawieniu pomieszczeń wyspecyfikowano rodzaj instalacji jaki powinien być minimalnie zapewniony dla danego pomieszczenia. Wykonawca nie może wykorzystywać uproszczeń lub pominąć w programie funkcjonalno-użytkowym, a o ich istnieniu powinien niezwłocznie powiadomić Zamawiającego, który dokona odpowiednich zmian lub poprawek. Dane określone w PFU będą uważane za wartości bazowe, od których dopuszczalne są odchylenia w ramach określonego przedziału tolerancji.

2.1. Wymagania dotyczące formy i sposobu sporządzania dokumentacji projektowej

Wymagane jest wykonanie kompleksowej dokumentacji projektowej oraz kosztorysowej na podstawie niniejszego PFU składającej się z: koncepcji programowo-przestrzennej spójnej z koncepcją PFU, projektu budowlanego (zakres i forma zgodny z obowiązującym Rozporządzeniem w sprawie szczegółowego zakresu i formy projektu budowlanego), projektów wykonawczych, warsztatowych, instrukcji oraz kosztorysów i przedmiarów. Dokumentacja projektowa winna być opracowana w oparciu o niniejszy program funkcjonalno – użytkowy (w tym koncepcje układu pomieszczeń oraz zestawienie pomieszczeń żłobka). Projekt w fazie koncepcyjnej (koncepcja programowo-przestrzenna) jak i w fazie projektu budowlanego należy uzgodnić z Zamawiającym oraz innymi podmiotami wydającymi wytyczne do projektu i opiniującymi projekt, a także uzyskać pisemną akceptację przyjętych rozwiązań przez Zamawiającego. Należy uwzględnić konieczność wykonania dodatkowych opracowań takich jak pomocnicze ekspertyzy, projekty tymczasowych wzmocnień w przypadku ujawnienia stanu awaryjnego konstrukcji itp. Po stronie wykonawcy jest uzyskanie wszelkich: warunków technicznych, zgód, opinii i zezwoleń w tym m.in. uzyskanie decyzji o pozwoleniu na budowę, uzyskanie wszystkich niezbędnych uzgodnień w tym zgodę na prowadzenie prac z Wojewódzkim konserwatorem ochrony zabytków czy gestorami sieci, uzyskanie pozwolenia na użytkowanie, zajęcie terenu itp. Wykonawca pokrywa wszelkie koszty związane z prowadzeniem prac oraz uzyskania decyzji administracyjnych (np. zajęcia terenu, opłaty za uzgodnienia , badania kontrolne np. wody, hydrantów zewnętrznych, sanepid, uzyskanie mapy do celów budowlanych itp).

Wymagana dokumentacja projektowa:

- Dopuszcza się zmiany / korekty w projekcie koncepcyjnym, które można wprowadzić po podpisaniu umowy ale przed rozpoczęciem prac nad projektem budowlanym. Zmiany należy przedłożyć do akceptacji w postaci kompletnego projektu koncepcyjnego (rzuty, przekroje i widoki elewacji) w formie papierowej oraz w wersji elektronicznej
- Ekspertyza dot. stanu ochrony przeciwpożarowej (właściwa jednostka badawczo-rozwojowa lub rzeczoznawca budowlany oraz do spraw zabezpieczeń przeciwpożarowych).
- Projekt rozbiórek.
- Projekt budowlany zgodnie z OBWIESZCZENIEM MINISTRA ROZWOJU I TECHNOLOGII z dnia 12 lipca 2022 r. w sprawie ogłoszenia jednolitego tekstu

rozporządzenia Ministra Rozwoju w sprawie szczegółowego zakresu i formy projektu budowlanego

- Projekt architektoniczno-budowlany wielobranżowy, projekt zagospodarowania terenu i projekt techniczny wykonane zgodnie z Rozporządzeniem Ministra Infrastruktury z dnia 2 września 2004 r. w sprawie szczegółowego zakresu i formy dokumentacji projektowej, specyfikacji technicznych wykonania i odbioru robót budowlanych oraz programu funkcjonalno-użytkowego (Dz. U. z 2013r. poz. 1129 j.t.),
- Projekt wykonawczy wielobranżowy (zgodnie z niniejszym PFU i projektem budowlanym), w tym również:
 - projekty przebudowy zewnętrznych i wewnętrznych instalacji, jeśli wymagane (instalacji elektrycznej, odgromowej, oświetleniowej, oświetlenia awaryjnego, teletechnicznej, kontroli dostępu, instalacji wodociągowej, hydrantowej, deszczowej, kanalizacji sanitarnej, instalacji grzewczej, wentylacji i klimatyzacji)
 - projekt wycinki drzew wraz z uzyskaniem zgody na wycinkę
 - projekt nowych nasadzeń
 - wszelkie projekty dotyczące wyposażenia technologicznego obiektu, wraz ze specyfikacjami technicznymi wszelkich maszyn i urządzeń,
 - specyfikacje techniczne wykonania i odbioru robót budowlanych (zgodnie z Rozporządzeniem Ministra Infrastruktury z dnia 2 września 2004 r. w sprawie szczegółowego zakresu i formy dokumentacji projektowej, specyfikacji technicznych wykonania i odbioru robót budowlanych oraz programu funkcjonalno-użytkowego (Dz. U. z 2013r. poz. 1129 j.t.)
 - przedmiary robót,
 - kosztorysy inwestorskie,
 - dokumentację powykonawczą,
 - wszelkie inne projekty i opracowania wymagane przepisami prawa, w szczególności, Plan Jakości, Plan Bezpieczeństwa i Ochrony Zdrowia, Instrukcje Obsługi i Użytkowania oraz inne instrukcje,

Dokumentacja projektowa powinna zostać wykonana zgodnie z obowiązującymi przepisami, normami oraz zasadami wiedzy technicznej przez osoby posiadające odpowiednie uprawnienia i kwalifikacje zawodowe, będące członkami właściwych izb zawodowych oraz posiadające aktualne ubezpieczenie od odpowiedzialności cywilnej.

Kosztorysy dotyczące inwestycji należy sporządzić na podstawie wytycznych w Rozporządzeniu Ministra Infrastruktury z dnia 18.05.2004r. w sprawie określania metod i podstaw sporządzania kosztorysu inwestorskiego, obliczania planowanych kosztów prac projektowych oraz robót.

W kalkulacji ceny przedmiotu zamówienia należy uwzględnić wszystkie koszty opracowań również dodatkowych oraz procedur administracyjnych.

Uzyskanie pozwolenia na użytkowanie w terminie określonym w umowie pomiędzy Zamawiającym i Wykonawcą jest po stronie Wykonawcy.

Wykonawca prac projektowych musi spełniać następujące warunki:

- posiadać uprawnienia do wykonywania określonej działalności lub czynności, jeżeli ustawy nakładają obowiązek posiadania takich uprawnień;
- posiadać niezbędną wiedzę i doświadczenie oraz potencjał techniczny;
- dysponować osobami zdolnymi do wykonania zamówienia;

Rozwiązania projektowe powinny spełniać wymagania niezawodności tak, aby obiekty, wyposażenie i urządzenia mogły zapewnić bezproblemową eksploatację zachowując niskie koszty obsługi. Szczególną uwagę należy przyłożyć do zapewnienia łatwego dostępu w celu inspekcji, czyszczenia, obsługi i napraw. Wszystkie dostarczone urządzenia i wyposażenie powinny być zaprojektowane w taki sposób, aby bezawaryjnie pracowały we wszystkich warunkach eksploatacyjnych bez względu na obciążenia, ciśnienia i temperatury.

W trakcie realizacji inwestycji, projektant zobowiązany jest do sprawowania nadzoru autorskiego, w szczególności do:

- stwierdzania w toku wykonywania robót budowlanych zgodności realizacji z projektem,
- uzgadniania możliwości wprowadzenia rozwiązań zamiennych w stosunku do przewidzianych w projekcie, zgłoszonych przez kierownika budowy lub inspektora nadzoru inwestorskiego.

Rozwiązania wprowadzone w ramach nadzoru autorskiego Projektant ma obowiązek nanieść na dokumentację budowy znajdującą się u kierownika budowy oraz na jednym z egzemplarzy Zamawiającego lub w razie potrzeby wykonać dokumentację projektową zamienną.

Cała dokumentacja projektowa powinna każdorazowo być przekazana Zamawiającemu w 2 egzemplarzach wersji papierowej oraz minimum jednej wersji elektronicznej (utrwalonej na nośniku np. płyta CD) plus ilość egzemplarzy wymagana przez Urząd.

2.2. Wymagania dotyczące przygotowania terenu budowy

Wykonawca w przedłożonej ofercie musi uwzględnić wszystkie koszty przygotowania terenu budowy m.in.:

- wykonania ogrodzenia placu zabaw,
- zabezpieczenia krzewów i drzew niepodlegających wycince,
- wycinkę drzew przeznaczonych do wycinki
- wykonanie nowych nasadzeń oraz ich pielęgnację
- zajęcia terenu na potrzeby budowy
- wyznaczenie tymczasowej drogi na placu budowy,
- wykonania zaplecza budowy wraz kosztami jego eksploatacji oraz utrzymania,
- zaopatrzenia budowy w odpowiednie media przez cały okres trwania budowy: energię elektryczną, wodę, odprowadzenie ścieków na podstawie odczytów z licznika energii elektrycznej i wodomierza
- zapewnienia miejsca składowania odpadów

Przed rozpoczęciem jakichkolwiek działań na terenie placu budowy należy poinformować właściwe instytucje o rozpoczęciu robót na przejętym terenie budowy oraz upewnić się co do przebiegu infrastruktury technicznej i uzbrojenia terenu. Należy podjąć wszelkie niezbędne działania w celu bezpiecznego usunięcia, zabezpieczenia lub/i utrzymania infrastruktury technicznej i uzbrojenia terenu zarówno nad, jak i pod ziemią w trakcie robót, tak aby spełnić wymagania przepisów, lokalnych władz, gestorów sieci, Inwestora, a także

usunąć wszelkie szkody i/lub pokryć ich koszty, roszczenia gestorów sieci lub opłaty związane z odnośnymi instalacjami. Wykonawca jest zobowiązany poinformować Zamawiającego, stosowne władze i gestorów sieci o wystąpieniu jakiegokolwiek szkody lub awarii natychmiast po jej wystąpieniu w odniesieniu do wspomnianej infrastruktury technicznej i uzbrojenia terenu, ścieków i wód deszczowych do kanalizacji, zgody na transport mas ziemnych i rekultywacji, warunków zagospodarowania mas ziemnych, zgody i zezwolenia związane z gospodarką odpadami.

2.3. Wymagania dotyczące architektury

2.3.1. Rozbiórki i wyburzenia

Należy przewidzieć następujące wyburzenia i demontaże:

- rozbiórka ścianek działowych
- demontaż istniejącej stolarki i ślusarki okiennej i drzwiowej,
- miejscowe wyburzenia i przekucia ścian nośnych, stropodachu i posadzek,
- rozbiórka istniejącej izolacji zewnętrznej budynku
- demontaż istniejących posadzek
- demontaż sufitów podwieszonych
- demontaż istniejącego utwardzenia terenu z kostki
- demontaż istniejących wentylatorów dachowych
- demontaż ceramiki łazienkowej,
- skuwanie odparzonych tynków, glazury i etc – oczyszczenie ścian,
- demontaż istniejących instalacji wewnętrznych wod-kan, co, elektryka i teletechnika i inne
- demontaż istniejącego wyposażenia budynku
- demontaż pokrycia zadaszenia z poliwęglanu
- oraz inne konieczne rozbiórki do przeprowadzenia niniejszej Inwestycji
- wszystkie materiały porozbiórkowe należy wywieźć i zutylizować chyba, że Inwestor zdecyduje inaczej (np. o możliwości zagospodarowania istniejącego wyposażenia w innym miejscu)

Ww. katalog prac nie ma charakteru zamkniętego

Wykonawca jest zobowiązany do bezpiecznego składowania, wywozu i utylizacji zdemontowanych materiałów pochodzących z robót rozbiórkowych i ziemnych oraz uwzględnienia ceny w/w robót w kosztach wykonania zamówienia.

2.3.2. Ściany zewnętrzne

Należy rozebrać istniejącą izolację termiczną i oczyścić elewację. Przewiduje się demontaż istniejącej stolarki i ślusarki okiennej i drzwiowej. Należy przewidzieć powiększenie otworów okiennych oraz wykucie otworów w związku z nowymi drzwiami i powiększonymi otworami okiennymi. Otwór okienny w Sali nr 3 należy podmurować do wysokości parapetu $h=85$ cm. Wszystkie parapety o wysokości minimum 85 cm.

Wykonanie izolacji termicznej ścian z wełny mineralnej o gr. zgodnej z WT.

Attyka istniejąca do demontażu w celu wykonania prac elewacyjnych i dachowych. Po wykonaniu tych prac attykę metalową należy ponownie zamontować.

2.3.3. Ściany wewnętrzne

Ściany działowe wydzielające pomieszczenie 011 i 012 do pozostawienia. Pozostałe ścianki należy rozebrać i wykonać nowe ścianki. Przewiduje się uzupełnienie ściany nośnej wewnętrznej. Wykonać nowe otwory i przekucia w istniejących ścianach. Przy wykonywaniu otworów większych niż 2,0m zweryfikować nośność ścian. Wszystkie elementy stalowe zabezpieczyć do wymaganej klasy odporności ogniowej.

Ściany działowe murowane z elementów drobnowymiarowych np. silka ,porotherm lub inne równoważne. Nowe tynki wykonać jako cementowo-wapienne, kat.IV, wykończenie szpachlą gipsowa - gładź

Możliwe wykonanie nowych ścian działowych w technologii lekkiej jako gipsowo-kartonowe dwuwarstwowe, stosować tylko rozwiązania systemowe, wypełnienie wełną mineralną do pełnej wysokości pomieszczenia. Ściany w konstrukcji lekkiej wydzielające poszczególne pomieszczenia muszą spełnić wymagania odnośnie izolacyjności akustycznej (zgodnie ze znowelizowaną normą PN-B-002151-3:2015-10 „Akustyka budowlana -ochrona przed hałasem w budynkach). Ściany w pomieszczeniach higieniczno-sanitarnych muszą być wykonane z płyt odpornych na wilgoć. Płyty gipsowo – kartonowe poza miejscem ułożenia płytek ceramicznych szpachlować na całej powierzchni gładzią gipsową.

Ściany wewnętrzne mobilne:

Ściana przesuwna - wykończenie płytą na bazie MDF gr.10 w okleinie . Wykończenie krawędzi pionowej elementów przesuwnych niewidoczne. Kolor dąb. Ścianka mobilna harmonijkowa półautomatyczna pozwalająca na wydzielenie powierzchni na odpoczynek dla dzieci w salach żłobkowych.



Ściany wewnętrzne w istniejącym sanitariacie z płyt HPL:

Ściany działowe w istniejących sanitariatach pozostają ale systemowe ścianki działowe wydzielające kabiny do wymiany na wykonane z zagęszczonego laminatu wysokociśnieniowego (HPL). Lekka konstrukcja oparta na modułach. Okucia systemowe – stal nierdzewna. Kolor drewnopodobny, jasny. W toaletach ogólnodostępnych wysokość zabudowy do sufitu.



2.3.4. Dach i pokrycie dachu

Należy wykonać nowe pokrycie dachu z papy termozgrzewalnej odpornej na łamliwość w niskich temperaturach (-25stopni Celsjusza). Należy wykonać wszystkie nowe obróbki blacharskie z blachy powlekanej poliestrem w kolorze uzgodnionym z Inwestorem i WUOZ. Należy również przewidzieć wymianę rynien i rur spustowych. Wszystkie elementy wykończeniowe uzgodnić z konserwatorem zabytków. Możliwa zmiana materiału ze względu na konieczność uzgodnienia materiałów z WUOZ np. na blachę tytan –cynk. Na dachu należy przewidzieć konieczność wymurowania murków pod wentylatory dachowe i wywiewki. Wszystkie ogniomury i murki należy obrobić papą termozgrzewalną wraz z wykonaniem listw dociskających papę do muru. W przypadku docieplenia połaci dachowej przez ułożenie warstwy izolacji na istniejącym pokryciu dachu należy przewidzieć podwyższenie murów o wysokość izolacji.

Termomodernizacja stropodachu z wełny mineralnej . 2 możliwe opcje: wykonać izolację termiczną przez wdmuchanie wełny mineralnej granulowanej lub wykonanie izolacji wełną mineralną w poziomie pokrycia dachu z zewnątrz przez kołkowanie i wykonania nowego pokrycia dachu z papy (2 warstwowo).

Pokrycie zadaszenia wejściowego oraz daszku przy drodze pożarowej z poliwęglanu do wymiany na nowy NRO.

Należy wykonać przelewy awaryjne zgodnie z projektem wykonawczym.

2.3.5. Izolacje termiczne

Należy wykonać docieplenie wszystkich ścian budynku żłóbka oraz dachu zgodnie z Załącznikiem Nr 2 do Rozporządzenie Ministra Infrastruktury i Budownictwa w sprawie warunków technicznych, jakim powinny odpowiadać budynki i ich usytuowanie określającym wymagania izolacyjności cieplnej i inne wymagania związane z oszczędnością energii dla ścian, dachów, stropów. Izolację termiczną wolno zamontować wyłącznie po osuszeniu i potwierdzeniu stanu zadowalającej wilgotności elementów przylegających do izolacji. Izolację należy wykonać na bazie wełny mineralnej. Izolację należy położyć szczelnie i dokładnie, unikając mostków termicznych. Izolacja ścian fundamentowych przy pomocy styroduru XPS. Przed zaizolowaniem termicznym ściany fundamentowej należy powierzchnię ściany wyrównać, i wykonać izolację przeciwwilgociową. Po wykonaniu izolacji termicznej wykonać warstwę osłonową z folii kubełkowej.

2.3.6. Wykończenie elewacji

Należy wykonać elewacje z tynku zewnętrznego szlachetnego cienkowarstwowego silikonowego w systemie ETICS. Tynk powinien być barwiony w masie. Tynk powinien posiadać ochronę przed grzybami, glonami i pleśnią. Uwaga! Przed przystąpieniem do prac Wykonawca przygotowuje próbę wykonaną na odcinku elewacji i będzie podlegała akceptacji Zamawiającego przed rozpoczęciem dalszych prac na elewacjach budynku. Kolorystyka do uzgodnienia z zamawiającym. Należy wykonać nowe obróbki blacharskie w tym obróbki gzymsowe, okapowe, rur i rynien spustowych oraz parapetów z blachy powlekanej o gr. min 0,7 mm. Kolorystyka do potwierdzenia każdorazowo przez Zamawiającego na etapie dokumentacji projektowej.

Należy przewidzieć oświetlenie elewacji w postaci lamp fasadowych (górnodół) LED w ilości minimum 10 sztuk. Kolorystyka opraw współgrająca z kolorem elewacji. W strefie wejścia do budynku, lub na innym widocznym i estetycznie uzasadnionym miejscu elewacji należy umieścić elementy identyfikacji wizualnej obiektu, po wcześniejszym uzgodnieniu z Zamawiającym.

2.3.7. Dostosowanie dla osób niepełnosprawnych

Projektowana infrastruktura musi uwzględniać potrzeby osób z różnymi niepełnosprawnościami. W tym celu, budynek należy wyposażyć w ułatwienia dla osób niepełnosprawnych dotyczące zarówno dysfunkcji ruchowych jak również dysfunkcji zmysłów. Ułatwienia należy zaprojektować we wszystkich pomieszczeniach, także infrastrukturze zewnętrznej, zapewniających łatwość poruszania się i identyfikacji zagrożeń dla osób z barierami fizycznymi, psychicznymi oraz dysfunkcjami zmysłów.

- gładkie ciągi komunikacyjne, bez stopni;
- szerokie wejścia i korytarze;
- wszystkie drzwi w obiekcie bezprogowe
- odpowiednio jasne oświetlenie;
- wykorzystanie intuicyjnych piktogramów w uzupełnieniu do treści tekstowych;
- przejrzyste zagospodarowanie przestrzeni (aby nie musieć polegać jedynie na słuchu);
- zapewnienie m.parkingowych dla osób niepełnosprawnych

2.3.8. Warunki ochrony przeciwpożarowej

Po zrealizowaniu inwestycji, budynek kategorii zagrożenia ludzi ZLII, wymagana klasa odporności pożarowej budynku B. Dokładne założenia projektowe dotyczące remontu i przebudowy systemu ochrony ppoż. budynku należy wykonać w oparciu o operat ochrony pożarowej.

Przebudowywany obiekt na potrzeby żłobka kwalifikuje się do kategorii zagrożenia ludzi ZLII.

Na poziomie parteru znajdować się będą 3 grupy dzieci w wieku żłobkowym : sala nr 1 minimum 19 dzieci, sala nr 2 : minimum 20 dzieci, sala nr 3 : minimum 20 dzieci, wychowawca i 3 opiekunów na każdą grupę. Ogółem 59 (dzieci)+16(opiekunów) +2(pracownicy administracyjni) = 77 osób osób w całym żłobku.

W budynku brak pomieszczeń i stref zagrożenia wybuchem.

Dopuszczalna wielkość strefy pożarowej dla budynków średniowysokich kategorii ZL II wynosi 8000 m² (o jednej kondygnacji).

Budynek jako całość o powierzchni wewnętrznej ok. 300 m² stanowić będzie jedną strefę pożarową z wydzieloną pożarowo od **pozostalej części budynku ścianami o odpowiedniej odporności pożarowej. W ścianie oddzielającej żłobek od pozostałej części budynku należy przewidzieć drzwi i witryny o odpowiedniej odporności ogniowej.**

W przypadku braku możliwości spełnienia warunków określonych Ustawą rozwiązanie należy uzgodnić z Wielkopolskim Wojewódzkim Komendantem Państwowej Straży Pożarnej.

Jako zabezpieczenie przeciwpożarowe wewnętrzne budynku przewidziano instalację hydrantową nawodnioną z hydrantami HP25 zlokalizowanymi w szafkach hydrantowych. Szafki należy wykonać jako wnękowe z miejscem na gaśnicę, w kolorze białym o ile projekt wykonawczy nie przewidzi innego rozwiązania. W przypadku wystąpienia zbyt małego ciśnienia lub wydatku wody z sieci miejskiej należy przewidzieć zaprojektowanie indywidualnych rozwiązań uzgodnionych z rzeczoznawcą ds. p.poż np. hydrofornia.

Drogę pożarową i dostęp dla jednostek przeciwpożarowych straży pożarnej zapewniono zarówno od strony ulicy Parkowej (teren utwardzony/ parking) jak i od strony północnej i wschodniej (istniejąca droga pożarową Hali sportowej

Po zakończeniu prac należy opracować i umieścić na każdej kondygnacji plan ewakuacji budynku. Budynek należy wyposażać również w gaśnice Ilość i rodzaj gaśnic zgodna z specyfikacją wynikającą z instrukcji bezpieczeństwa pożarowego (instrukcja po stronie Wykonawcy robót). Czujki dymu zamontować we wszystkich pomieszczeniach żłobka. Centrala alarmowa SSP w pomieszczeniu administracyjnym.

2.3.9. Warunki higieniczno-sanitarne, bezpieczeństwa i higieny pracy oraz bezpieczeństwa użytkowania

- Należy zapewnić odpowiednie doświetlenie światłem dziennym wszystkich pomieszczeń przeznaczonych na pobyt ludzi (i miejsc stałej pracy). Stosunek powierzchni okien, liczonej w świetle ościeżnic, do powierzchni podłogi powinien wynosić, co najmniej 1:8.
- Należy zapewnić pomieszczenie socjalne umożliwiające zjedzenie posiłku oraz przebranie odzieży wierzchniej dla pracowników żłobka.
- Pomieszczenia przeznaczone do pracy nie więcej niż 4 osób powinny mieć minimalną wysokość w świetle nie mniej 2,5m (przewidziano 3,0 m).
- Pomieszczenia higieniczno-sanitarne powinny mieć wysokość minimalną 2,5m w świetle.
- Dostęp osób niepełnosprawnych do budynku z poziomu terenu.
- We wszystkich pomieszczeniach budynku należy zapewnić odpowiednią wentylację grawitacyjną, a w pomieszczeniach do przebywania ludzi ponad 4 godziny dziennie dodatkowo klimatyzację (pomieszczenia administracyjne, sale).

- Ochrona wejść do budynku, jest zabezpieczona daszkiem z poliwęglanu. Daszek wymienić na nowy z poliwęglanu NRO. Konstrukcja stalowa do przemalowania na kolor uzgodniony z inwestorem na etapie projektu.

2.4. Wymagania dotyczące wykończenia i wyposażenia.

Wszystkie elementy wykończenia i wyposażenia wnętrza muszą być co najmniej trudnozapalne, NRO oraz posiadać wszystkie niezbędne certyfikaty i atesty. Wytyczne należy rozpatrywać razem z zestawianiem pomieszczeń.

2.4.1. Stolarka okienna i drzwiowa

Przewiduje się całkowitą wymianę stolarki okiennej i drzwiowej. Nowe okna należy wykonać jako PCV lub aluminiowe. Okna z nawiewnikami z tłumieniem akustycznym. Wszystkie skrzydła okienne należy wykonać jako rozwierno-uchylne. Współczynnik przenikania ciepła $U_{maks}[W/m^2K]$ dla okna musi wynosić min 0,9 (o ile obowiązujące przepisy nie stanowią inaczej) We wszystkich oknach w salach dostępnych dla dzieci stosować blokady chroniące przed otwarciem.

Kolorystykę profili nowych okien oraz drzwi należy uzgodnić z Zamawiającym. Okna należy wyposażać w nawiewniki higrosterowane, ciśnieniowe (dobór elementów nawiewu zgodny z analizą wentylacji poszczególnych pomieszczeń). Okna muszą spełniać obowiązujące wymogi izolacyjności cieplnej oraz izolacyjności akustycznej. Wszystkie przeszklenia okien na parterze należy wykonać w klasie co najmniej P2.

Należy dokonać montażu rolet zewnętrznych, aluminiowych; sterowanych elektrycznie. Dodatkowo we wszystkich oknach (w całym budynku z wyjątkiem toalet) rolety materiałowe, zaciemniające sterowane manualnie (kolorystyka do uzgodnienia z Zamawiającym).

Drzwi zewnętrzne wykonać jako aluminiowe, z szybami klasy P2; , wyposażone w samozamykacz i 2 zamki. Dodatkowo drzwi wyposażać w elektrozamek powiązany z instalacją wideodomofonową

Kolorystykę drzwi uzgodnić z Zamawiającym. Parametry uzgodnić z rzeczoznawcą ppoż.

2.4.2. Stolarka drzwiowa wewnętrzna

Drzwi wewnętrzne do pomieszczeń zgodnie z projektem: aluminiowe szklane (drzwi wejściowe, korytarze, wejście do sal dla dzieci) ramowe, pełne, przylgowe, jedno lub dwuskrzydłowe wyposażone w samozamykacze. Ościeżnica blokowa z opaską. Klamka z szyldem. Wszystkie drzwi należy wykonać jako bezprogowe.

Drzwi do pomieszczeń socjalnych, administracji lub innych zawierających elementy niebezpieczne dla dzieci wyposażać w system kontroli dostępu (np. karta magnetyczna lub kod dostępu). Te drzwi wykonać jako przylgowe wypełnienie płytą otworową, okleina HPL, zamek patentowy, wkładka patentowa, klamki chromowane, ościeżnica regulowana w kolorze drzwi. Drzwi do toalet z podcięciami wentylacyjnymi o powierzchni min. $0,022 m^2$ oraz zamkami wewnętrznymi.

Wszystkie pochwyt, okucia, cokoły w drzwiach aluminiowych wykończyć w stali nierdzewnej szczotkowanej. Profile drzwi aluminiowych oraz przeszklenia wykonać jak najwęższe , zapewniając maksymalną ilość przeszklenia. Szkło stosowane do przeszkleń musi być bezpieczne, hartowane, naklejone na folię uniemożliwiającą skaleczenie osób przebywających w przypadku stłuczenia.

2.4.3. Wykończenie ścian wewnętrznych

Przewiduje się naprawę istniejących tynków ścian zewnętrznych oraz ścian sanitariatów istniejących oraz wykonanie nowych. Nowe tynki wewnętrzne powinny być cementowo-wapienne kat. IV, wykończone szpachlą gipsową (gładź) trzykrotnie nakładaną. Wszystkie istniejące tynki należy naprawić: spękania usunąć, ubytki uzupełnić i wykończyć szpachlą gipsową. Dodatkowo wykończenie ścian zgodnie z zapotrzebowaniem: w toaletach, pomieszczeniach mokrych, kuchence, pom. porządkowym okładziny z płytek gresowych/ceramicznych na pełną wysokość pomieszczenia, dodatkowo w pomieszczeniach gdzie występują umywalki czy zlewozmywaki należy na ścianie za umywalką lub zlewozmywakiem wykonać fartuch z płytek. W salach żłobkowych farby ceramiczne/lateksowe, łatwo zmywalne, dodatkowo tapety, ściany korkowe, magnetyczne lub tablicowe. Wszystkie elementy montowane na stałe w tym również do ścian muszą być co najmniej trudnozapalne, NRO. Narożniki ścian zabezpieczone listwami/narożnikami elastycznymi wykonanymi z elementów termoplastycznych posiadającymi specjalny kształt zaokrąglenia niwelującym ostry kąt naroża ściany i amortyzującym uderzenia.

2.4.4. Sufity

We wszystkich pomieszczeniach przewiduje się sufity podwieszane gk lub modułowe (sufity modułowe dopuszcza się w pomieszczeniach technicznych, sanitarnych i pomocniczych). Sufity należy wykonać jako systemowe zgodnie z rozwiązaniami renomowanych firm. Okładziny sufitów oraz sufity podwieszane wykonane będą z materiałów niepalnych, nie kapiące i nie odpadające pod wpływem ognia. Klasyfikacja ogniowa: euroklasa A2-s1 d0, wskaźnik pochłaniania dźwięku α_w : 0,90 klasa A. W suficie podwieszanym zapewnione zostaną otwory rewizyjne do urządzeń i instalacji przeciwpożarowych. Rewizje wykonać jako systemowe, umożliwiające wielokrotne estetyczne otwarcie.

Sufit systemowy, rastrowy, z płyt. Płyty akustyczne jednowarstwowe, wykonane z wełny drzewnej wiązanej magnezylem, o strukturze włóknistej, przykręcane do profili systemowych, podwieszanych do konstrukcji stropu wieszakami systemowymi (15, 6, 5 :HOL, SZATNIA, KOMUNIKACJA)

2.4.5. Posadzki

Należy zdemontować wszystkie istniejące posadzki i wykonać nowe. Posadzki należy wykonać zgodnie z przeznaczeniem pomieszczeń (zgodnie z standardami pomieszczeń – wykończenie posadzek). W salach wykładziny obiektowe PVC. Przed wykonaniem partii wykończeniowych należy wykonać remont posadzki i warstwę wyrównawczą pod wykładziny obiektowe. Wykładziny z atestem pożarowym, o najwyższej klasie ścieralności (klasa T), ochrona powierzchni umożliwiająca łatwe w utrzymaniu czystości. Wykładzina rulonowa, spawana, wywijana na ściany, kolorystyka wg projektu wykonawczego wewnątrz do uzgodnienia z Zamawiającym. Klasyfikacja użytkowa wg EN 685: klasa komercyjna 23 i klasa przemysłowa 32 - klasa antypoślizgowa min. R10, norma DIN 51130 i EN 13893 - trwałość barwy /odporna na światło/ wg normy ISO 105-B02: minimum 6 - odporna chemicznie - dobra, norma EN 423 - grubości całkowitej nie mniejszej niż 2,0 mm norma EN 428, - grubości warstwy użytkowej (ścieralnej) nie mniejszej niż 0,4 mm, norma EN 429 - grupa ścieralności T $\leq 0,08$ mm norma EN 660-1 - całkowita masa powierzchniowa nie mniej niż 2,15 kg/m², norma EN 430 - wykładzina musi posiadać atest/certyfikat higieniczny oraz dokument potwierdzający dopuszczenie wykładziny do montażu w obiektach użyteczności publicznej. - wykładzina musi być sklasyfikowana w zakresie reakcji na ogień w grupie B fl - s1

oraz posiadać normę EN-13501-1 - odporność na oddziaływanie krzesła na rolkach wg normy EN 425 – dobra odporność; - odporność na wgniecenie resztkowe wg normy EN 433 nie więcej niż 0,2 mm - właściwości elektrostatyczne wg normy EN1815 ≤ 2 kV – antystatyczna. Kolor, odcienie, faktura zastosowanej wykładziny do uzgodnienia z Zamawiającym na podstawie próbnika producenta.

W pomieszczeniach higieniczno – sanitarnych, socjalnym, płytki gresowe o podwyższonej wytrzymałości i parametrach nie gorszych niż: - gatunek I - kolorystyka: dobrana indywidualnie (dopasowana do kolorystyki ścian) - grubość: min. 10 mm – klasa ścieralności: minimum IV (zgodnie z EN 154) - nasiąkliwość: $3 \leq E \leq 6$ - klasa odporności na poślizg: min. R9, w łazienkach R10 - twardość /wg. skali Mohsa: 6-10 - klasa odporności na plamienia: min 3 - wytrzymałość na zginanie: min. 22 MPa. Wielkość płytek podłogowych (gres) minimalna 60x60cm, fugi o wielkości maks 2mm, dostosowane do kolorów płytek.

Na komunikacji stosować gresy antypoślizgowe (min R10), odporne na ścieranie. Kolorystyka wg projektu wykonawczego wewnątrz do ustalenia z Zamawiającym.

W pomieszczeniach mokrych należy wykonać izolację przeciwwodną w formie dwuskładnikowej masy uszczelniającej na bazie cementu i żywic syntetycznych z zastosowaniem systemowych taśm uszczelniających, w tym przypadku na posadzki z płytek ceramicznych należy zastosować fugę epoksydową uwzględniając strefę cokołową ściany.

Na połączeniu posadzek z różnych materiałów należy zastosować listwy systemowe metalowe, cokoły dobrane do materiału zastosowanego na posadzce.

2.4.6. Okładziny ściennie / wykończenie ścian

Wykończenie ścian zgodnie z zapotrzebowaniem. W sanitariatach, pomieszczeniach socjalnych, gospodarczych i technicznych wykonać okładziny ścian z płytek ceramicznych glazurowanych do pełnej wysokości pomieszczenia. Wymiary płytek zgodnie z projektem wewnątrz. Płytki ceramiczne glazurowane o parametrach nie gorszych niż: - gatunek I - kolorystyka –wg. projektu uzgodnionego z zamawiającym;- nasiąkliwość: $24 \leq E \leq 10$ - klasa odporności na plamienia: min 3 - wytrzymałość na zginanie: min. 15 MPa.

W salach żłobkowych farby ceramiczne jako standard dodatkowo tapety, ściany korkowe, magnetyczne, tablicowe oraz okładziny z płyt mdf zgodnie z projektem który należy uzgodnić z Zamawiającym. Wszystkie elementy montowane na stałe w tym również do ścian muszą być co najmniej trudnozapalne, NRO.

2.4.7. Parapety

Parapety należy wykonać z konglomeratu kamiennego grubości co najmniej 3 cm w kolorystyce uzgodnionej z Zamawiającym. Wszystkie krawędzie parapetów frezowane tak by uniemożliwić uderzenie się ostrym elementem (przez dzieci). Parapety zewnętrzne z blachy w kolorze dachu lub tytanowo-cynkowej.

2.4.8. Wyposażenie żłobka

Wyposażenie żłobka zgodnie z tabelą specyfikacji pomieszczeń załącznik.

Wszystkie elementy wyposażenia muszą zostać wykonane z materiałów estetycznych, zapewniających możliwość właściwego wykorzystania przez najmłodszych użytkowników. Zakazuje się jakichkolwiek elementów ostrych, wystających, mogących odpaść lub w jakikolwiek

inny sposób stanowiących niebezpieczeństwo dla dzieci. Wszędzie gdzie występuje umywalka do rąk należy przewidzieć zestaw z pojemnikiem na mydło, płyn do dezynfekcji oraz podajnikiem papieru do osuszenia rąk. Grzejniki należy wyposażyć w osłony np. z płyt mdf uniemożliwiającymi dotknięcie przez dzieci grzejnika. Osłona jest zabezpieczeniem dzieci przed wysoką temperaturą czynnika grzewczego zgodnie z przepisami. Osłony grzejników muszą być łatwo demontowane dla zapewnienia dostępu do grzejników przez serwis. W obudowach otwory umożliwiające odpowiednią regulację bez konieczności demontażu obudowy.

Sanitariaty oraz szatnię wyposażyć w przewijaki. Mogą być składane.

2.4.9. Szafa gospodarcza

W korytarzu przewidziano szafę gospodarczą na środki czystości i zlew gospodarczy. Należy zamontować szafy ze stali nierdzewnej, o wymiarach 100x50x200cm, wyposażone w niski zlew do mycia mopa. Wewnątrz półki na środki czystości. Szafka musi być bezwzględnie zamykana na klucz. Przewidzieć otwory wentylacyjne.

2.4.10. Parametry wyposażenia elementów zagospodarowania terenu

Teren objęty opracowaniem należy dostosować na potrzeby Inwestycji i w tym celu należy teren przebudować.

Wszystkie elementy wyposażenia muszą posiadać odpowiednie atesty i certyfikaty. Wymagane jest następujące wyposażenie zewnętrzne dostarczone i zamontowane przez Wykonawcę:

- ogrodzony teren rekreacyjny (oznaczony na planie sytuacyjnym) na potrzeby żłobka około 230m². Miejsce rekreacji z dodatkowymi zabawkami oraz ławki montowane do podłoża. Przewiduje się około 170 m² powierzchni rekreacyjną wykończoną elastyczną nawierzchnią bezpieczną wylewaną z granulatu kauczukowego, o grubości dopasowanej do możliwej wysokości upadku. Wejście na teren ogrodzony poprzez zamykaną furtkę. Ogrodzenie terenu rekreacyjnego niskie 1,2 m, panelowe z podmurówką, ze stali ocynkowanej, malowanej. Należy zapewnić brak wystających elementów oraz ostrego zakończenia ogrodzenia w kolorze do uzgodnienia z inwestorem. Wyposażenie terenu rekreacyjnego po stronie Wykonawcy.

- teren przed wejściem należy wyposażyć w uliczny kosz na odpady (z daszkiem) o pojemności 45l ze stali ocynkowanej i malowanej. Kolorystyka wszystkich elementów małej architektury : koszy na odpady, ławek i etc. powinna być taka sama.

Należy przewidzieć oświetlenie terenu w lampy LED, najazdowe, gruntowe IP67 minimum 14 sztuk oraz lampy stojące minimum 14 sztuk.

Należy dostosować lub jeśli konieczne przebudować kanalizację deszczową i sanitarną na potrzeby niniejszej inwestycji, zapewniając odpowiednie i zgodne z przepisami i wytycznymi z decyzji o warunkach zabudowy odwodnienie terenu.

Zestawienie wyposażenie zgodnie z punktem 2.4.18



2.4.11. Zestawienie wyposażenia terenu rekreacyjnego

- ogrodzenie panelowe h= 1,2m, furtka w ogrodzeniu
- kiwak konik 1 szt
- kiwak samolot 2 szt.
- ławki z oparciem: 3 szt.
- huśtawka wahadłowa podwójna
- urządzenie o wymiarze w rzucie około 5 m x 5 m zlokalizowane w dawnej siedzibie żłobka przy ul.Kączkowskiego (urządzenie do przeniesienia do nowej lokalizacji żłobka).
- ogrodzenie panelowe h= 1,2m, furtka w ogrodzeniu

2.4.12. Wycieraczki

Wewnętrzne:

W strefach wejściowych budynku projektuje się wycieraczki systemowe, na profilach aluminiowych o wysokości maty 22 mm, wypełnienie wkładem- naprzemiennie szczotką oraz gumą w proporcjach 1/1. Należy wykonać obniżenie w posadzce na głębokość min. 22 mm netto. Brzegi wykończyć kątownikiem z aluminium. Koryto wykończyć powierzchnią zmywalną, wodoodporną np. płytki gresowe.

Zewnętrzne:

W strefach wejściowych budynków projektuje się wycieraczki systemowe rusztowe z kraty stalowej ocynkowanej ogniowo 270g/m² zgrzewanej/wciskanej o właściwościach antypoślizgowych i małym oczku 30x6mm . W celu uzyskania dużych powierzchni czyszczących zaleca się składanie ich z poszczególnych modułów. Koryto systemowe o wysokości 8-10cm z wytrzymałego polimerobetonu o krawędzi metalowej zabezpieczonej przed warunkami atmosferycznymi, z uformowanym spadkiem i wpustem odpływowym

2.5. Wymagania dotyczące konstrukcji

2.5.1. Fundamenty

Fundamenty istniejące.

2.5.2. Ściany konstrukcyjne

Należy:

- zerwać istniejącą izolację termiczną,
- wykonać izolację termiczną ścian w technologii ETICS. Izolacja z wełny mineralnej.
- ocieplić ściany budynku
- Wykonać otwory okienne i drzwiowe zgodnie z wymaganiami

2.5.3. Dach

Należy wykonać nowe pokrycie dachu z papy termozgrzewalnej odpornej na łamliwość w niskich temperaturach (-25stopni Celsjusza). Należy wykonać wszystkie nowe obróbki blacharskie z blachy powlekanej poliestrem w kolorze uzgodnionym z Inwestorem i WUOZ. Należy również przewidzieć wymianę rynien i rur spustowych. Wszystkie elementy wykończeniowe uzgodnić z konserwatorem zabytków. Możliwa zmiana materiału ze względu na konieczność uzgodnienia materiałów z WUOZ np. na blachę tytan –cynk. Na dachu należy przewidzieć konieczność wymurowania murków pod wentylatory dachowe i wywiewki. Wszystkie ogniomury i murki należy obrobić papą termozgrzewalną wraz z wykonaniem listw dociskających papę do muru. W przypadku docieplenia połaci dachowej przez ułożenie warstwy izolacji na istniejącym pokryciu dachu należy przewidzieć podwyższenie murów o wysokość izolacji.

Termomodernizacja stropodachu z wełny mineralnej . 2 możliwe opcje: wykonać izolację termiczną przez wdmuchanie wełny mineralnej granulowanej lub wykonanie izolacji wełną mineralną w poziomie pokrycia dachu z zewnątrz przez kołkowanie i wykonania nowego pokrycia dachu z papy (2 warstwowo).

Pokrycie zadaszenia wejściowego z poliwęglanu do wymiany na nowy NRO.

Należy wykonać przelewy awaryjne zgodnie z projektem wykonawczym.

2.5.4. Nadproża

W związku z planowanym wybiciem nowych otworów lub poszerzeniem istniejących należy zamontować nadproża.

2.6. Wymagania dotyczące instalacji

Z uwagi na zły stan techniczny planuje się demontaż instalacji wodno-kanalizacyjnej, c.o. oraz elektrycznej i teletechnicznej. Wykonawca jest odpowiedzialny za uzyskanie wszelkich wytycznych od gestorów przebudowywanych sieci. Uwaga wszystkie przepusty instalacyjne w elementach oddzielenia przeciwpożarowego powinny mieć klasę odporności ogniowej (EIS) wymaganą dla tych elementów.

2.6.1. Wymagania dotyczące instalacji sanitarnych

Instalacja wod-kan i hydrantowa

Budynek jest zasilany w wodę z miejskiej sieci wodociągowej poprzez istniejące przyłącze. Istniejąca instalacja wodociągowo-kanalizacyjna w budynku do całkowitej modernizacji. Należy

wymienić piony i poziomy wraz z wykonaniem nowych podejść wod-kan do urządzeń sanitarnych. Nową instalację wykonać z rur z tworzyw sztucznych (PP-R, PN20) do wody ciepłej zimnej i cyrkulacyjnej. Rury zimnej wody należy zaizolować termicznie zgodnie z wymaganiami. Wodę należy doprowadzić do każdego przyboru sanitarnego. Przewidzieć zawory antyskażeniowe (za zestawem wodomierza głównego) oraz na odgałęzieniach instalacji głównej. Zapewnić możliwość dezynfekcji instalacji sanitarnej.

Ścieki sanitarne odprowadzane do zewnętrznej instalacji kanalizacji sanitarnej na terenie inwestycji a dalej do miejskiej sieci kanalizacji sanitarnej.

Zweryfikować stan techniczny przyłączy kanalizacyjnych poprzez czyszczenie ciśnieniowe oraz przeprowadzenie inspekcji TV. W razie potrzeby wykonać niezbędne prace budowlane i przebudowę instalacji zewnętrznych.

Instalację kanalizacji wykonać z rur z tworzyw sztucznych - rury i kształtek PCV, połączenia w kielichach na uszczelki gumowe. Odpowietrzenia pionów instalacji kanalizacyjnej wyprowadzić ponad dach obiektu i zakończyć wywietrzakami. Prowadzenie instalacji kanalizacji powinno być zgodne z zaleceniami norm: PN-81/C-10700 „Instalacje kanalizacyjne. Wymagania i badania przy odbiorze”, a projektowanie instalacji powinno być zgodne z zaleceniami normy PN-92/B-01707 „Instalacje kanalizacyjne. Wymagania w projektowaniu”.

Odprowadzenie wody dachu przy pomocy rur spustowych bezpośrednio do kanalizacji deszczowej.

Odprowadzenie wody z terenu placu zabaw : na teren nieutwardzony.

Sanitariaty w salach dla dzieci wyposażyć w zawory mieszające termostatyczne zapewniające wymaganą temperaturę cwu dla dzieci.

Ogrzewanie

Ogrzewanie budynku istniejące z sieci miejskiej, węzeł ciepły istniejący bez zmian. Instalacja c.o. w budynku do całkowitej modernizacji tj. likwidacja istniejących tras rurociągów grzewczych oraz grzejników ściennych. Do wykonania nowa instalacja wraz z grzejnikami.

Grzejniki stalowe płytowe wyposażone w zawory termostatyczne. Każdy grzejnik należy wyposażyć w odpowietrznik. W węzłach sanitarnych grzejniki ocynkowane. Do regulacji temperatury w pomieszczeniach przewiduje się zastosowanie głowicy termostatycznej z zabezpieczeniem przeciw zamarzaniu. Instalację wewnętrzną centralnego ogrzewania w pomieszczeniach od rozdzielaczy do grzejników zaprojektowano z rur PEX z płaszczem aluminiowym : pex/al/pex.

Grzejniki należy wyposażyć w osłony np. z płyt mdf uniemożliwiającymi dotknięcie przez dzieci grzejnika. Osłona jest zabezpieczeniem dzieci przed wysoką temperaturą czynnika grzewczego zgodnie z przepisami. Osłony grzejników muszą być łatwo demontowane dla zapewnienia dostępu do grzejników przez serwis.

Klimatyzacja

W salach dziennego pobytu dzieci, szatni oraz w pomieszczeniach administracyjnych zamontować klimatyzację typu split: 5 układów klimatyzacji. Jednostki zewnętrzne montować na dachu.

Instalacja skroplin odprowadza skropliny do kanalizacji . Włączenie skroplin do kanalizacji zasyfonować.

Wentylacja

W budynku przewiduje się wykonanie wentylacji grawitacyjnej. W sanitariatach wentylacja grawitacyjna wspomagana mechanicznie przy pomocy wentylatorów dachowych zamontowanych na dachu. Wentylacja sprzężona z oświetleniem. Nawiew przy pomocy nawiewników okiennych oraz podcięć w drzwiach pomieszczeń sanitariatów. Dla pomieszczeń 011 i 012 należy wentylatory dachowe wymienić na nowe.

Izolacje

Minimalna grubość izolacji dla przewodów wody zimnej

Lokalizacja przewodu	Grubość izolacji [mm]
Przewody w pomieszczeniach nieogrzewanych	9
Przewody w pomieszczeniach ogrzewanych	9
Przewody w kanałach instalacyjnych	13
Przewody w zagłębieniach ścian obok przewodów wody ciepłej	13
Przewody w brzdach ściennych	4

Przed zalaniem betonem lub zaprawą instalację należy poddać próbie szczelności.

l.p	Rodzaj przewodu lub komponentu	Minimalna grubość izolacji cieplnej (materiał 0,035 W/m*K)1)
1	Średnica wewnętrzna do 22mm	20mm
2	Średnica wewnętrzna od 22 do 35mm	30mm
3	Średnica wewnętrzna od 35 do 100mm	Równa średnicy wewnętrznej rury
4	Średnica wewnętrzna ponad 100mm	100mm

Instalacje sanitarne

5	Przewody i armatura wg poz. 1. 4 przechodzące przez ściany lub stropy, skrzyżowania przewodów,	! /2 wymagań z poz. 1.4
6	Przewody ogrzewań centralnych wg poz. 1,4, ułożone w komponentach budowlanych między ogrzewanymi pomieszczeniami różnych użytkowników,	! /2 wymagań z poz. 1.4
7	Przewody wg poz. 6 ułożone w podłodze	6mm
8	Przewody ogrzewania powietrznego (ułożone w części ogrzewanej budynku)	40 mm

9	Przewody ogrzewania powietrznego (ułożone w części nieogrzewanej budynku)	80 mm
10	Przewody instalacji wody lodowej prowadzone wewnątrz budynku2)	50% wymagań z lp. 1-4
11	Przewody instalacji wody lodowej prowadzone na zewnątrz budynku2)	100% wymagań z lp. 1-4

Instalacja hydrantowa

Instalację hydrantu w budynku należy wykonać w oparciu o operat ochrony pożarowej. Instalacja przeciwpożarowa budynku zasilana jest z przyłącza wodociągowego. Obliczeniowy sekundowy strumień wody na potrzeby wewnętrznej instalacji przeciwpożarowej hydrantowej budynku obliczyć na etapie projektowym. Jako zabezpieczenie przeciwpożarowe wewnętrzne budynku przewidziano instalację hydrantową nawodnioną z hydrantami HP25 zlokalizowanymi w szafkach hydrantowych, z wężami półsztywnymi o długości 30 m wyposażonymi w prądownice na strumień rozproszony, stożkowy. Należy zastosować szafki hydrantowe systemowe. Nad szafkami przewidzieć oświetlenie awaryjne o natężeniu min 5 luxów.

Do gaszenia pożaru z zewnątrz będą służyć istniejące hydranty przeciwpożarowe DN 80 w ilości 3 szt.

2.6.2. Wymagania dotyczące instalacji elektrycznych i teletechnicznych

Zakłada się kompleksową wymianę instalacji elektrycznych w całym budynku, łącznie z okablowaniem. Rozdzielnia do wymiany. Lokalizacja rozdzielni w pom. 007. Dokładną lokalizację należy uzgodnić z operatorem sieci elektroenergetycznej na etapie opracowywania projektu budowlanego. Zainstalować wyłącznik główny zasilania przy wejściu do budynku. Zamontować licznik.

We wszystkich pomieszczeniach należy wykonać osobne obwody gniazd wtyczkowych ogólnego przeznaczenia dostosowując ilość gniazd i ich lokalizację do charakteru i zagospodarowania poszczególnych pomieszczeń. Obwody wyprowadzać z tablic obwodowych i zabezpieczać wyłącznikami różnicowoprądowymi. Stosować przewody miedziane. Poszczególne gniazda muszą być opisane w sposób umożliwiający jednoznaczną identyfikację obwodów we właściwych tablicach obwodowych. Bezwzględnie należy stosować zabezpieczenia gniazd elektrycznych przed dostępem i porażeniem dzieci.

Projekt i wykonanie powinno obejmować dobór opraw oświetleniowych w budynku i opraw zewnętrznych. Oświetlenie budynku wykonać jako energooszczędne (LED) o odpowiedniej temperaturze barwowej, W pomieszczeniach wilgotnych (łazienki) należy stosować oprawy szczelne o IP44. Należy wykonać w rozdzielni panel sterujący oświetleniem zewnętrznym (zegar)

Obiekt należy wyposażyć w instalację oraz oprawy oświetlenia ewakuacyjnego oraz awaryjnego załączającego się automatycznie przy zaniku napięcia. Oprawy umieścić w miejscach widocznych, nie przesłanianych przez inne elementy sufitowe, według wytycznych norm PN-EN 1838 oraz PN-EN 50172, w szczególności w pobliżu każdych drzwi wyjściowych oraz w miejscach lokalizacji sprzętu bezpieczeństwa.

Detekcja gazu we wszystkich pomieszczeniach. Centrala alarmowa SSP w pomieszczeniu administracyjnym.

Budynek powinien zostać wyposażony w instalację odgromową oraz instalację połączeń wyrównawczych.

Wymagania formalne dla projektu elektrycznego

- a. bilans mocy,
- b. schematy wszystkich tablic elektrycznych wraz z widokiem elewacji rozdzielnic,
- c. plany: w/z, instalacji oświetlenia, siły i gniazd, zasilania wentylacji i klimatyzacji, zasilania odbiorników ppoż,
- d. obliczenia techniczne: oświetlenia, zwarć (ochrony od porażeń) oraz spadków napięcia,
- e. obliczenia ochrony odgromowej.

Instalacje teletechniczne.

W zakresie instalacji teletechnicznych budynek należy wyposażać w:

- Instalację videodomofonową
- Sieć telekomunikacyjną
- Monitoring zewnętrzny
- Kontrola dostępu
- System zdalnego odczytu obecności przy pomocy kart dostępu
- Instalacja alarmowa pożarowa (Czujniki wykrywające pożar należy zamontować w każdym pomieszczeniu oraz w strefach wspólnych i muszą być powiązane w odpowiednią instalacją pożarową i sygnalizacyjną)
- Instalacja nagłośnieniowa

Zakres wyposażenia każdego z pomieszczeń w poszczególne instalacje został sprecyzowany w zestawieniu pomieszczeń stanowiącej załącznik do niniejszego PFU.

Wszystkie przejścia przez przegrody zewnętrzne należy wykonać jako szczelne zabezpieczające przed ingerencją wód opadowych. A przejścia przez przegrody w oddzielnych strefach ppoż. wykonać jako systemowe ppoż.

Wymagania dla monitoringu:

- rejestrator w pomieszczeniu biurowym
- kamery elewacyjne zlokalizowane na wysokości uniemożliwiającej dewastację oraz pozwalające na monitoring całego otoczenia budynku 6 kamer (w tym 2 obejmujące plac zabaw)
- proponowane parametry techniczne urządzeń do monitoringu (rozwiązanie systemowe, podano minimalne parametry, dopuszczalne inne rozwiązania uzgodnione z Zamawiającym):
 - rejestrator: pełna obsługa wszystkich kamer IP, podgląd obrazu w rozdzielczości 1280x720p, rejestracja w rozdzielczości min. 4Mpix, zapis wizji z prędkością 30 kl./sek dla każdego kanału, minimalny czas zapisu 14 dni, urządzenie podpięte do

internetu, system powinien umożliwić przesyłanie sygnału monitoringu do sieci wskazanej przez Zamawiającego;

- monitor: LCD 21", wejścia HDMI lub VGA, podłączony do rejestratora;
- kamery : obiektyw zmienno-ogniskowy o rozdzielczości min. 4Mpix, wyposażone w oświetlenie podczerwieni, typu dzień/noc, umożliwiające uzyskanie formatu 16:9 ,zintegrowane o klasie szczelności IP65
- zasilanie: kamery z zasilaczy buforowych z podtrzymaniem do 2 h, rejestrator z UPS z podtrzymaniem do 2 h;
- UPS powinien zabezpieczać pracę kamer oraz rejestratora przez 2 godziny, posiadać moduł komunikacyjny TCP/IP zapewniający zdalną kontrolę stanu.

2.6.3. Instalacja fotowoltaiczna

- Należy dobrać moc Instalacji na podstawie szacowanego średniego rocznego zużycia energii elektrycznej dla obiektu i projektowanej charakterystyki jego funkcjonowania.
- Instalacje po stronie prądu stałego prowadzić przewodem o ocynowanych miedzianych żyłach i przekroju nie mniejszym niż 4mm² oraz izolacji odpornej na promieniowanie UV. Dobór przekroju przewinięć wynikać z stosownych obliczeń.
- Instalacje po stronie prądu przemiennego prowadzić kablem o odpowiednim przekroju i rodzaju izolacji.
- Wszystkie elementy montażowe powinny być odporne na promieniowanie UV.
- Przepusty kablowe powinny zostać poprawnie uszczelnione.
- Wszystkie elementy systemu powinny bazować na markowych produktach, renomowanych producentów i posiadać stosowne certyfikaty i/lub deklaracje zgodności.
- Moc zainstalowana : 10kWp).
- Instalatorzy powinni posiadać uprawnienia Stowarzyszenia Elektryków Polskich w zakresie Eksploatacja i posiadać uprawnienia Urzędu Dozoru Technicznego w zakresie instalatorstwa odnawialnych źródeł energii (ogniwa fotowoltaiczne)

2.7. Wymagania dotyczące zagospodarowania terenu

Nieruchomość należy przekazać do użytkowania z kompletnym zagospodarowaniem terenu, powierzchniami utwardzonymi, nasadzeniami i elementami małej architektury.

2.7.1. Zagospodarowanie terenu

Zakłada się Wymianę kostki brukowej stanowiącej główne wejście do budynku . Drzewa zasłaniające okna należy usunąć wraz z korzeniami. Z każdej z sal dzieci należy zapewnić po 2 wyjścia przewiduje się , że w każdej z sal będą zlokalizowane drzwi wyjściowe na teren zewnętrzny. Należy zapewnić teren utwardzony z kostki brukowej zapewniający dojazd do drzwi sal z terenu zewnętrznego. Teren rekreacyjny placu zabaw należy ogrodzić. Po usunięciu drzew (tuja) teren nieutwardzony należy zrekultywować i zasadzić niskie krzaki i zasiać trawę. Teren zielony ogrodzony przy placu zabaw zasiać trawą.

Dostęp do Żłobka należy zapewnić przy pomocy video-domofonu.

Pod oknami budynku żłobka nie mogą parkować samochody, zaleca się wykonanie naturalnej przeszkody uniemożliwiającej parkowanie – zieleń niska , separatory ruchu. Teren przeznaczony na teren rekreacyjny dla Żłobka będzie wykonany powierzchni posadzką bezpieczną jednolitą gumową, oświetlenie terenowe , wyposażenie w zabawki terenowe, ławki i kosz na śmieci.

Dla każdego z wejść do budynku należy zaprojektować systemowe wycieraczki zewnętrzne i wewnętrzne dostosowane do szerokości każdego wejścia. Wycieraczki systemowe, aluminiowe,

wpuszczane. Wycieraczki uniwersalne przeznaczone do wszelkich budynków użyteczności publicznej w tym żłobków o dużym natężeniu ruchu pieszych i wózków

2.7.2. Nawierzchnie utwardzone

Należy wykonać nawierzchnię utwardzoną z kostki brukowej wraz z podbudową. Grubość min 6cm.

W przypadku naruszenia nawierzchni w trakcie prac budowlanych należy ją odbudować.

2.7.3. Ogrodzenie terenu

Wejście na teren cz. rekreacyjnej żłobka ogrodzony poprzez zamykaną furtkę wyposażoną w zamek. Ogrodzenie terenu rekreacyjnego niskie 1,2 m, panelowe z podmurówką, ze stali ocynkowanej, malowanej. Należy zapewnić brak wystających elementów oraz ostrego zakończenia ogrodzenia w kolorze do uzgodnienia z inwestorem,. Pozostałe ogrodzenia : bez zmian.

2.7.4. Oświetlenie terenu

Należy wykonać oświetlenie zewnętrzne terenu objętego opracowaniem poprzez zastosowanie lamp Led najazdowych, gruntowych IP67 minimum 14 sztuk oraz dodatkowo lampy stojące 14 sztuk (w tym wliczono 7 sztuk lamp gruntowych dla terenu rekreacji oraz 7 lamp stojących)

2.7.5. Bilans terenu

Teren inwestycji (teren podlegający przekształceniu: : ogrodzony plac zabaw około 226,6m²

Powierzchnia istniejącej zabudowy podlegająca przebudowie : 350,81m²

Powierzchnia użytkowa istniejąca podlegająca przebudowie: 293,92m²

Ilość kondygnacji naziemnych: 1

Z frontu należy wymienić kostkę na powierzchni około 110 m² oraz wykonać nowe wyjścia z sal z kostki : około 15 m² nowej kostki. Teren zielony podlegający rekultywacji : około 130 m² (należy wyciąć istniejące tuje, przeprowadzić rekultywację istn

Przyjmuje się możliwe przekroczenia lub pomniejszeń w granicy +/- 15 % charakterystycznych parametrów.

Teren inwestycji (teren podlegający przekształceniu

3. Warunki wykonania i odbioru robót budowlanych

WW - 00.00 WARUNKI WYKONANIA - WYMAGANIA OGÓLNE

WSTĘP

3.1.1 Przedmiot opracowania

Przedmiotem niniejszych Warunków wykonania i odbioru robót budowlanych są wymagania ogólne, które muszą być przestrzegane oraz stosowane w ścisłym powiązaniu ze Szczegółowymi Specyfikacjami Technicznymi. (WWiORB – 00.00) określa wspólne dla wszystkich elementów robót wymagania dotyczące wykonania i odbioru robót wykonywanych w wyniku realizacji inwestycji pn. **„PRZEBUDOWA CZĘŚCI BUDYNKU WRAZ ZE ZMIANĄ SPOSOBU UŻYTKOWANIA POMIESZCZEŃ OPIEKI ZDROWOTNEJ NA POTRZEBY ŻŁOBKA MIEJSKIEGO”**.

ADRES INWESTYCJI

Działka nr 602, 604/3, 605/2 UL.PARKOWA
62-700 TUREK

INWESTOR

Gmina Miejska Turek,
ul.Kaliska 59,
62-700 Turek

W przypadku wystąpienia niezgodności z Ogólnymi lub Szczegółowymi Warunkami Umowy ostateczne znaczenie będą miały warunki określone w Umowie.

3.1.2. Zakres stosowania WWiORB

Warunki wykonania i odbioru robót budowlanych stanowią część Specyfikacji Istotnych Warunków Zamówienia (SIWZ) Dokumentów Przetargowych przy zleceniu, wykonaniu i odbiorze robót, w zakresie określonym w pkt. 1.1., oraz robót określonych w **PU**

Zastosowanie w trakcie realizacji robót materiałów lub innych rozwiązań niż określono w projekcie wykonawczym, możliwe jest po akceptacji Zamawiającego. Zastosowanie innych materiałów lub urządzeń nie unieważnia **WWiORB**.

Wykonawca zobowiązany jest opracować:

- projektu budowlanego i uzyskanie pozwolenia na budowę z uzgodnienia

- projektu technicznego
 - projektu wykonawczego wielobranżowego,
 - specyfikacji technicznych wykonania i odbioru robót budowlanych,
 - wykonanie dokumentacji projektowej powykonawczej,
 - harmonogramu rzeczowo-finansowego
 - Wykonanie na podstawie wykonanej dokumentacji projektowej i wyżej wymienionych opracowań wykonania zamierzenia inwestycyjnego,
 - Wykonawca powinien również uzyskać wszelkie niezbędne pozwolenia, certyfikaty, uzgodnienia wynikające z wykonywanej dokumentacji oraz prowadzonych robót.
 - plan BIOZ,
 - szczegółowy wykaz materiałów zawierający specyfikację świadectw jakości, atestów, certyfikatów, świadectw gwarancyjnych lub aprobat technicznych,
 - wykaz sprzętu, maszyn i środków transportu,
 - wykaz pracowników kierujących robotami, nadzorujących i wykonujących roboty, zawierający informacje o kwalifikacjach zawodowych, uprawnieniach do wykonywania robót, kierowania robotami, obsługi sprzętu, maszyn i środków transportu jak również informacje dotyczące aktualnych szkoleń i instruktaży w zakresie BHP.
- Szczegółowy wykaz materiałów, sprzętu i maszyn oraz plan BIOZ wymagają akceptacji Inspektora Nadzoru.

3.1.3. Zakres robót objętych WWiORB

Zakres robót objętych niniejszym opracowaniem: **wykonanie całości prac określonych w pkt.**

1.1. WWiORB i PU

3.1.4. Określenia podstawowe i skróty

Użyte w WW określenia należy rozumieć następująco:

Aprobata Techniczna - dokument stwierdzający przydatność wyrobów budowlanych do zamierzonego stosowania.

Dziennik budowy - opatrzony pieczęcią Organu Administracji zeszyt, z ponumerowanymi stronami służący do notowania wydarzeń zaistniałych w czasie wykonywania zadania budowlanego, rejestrowania dokonywanych odbiorów robót, przekazywania poleceń i innej technicznej korespondencji pomiędzy inspektorem, projektantem i wykonawcą.

Kierownik budowy - osoba wyznaczona przez wykonawcę, upoważniona do kierowania robotami i do występowania w jego imieniu w sprawach realizacji kontraktu.

Inspektor Nadzoru - osoba (lub grupa osób) występująca z ramienia Inwestora i wykonująca nadzór nad wykonywaną inwestycją.

Polecenie Inspektora Nadzoru - wszelkie polecenia przekazywane wykonawcy przez Inspektora, w formie pisemnej, dotyczące sposobu realizacji robót lub innych spraw związanych z prowadzeniem budowy.

Projektant - uprawniona osoba prawna lub fizyczna będąca autorem Dokumentacji Projektowej.

Materiały - wszelkie **tworzywa** niezbędne do wykonania robót zgodnie z dokumentacją projektową i Specyfikacjami Technicznymi.

Odpowiednia zgodność - zgodność wykonywanych robót z dopuszczonymi tolerancjami, przyjmowanymi zwyczajowo dla danego rodzaju robót budowlanych.

Obiekty budowlane - są to stałe i tymczasowe budynki lub budowle stanowiące bazę techniczno-użytkową wyposażoną w instalacje i urządzenia niezbędne do spełnienia przeznaczonych funkcji.

Podłoże - grunt rodzimy lub nasypowy, leżący pod nawierzchnią do głębokości przemarzania.

Przedsięwzięcie budowlane - kompleksowa realizacja nowej budowli lub całkowita modernizacja istniejącej.

Zadanie budowlane - część przedsięwzięcia budowlanego, stanowiąca odrębną całość konstrukcyjną lub technologiczną, zdolną do samodzielnego spełnienia przewidywanych funkcji techniczno-użytkowych. Zadanie może polegać na wykonywaniu robót związanych z budową, modernizacją, utrzymaniem oraz ochroną budowli lub jej elementu.

Skróty użyte w ST mają następujące znaczenie:

PN - Polska Norma

BN - Branżowa Norma

PZJ - Program Zapewnienia Jakości - opracowany przez Wykonawcę i przedstawiony do zatwierdzenia Inspektorowi Nadzoru program zagwarantowania wykonania robót zgodnie z wymaganiami ISO i konstrukcyjne dla każdego obiektu.

3.1.5. Szczegóły o znaczeniu informacyjnym

Inwestor zapewni Wykonawcy swobodny dostęp do wszystkich szczegółów zebranych przez Zamawiającego na temat istniejących warunków gruntowych oraz istniejących obiektów. Dostęp do tych materiałów ułatwi wykonawcy dokładną ocenę szczegółów. Wykonawca jest odpowiedzialny za ocenę szczegółów i za konsekwencje wynikające z takiej oceny.

3.1.6. Dokumentacja robocza

Jeśli wymagają tego Szczegółowe Specyfikacje Techniczne lub w przypadku, gdy jest to konieczne dla wykonania robót według rozwiązań alternatywnych zaproponowanych przez Wykonawcę, Wykonawca wykona dokumentację roboczą przedstawiającą szczegóły rozwiązań, które będą stosowane podczas wykonywania robót. Koszty związane z wykonaniem tej dokumentacji i jej uzgodnieniami muszą być włączone do cen jednostkowych robót.

Powyższa dokumentacja powinna zostać uzgodniona z Inspektorem Nadzoru i Projektantem.

3.1.7. Przekazanie placu budowy

Zamawiający zapewni przekazanie placu budowy Wykonawcy, a potem zorganizuje komisyjny przegląd placu budowy, a z przeglądu tego zostanie sporządzony protokół określający warunki placu budowy, co będzie stanowiło podstawę do uzgodnienia zakresu odpowiedzialności Wykonawcy za ewentualne późniejsze szkody.

3.1.8. Tablice informacyjne

Przed rozpoczęciem prac Wykonawca zapewni i zainstaluje tablice informacyjne zgodnie z wymogami Rozporządzenia Ministra Infrastruktury z dnia 26 czerwca 2002r. w sprawie dziennika budowy, montażu i rozbiórki, tablicy informacyjnej oraz ogłoszenia zawierającego dane dotyczące bezpieczeństwa pracy i ochrony zdrowia (Dz.U. Nr 108, poz. 953).

3.1.9. Bezpieczeństwo na placu budowy

Po przekazaniu terenu placu budowy Wykonawca będzie odpowiedzialny za bezpieczeństwo wszystkich zatrudnionych osób, za ochronę przed wandalizmem i kradzieżami materiałów i sprzętu oraz za bezpieczeństwo ruchu publicznego oraz wewnętrznego na tym terenie przez cały okres prowadzenia robót.

Wykonawca zainstaluje na całym odcinku robót znaki informujące o prowadzonych robotach budowlanych.

Dla bezpieczeństwa publicznego Wykonawca zainstaluje tymczasowe urządzenia zabezpieczające, w tym: ogrodzenia, poręcze, oświetlenie, sygnały ostrzegawcze, dozorców oraz wszelkie inne środki niezbędne do ochrony robót i mienia.

Koszt zabezpieczenia terenu budowy nie podlega odrębnej zapłacie i przyjmuje się, że jest włączony w cenę umowną.

3.1.10. Dziennik Budowy

Wykonawca ponosi odpowiedzialność za prowadzenie Dziennika Budowy zgodnie z Rozporządzeniem Ministra Infrastruktury z dnia 26 czerwca 2002r. w sprawie dziennika budowy, montażu i rozbiórki, tablicy informacyjnej oraz ogłoszenia zawierającego dane dotyczące bezpieczeństwa pracy i ochrony zdrowia (Dz.U. Nr 108, poz. 953). Wykonawca przedstawi Zamawiającemu do uzgodnienia proponowaną formę i szczegółowy spis treści Dziennika Budowy. Dziennik Budowy jest prowadzony w języku polskim.

3.1.11. Ochrona mienia publicznego i prywatnego.

Wykonawca jest odpowiedzialny za zabezpieczenie mienia publicznego i prywatnego przed szkodami będącymi konsekwencją prowadzonych robót. Wykonawca odpowiada za ochronę instalacji i urządzeń zlokalizowanych na powierzchni terenu i pod jego poziomem, takich jak: rurociągi, kable itp. Wykonawca zapewni właściwe oznaczenie i zabezpieczenie przed uszkodzeniem tych instalacji i urządzeń w czasie trwania budowy.

Wykonawca odpowiada za wszelkie spowodowane przez jego działanie uszkodzenia instalacji na powierzchni ziemi i urządzeń podziemnych wykazanych w dokumentach dostarczonych mu przez Zamawiającego.

W razie roszczenia strony trzeciej w związku z takimi uszkodzeniami, Wykonawca wraz ze swoim towarzystwem ubezpieczeniowym podejmie natychmiastowe działanie w celu rozstrzygnięcia roszczenia i będzie informował Zamawiającego o postępach w sprawie oraz o szczegółach osiągniętego porozumienia.

3.1.12. Koordynacja z Władzami odpowiedzialnymi za urządzenia podziemne i napowietrzne.

Wykonawca ponosi odpowiedzialność za koordynację robót związanych z koniecznymi przełożeniami urządzeń podziemnych i napowietrznych oraz włączeniem tych robót do wszystkich programów prowadzenia robót.

W razie uszkodzenia urządzeń podziemnych lub napowietrznych Wykonawca natychmiast zawiadomi odnośne władze i będzie z nimi współpracował przy prowadzeniu niezbędnych napraw. Wykonawca odpowiedzialny jest za powstałe w ten sposób koszty.

3.1.13. Ochrona środowiska

W czasie wykonywania robót Wykonawca ma obowiązek znać i stosować przepisy dotyczące ochrony środowiska naturalnego.

Wykonawca podejmie wszelkie konieczne kroki w celu zapewnienia ochrony środowiska przez cały czas trwania robót, a w tym między innymi za:

1. Składy materiałów i magazyny będą zasłonięte przed widokiem publicznym oraz ulokowane w miejscu, z którego hałas nie przeniknie do lokalnego środowiska.
2. Wszelkie tymczasowe i stałe odprowadzenia ścieków będą wykonane z odpowiednimi zabezpieczeniami przed zanieczyszczeniem naturalnych cieków wodnych oraz stałych systemów odwodnienia. Dotyczy to również jakichkolwiek zanieczyszczeń powstałych w trakcie prowadzenia robót.
- III. Wszelkie wytwórnie mas i inne źródła hałasu muszą być zaopatrzone w systemy ograniczające emisję hałasu oraz odpowiadać odpowiednim normom.
 - Wykonawcy nie wolno używać żadnych materiałów posiadających wady (nowych lub z odzysku), które mogłyby stwarzać niebezpieczeństwo dla środowiska; wszystkie materiały muszą być stosowane zgodnie z zaleceniami producenta.
 - Wykonawca winien odpowiadać całkowicie za usuwanie odpadów i śmieci ze wszystkich miejsc na placu budowy i z miejsc związanych z prowadzonymi pracami, przy czym zawsze musi ściśle przestrzegać przepisów odnośnych władz.
 - W trakcie realizacji robót Wykonawca winien nie dopuścić do zanieczyszczenia środowiska zarówno na placu budowy jak i w jego otoczeniu. Wykonawca winien zabezpieczyć wszelkie rodzaje odpadów wraz ze śmieciami, odpadkami przemysłowymi i komunalnymi, a następnie przetransportować je na wysypisko śmieci. Wszelkie koszty z tym związane ponosi Wykonawca.
- o W czasie realizacji robót prowadzonych w terenie zabudowanym Wykonawca jest zobowiązany do ograniczenia czasu pracy w godzinach pomiędzy 7,00 a 22,00.
- o Wykonywanie robót o dużym, długotrwałym natężeniu hałasu mogącym utrudnić pracę urzędu, szkoły lub hali sportowej, dostosować należy do godzin pracy.
- o Wykonywane prace nie mogą zakłócić funkcjonowania hali sportowej oraz Szkoły.

3.1.14. Bezpieczeństwo i higiena pracy

Podczas realizacji robót Wykonawca będzie przestrzegać przepisów dotyczących bezpieczeństwa i higieny pracy. W szczególności Wykonawca ma obowiązek zadbać, aby personel nie wykonywał pracy w warunkach niebezpiecznych, szkodliwych dla zdrowia oraz nie spełniających odpowiednich wymagań sanitarnych.

Wykonawca zapewni i będzie utrzymywał wszelkie urządzenia zabezpieczające, socjalne oraz sprzęt i odpowiednią odzież dla ochrony życia i zdrowia osób zatrudnionych na budowie. Uznaje się, że wszelkie koszty związane z wypełnieniem wymagań określonych powyżej nie podlegają odrębnej zapłacie i są uwzględnione w cenie umownej.

3.1.15. Ochrona przeciwpożarowa

Wykonawca winien podjąć wszelkie możliwe środki dla zapewnienia na czas realizacji robót bezpieczeństwa pożarowego. Wykonawca winien przestrzegać wszelkie przepisy i zalecenia odnośnych władz w zakresie ochrony przeciwpożarowej.

Wykonawca będzie utrzymywać sprawny sprzęt przeciwpożarowy, wymagany odpowiednimi przepisami na terenie placu budowy oraz w pomieszczeniach biurowych, magazynowych na terenie budowy.

Materiały łatwopalne będą składowane w sposób zgodny z odpowiednimi przepisami i zabezpieczone przed dostępem osób trzecich. Wykonawca jest odpowiedzialny za wszelkie straty spowodowane pożarem wywołanym jako rezultat realizacji robót albo przez personel wykonawcy.

3.1.16. Obciążenie na oś dla transportu kołowego.

Wykonawca zapewni, że cały ruch kołowy związany z robotami, łącznie z dostawą materiałów, nie przekroczy obciążeń dopuszczalnych na drogach publicznych lub na placu budowy.

Wykonawca nie może przekraczać dopuszczalnych obciążeń na warstwach nawierzchni jezdnych. Wykonawca zapewni, że sprzęt budowlany nie będzie powodował przekroczenia dopuszczalnych obciążeń podczas ruchu budowlanego na obiektach i przepustach.

Wszelkie szkody na drogach publicznych spowodowane transportem budowlanym zostaną zlikwidowane przez Wykonawcę, zgodnie z postępowaniem przewidzianym dla roszczeń stron trzecich.

3.1.17. Aprobaty Techniczne

Wykonawca winien uzyskać Aprobaty Techniczne na wyroby określone w WWiORB i PU.

3.1.18. Zaplecze Wykonawcy

W trakcie realizacji obiektu Wykonawca winien zapewnić i zorganizować swoim pracownikom odpowiednie biura, jadalnie, umywalnie, ubikacje itp. Wszelkie rzeczywiste koszty związane z ich obsługą i utrzymaniem (oświetlenie, ogrzewanie, zaopatrzenie w wodę, odprowadzenie ścieków, łączność itp.) ponosi Wykonawca.

3.1.19. Dokumentacja powykonawcza

Wykonawca jest zobowiązany dostarczyć dokumentację powykonawczą zgodnie z polskim prawem budowlanym: Rozporządzenie Ministra Spraw Wewnętrznych i Administracji z dnia 19 października 1998r. w sprawie książki obiektu budowlanego (Dz.U. Nr 135, poz. 882) i Rozporządzenia Ministra Gospodarki Przestrzennej i Budownictwa z dnia 21 lutego 1995r. w sprawie rodzaju i zakresu opracowań geodezyjno-kartograficznych oraz czynności geodezyjnych obowiązujących w budownictwie (Dz.U. Nr 25, poz. 133).

3.2.MATERIAŁY

Wykonawca winien uzyskać aprobaty techniczne na wszystkie materiały określone w WWiORB i PU.

3.2 .1. Źródła zaopatrzenia w materiały i wymagania jakościowe.

- a) Wszystkie materiały użyte do robót powinny być pobrane przez Wykonawcę ze źródeł przez niego wybranych i zbadanych.
- b) Dopuszcza się stosowanie materiałów, elementów i wyrobów zarówno krajowych albo z importu, przy czym materiały importowane muszą posiadać świadectwa zgodności z PN (BN) lub aprobatami technicznymi.
 - o Zastosowane w specyfikacjach szczegółowych określenie przedmiotu zamówienia poprzez wskazanie nazwy producenta ma na celu jedynie doprecyzowanie przedmiotu zamówienia. Zamawiający dopuszcza możliwość składania ofert równoważnych pod warunkiem, że zaproponowane materiały (i urządzenia) będą posiadały parametry nie gorsze niż te, które są przedstawione w dokumentacji technicznej.
 - o W przypadku, gdy w dokumentacji projektowej lub specyfikacji szczegółowej nie podano wymagań technicznych dla materiałów, elementów i wyrobów albo podano je w sposób ogólny, albo dokonuje się ich zamiany na inne niż określono w projekcie, należy każdorazowo dokonać odpowiednich uzgodnień z Inspektorem Nadzoru i Projektantem oraz dokonać odpowiedniego wpisu do dziennika budowy.

3.2.2. Kontrola materiałów

- a) Wszystkie materiały przewidziane do użycia podczas budowy będą przed doprowadzeniem do robót podlegać kontroli, pobieraniu próbek oraz badaniom. Materiały nie spełniające wymagań określonych w WWiORB i PU nie mogą zostać wykorzystane przy realizacji zamierzenia inwestycyjnego.
- b) Wykonawca przedstawi Inspektorowi Nadzoru świadectwa zgodności poszczególnych dostaw materiałów z atestami, PN i Aprobatami Technicznymi.

3.2.3. Przechowywanie materiałów budowlanych

Materiały powinny być przechowywane w sposób zapewniający zachowanie ich jakości i przydatności do robót. Składowane materiały, jeżeli nawet były badane przed rozpoczęciem przechowywania, mogą być powtórnie badane przed włączeniem do robót. Składowanie powinno być prowadzone w sposób umożliwiający kontrolę materiałów.

Składowanie materiałów może odbywać się wyłącznie na terenie placu budowy lub na terenie Bazy Wykonawcy.

Wszystkie miejsca czasowego składowania materiałów i lokalizacji wytwórni powinny być po zakończeniu robót doprowadzone przez Wykonawcę do ich pierwotnego Stanu, bez dodatkowych opłat ze strony Zamawiającego,

Poszczególne grupy, podgrupy i asortymenty kruszyw powinny pochodzić w miarę możliwości z jednego źródła. Wielkość i częstotliwość dostaw powinna zapewnić możliwość zgromadzenia, na uprzednio uzgodnionych składowiskach, zapasów gwarantujących właściwy postęp robót zgodnie z zatwierdzonym harmonogramem Wykonawcy.

Transport i składowanie kruszywa powinny odbywać się w warunkach zabezpieczających je przed zanieczyszczeniem i wymieszaniem z innymi asortymentami **kruszywa** lub jego frakcjami. Powierzchnia składowisk powinna zapewnić możliwość zgromadzenia na składowiskach co najmniej wyżej podanych ilości materiałów. Na składowiskach powinny być wyznaczone drogi o parametrach zapewniających swobodny przejazd ładowarek i środków transportu. Kruszywo należy składować oddzielnie wg przewidzianych w recepturach asortymentów i frakcji oraz w zasiekach uniemożliwiających wymieszanie się sąsiednich pryzm. Podłoże składowiska musi być równe, utwardzone i dobrze odwodnione tak, aby nie dopuścić do zanieczyszczenia kruszywa w trakcie składowania.

3.2.4. Materiały z rozbiórek

Elementy ścienne, posadzek, podłogi, osprzęt instalacji i wyposażenia, izolacje, gruz, papa etc.

3.3.SPRZĘT

Wykonawca jest zobowiązany do używania jedynie takiego sprzętu, który nie spowoduje niekorzystnego wpływu na jakość wykonywanych robót.

Wykonawca zapewni wszelki sprzęt własny oraz inne urządzenia konieczne do ukończenia robót i utrzyma je w stanie gotowości do pracy przez cały czas zgodnie ze szczegółowym programem.

Jeżeli utrzymanie ciągłości robót jest niezbędne w celu osiągnięcia wymaganej jakości robót,

Wykonawca zapewni odpowiednią ilość sprzętu rezerwowego dostępnego na placu budowy w razie awarii.

Sprzęt budowlany będzie wyposażony w sygnalizator dźwiękowy dla cofania. Podczas ruchu ciężarówek należy zwracać uwagę aby skrzynia ładunkowa była opuszczona.

Szczegółowe wymagania dotyczące sprzętu zamieszczono w poszczególnych WW i Szczegółowych Specyfikacjach Technicznych.

Wykonawca dostarczy Inspektorowi Nadzoru kopię dokumentów potwierdzających dopuszczenie sprzętu do użytkowania, tam gdzie jest to wymagane przepisami.

3.4. TRANSPORT MATERIAŁÓW

Wszystkie materiały powinny być transportowane w sposób zapewniający zachowanie ich

jakości i przydatności do robót.

Liczba środków transportu powinna zapewnić prowadzenie robót zgodnie z zasadami określonymi w ST i w terminie zgodnym z harmonogramem.

Wykonawca będzie usuwał na bieżąco, na własny koszt, wszelkie zanieczyszczenia spowodowane użytkowaniem pojazdów na drogach publicznych oraz dojazdach do terenu budowy.

3.5. WYKONANIE ROBÓT

3.5.1. Zasady organizacji robót

Wykonawca jest odpowiedzialny za prowadzenie robót zgodnie z Umową oraz za jakość zastosowanych materiałów i wykonanych robót, za ich zgodność z Dokumentacją Projektową, sporządzonymi we własnym zakresie projektami i rysunkami roboczymi, wymaganiami **WW i PU**, Programem Zapewnienia Jakości oraz Projektem Organizacji Robót.

Uwagi ogólne

Roboty należy **wykonywać** przy warunkach otoczenia określonych w PN i zgodnie z instrukcją Producenta. W przypadku konieczności wykonania robót w innych warunkach urzędzenia należy zabezpieczyć przed niekorzystnymi wpływami atmosferycznymi.

Robotami mogą kierować osoby posiadające odpowiednie kwalifikacje - posiadają uprawnienia budowlane do kierowania robotami, określające rodzaj robót w danej specjalności budowlanej, są członkami Izby Inżynierów Budownictwa, posiadają aktualne ubezpieczenie OC oraz aktualne zaświadczenie o ukończeniu szkolenia bhp.

Pracownicy wykonujący prace montażowe muszą posiadać odpowiednie kwalifikacje zawodowe potwierdzone świadectwem lub dyplomem szkoły lub uczelni kształcącej w danej specjalności budowlanej oraz aktualne zaświadczenie o ukończeniu szkolenia bhp.

Przed rozpoczęciem robót Wykonawca powinien przedstawić Zamawiającemu: wykaz pracowników zawierający specyfikację ich kwalifikacji, plan BIOZ, wykaz materiałów wraz z atestami i certyfikatami oraz zestawienie sprzętu i maszyn jakich ma zamiar użyć do budowy.

Wykaz materiałów, sprzętu, maszyn i pracowników oraz plan BIOZ wymaga akceptacji Inspektora Nadzoru.

Wykonawca ponosi odpowiedzialność za pełną obsługę geodezyjną przy wykonywaniu wszystkich elementów robót określonych w dokumentacji projektowej lub przekazanych na piśmie przez Inspektora Nadzoru. Następstwa jakiegokolwiek błędu spowodowanego przez Wykonawcę w wytyczeniu i wykonywaniu robót zostaną poprawione przez Wykonawcę na własny koszt.

3.5.2. Zakres robót.

Wymagania techniczne obejmują wykonanie robót dla całości inwestycji.

Roboty będą wykonane zgodnie z niniejszą WWiORB i PU, projektem budowlano-wykonawczym, przy użyciu sprzętu, materiałów i metod pracy gwarantujących ich wysoką jakość.

3.5.3. Etapowanie robót

Wykonawca zobowiązany jest do sporządzenia i przedłożenia Inspektorowi Nadzoru do akceptacji Programu Etapowania Robót. Program ten winien m.in. uwzględniać następujące warunki:

- objęcie etapowaniem pełnego zakresu robót niniejszej WWiORB,
- wzajemne skoordynowanie robót budowlanych i instalacji,
- konieczność zachowania ciągłości ruchu na parkingach komunikacyjnych.

3.6. KONTROLA JAKOŚCI PRAC

3.6.1. System zapewnienia jakości

3.6.1.1. Opis ogólny

Wykonawca zobowiązany jest do przygotowania Planu Zapewnienia Jakości zawierającego metody prowadzenia robót, personel techniczny, przedstawienie sposobów wykonania w zgodności z wymogami Umowy.

Plan Zapewnienia Jakości musi zostać przedstawiony Inspektorowi Nadzoru. Wykonawca musi się upewnić przed rozpoczęciem robót, że Zamawiający zatwierdził Plan do stosowania. Inspektor musi być przekonany, że Wykonawca rozumie zakres robót oraz że metody pracy i kontroli jakości są zadowalające, zanim wyda zezwolenie na rozpoczęcie robót.

3.6.1.2. Plan Zapewnienia Jakości (PZJ)

Plan Zapewnienia Jakości należy przygotować zgodnie z programem przedstawionym Inspektorowi Nadzoru do zatwierdzenia.

1. Szczegółowy PZJ musi być przekazany Inspektorowi Nadzoru przed rozpoczęciem robót.

1. Uzupełnienie i poprawki PZJ będą wprowadzane okresowo podczas trwania budowy i przedstawione Inspektorowi Nadzoru do zatwierdzenia.

2. Przed rozpoczęciem jakichkolwiek robót budowlanych Wykonawca przygotuje zestawienie metod stosowanych dla danych robót; takie zestawienia muszą stanowić część szczegółowego PZJ.

PZJ musi zawierać co najmniej niżej wymienione trzy części:

Część 1: Szczegóły ogólnej organizacji robót.

- Zestawienie prowadzonych prac, ich lokalizacja oraz szczegóły dotyczące współpracy pomiędzy Zamawiającym, Inspektorem Nadzoru a Wykonawcą.
- Formalne zobowiązanie Wykonawcy do stosowania i zachowania Systemu Zapewnienia Jakości.
- Zestawienie dokumentacji kontraktowej z wykazem rysunków i specyfikacji technicznych.
- Schemat przedstawiający organizację zarządzania robotami przez Wykonawcę wraz z powiązaniem pomiędzy Wykonawcą, Inspektorem Nadzoru i podwykonawcami. Do schematu należy dołączyć opis ogólny zawierający nazwiska i obowiązki kadry zarządzającej.
- Schemat przedstawiający zakład produkcyjny Wykonawcy oraz bazy prefabrykacji, a także powiązania między nimi, personel na placu budowy, w laboratorium oraz zespół kontroli jakości.

Opis organizacji kontroli jakości z danymi personalnymi osób.

- Spis podwykonawców, którzy zostaną zatrudnieni oraz szczegóły o ich Systemie Zapewnienia Jakości.
- Szczegółowy plan bezpieczeństwa pracy i ochrony zdrowia ze sposobami zapewnienia bezpieczeństwa pracowników i osób z zewnątrz, których zdrowie może być narażone z powodu robót.

Wykaz wszystkich głównych materiałów i proponowanych dostawców.

- Szczegóły dotyczące projektowanych mieszanek i ich charakterystyka: dla betonu i zaprawy cementowej.
- Plan rozmieszczenia personelu na placu budowy dla każdego rodzaju czynności, ze sporządzeniem wykazu badań i pomiarów.

Szczegóły dotyczące organizacji zewnętrznej kontroli jakości Wykonawcy oraz lokalizacja i organizacja laboratorium przeprowadzającego badania, wraz ze szczegółami na temat urządzeń do wykonywania prób w laboratorium i na placu budowy oraz sposoby regularnej kalibracji.

Zestawienie stałych punktów kontroli oraz czynności przygotowania kontroli przez Wykonawcę i Inspektora Nadzoru przed dalszą kontynuacją robót.

Zestawienie wszystkich standardowych formularzy do zapisywania danych z prób i ewidencjonowania przeprowadzanych kontroli.

Sposób postępowania w przypadku niezgodności z wymaganiami oraz personel posiadający uprawnienia do określania sposobu postępowania, jaki należy zastosować w celu rozstrzygnięcia jakichkolwiek niezgodności.

Metody sprawdzania wszystkich danych i zarządzanie dokumentacją zawartą z PZJ.

Część 2: Sprawozdania metodyczne.

Sprawozdanie metodyczne zawierające każdą czynność lub rodzaj robót wyszczególnionych w ST wykazujące, że Wykonawca zrozumiał wymagania Kontraktu oraz poczynił odpowiednie kroki w celu bezpiecznego wykonania robót oraz zapewnienia wymaganej jakości robót.

Sprawozdania metodyczne muszą również zawierać szczegóły i opisy przewidzianego do użycia sprzętu wraz z transportem oraz metody załadunku i zabezpieczeń podczas transportu i wyładunku.

Sprawozdanie metodyczne musi zawierać szczegóły dotyczące składowania poszczególnych rodzajów materiałów i elementów prefabrykowanych.

Część 3: Protokoły

Zaświadczenia z badań i kalibracji wszystkich urządzeń używanych na placu budowy oraz w laboratorium.

Dzienny protokół kontrolny stanowiący dziennik Kontraktu.

Zapis niezgodności zawierający metody rozwiązania problemu niezgodności.

3.6.1.3. System Kontroli Jakości

System Kontroli Jakości musi zawierać co najmniej elementy opisane poniżej:

Działania organizacyjne Wykonawcy, każdego z podwykonawców i głównego dostawcy wykazujące, że poczynione przygotowania zapewnią odpowiednią jakość prac, co zostanie odpowiednio potwierdzone.

Przygotowanie w celu przeprowadzenia kontroli jakości na etapie wdrażania przez personel placu budowy oraz w celu sprawdzenia kontrolnego przez personel niezależny od personelu placu budowy.

Przygotowanie do założenia i eksploatacji laboratorium wykonującego próby, które będzie niezależne od personelu placu budowy.

Przygotowanie w celu sporządzenia i sprawdzenia projektów dla prac tymczasowych lub stałych prowadzonych przez Wykonawcę.

Wykaz czynności związanych z kontrolą jakości robót, zawierający Specyfikacje Techniczne oraz polskie i zagraniczne normy państwowe.

Wykaz czynności związanych z kontrolą jakości w formie odpowiedniej do komputerowego wprowadzania danych i ich aktualizacji, który będzie tworzyć część Systemu Zarządzania Danymi.

3.6.1.4. Wstępne propozycje

Wykonawca przedłoży następujące propozycje do zatwierdzenia przez Inspektora Nadzoru:

- procedury wyboru i zatwierdzenia dostawców głównych materiałów oraz elementów prefabrykowanych,
 - procedury wyboru i zatwierdzenia podwykonawców,
 - procedury otrzymania, przeglądu i zatwierdzenia Systemów Jakości dostawców i podwykonawców,
 - procedury kontroli materiałów w miejscu dostawy,
 - program przygotowania i przedstawienia do zatwierdzenia wszystkich projektów mieszank.
- Zatwierdzenie zostanie wydane tylko w przypadku przedłożenia pełnej dokumentacji.

3.6.1.5. Stałe Punkty Kontroli

Wykonawca poinformuje Inspektora Nadzoru na piśmie o dacie zakończenia etapów budowy. Inspektor Nadzoru może zażądać ustalenia wybranych punktów przeprowadzenia kontroli jako punktów zatrzymania. Po zatwierdzeniu tych punktów Wykonawca będzie mógł kontynuować prace.

3.6.2. System kontroli jakości Wykonawcy

3.6.2.1. Dane ogólne

Wykonawca jest odpowiedzialny za pełną kontrolę robót i jakości materiałów. Wykonawca powinien zapewnić odpowiedni system kontroli, włączając personel, sprzęt, zaopatrzenie, wszystkie urządzenia niezbędne do pobierania próbek i badań materiałów i robót. System kontroli prowadzony przez Wykonawcę powinien być zatwierdzony przez Inspektora. Wykonawca powinien przeprowadzić badania i inspekcję materiałów oraz robót z częstotliwością zapewniającą stwierdzenie, że roboty wykonano zgodnie z wymaganiami zawartymi w Specyfikacjach.

Wykonawca winien dostarczyć Inspektorowi zaświadczenie, że wszystkie stosowane urządzenia i sprzęt badawczy są prawidłowo wykalibrowane i odpowiadają wymaganiom norm określających procedury badań.

Inspektor będzie przekazywać Wykonawcy pisemne informacje o niedociągnięciach dotyczących urządzeń, sprzętu, zaopatrzenia, pracy personelu lub metod badawczych. Jeżeli niedociągnięcia są tak poważne, że mogą wpływać ujemnie na wyniki badań, Inspektor natychmiast wstrzyma zgodę na użycie badanych materiałów. Ponowne dopuszczenie do użycia nastąpi dopiero wtedy, gdy niedociągnięcia w pracy zostaną usunięte i stwierdzona zostanie odpowiednia jakość materiałów. Minimalne wymagania co do zakresu badań i ich częstotliwość zostały określone w WW, PU i Specyfikacjach. Jeżeli jakieś badanie nie zostało określone, to Wykonawca powinien ustalić jaki zakres kontroli jest konieczny, aby zapewnić wykonanie robót zgodnie z Umową.

Ustalenia takie powinny być zatwierdzone przez Inspektora.

3.6.2.2. Pobieranie próbek

Próbki powinny być wybierane losowo. Zaleca się stosowanie statystycznych metod pobierania próbek, opartych na zasadzie, że wszystkie jednostkowe elementy produkcji mogą być z jednakowym prawdopodobieństwem wytypowane do badań.

Inspektor powinien mieć zapewnioną możliwość udziału w pobieraniu próbek. Na zlecenie Inspektora Wykonawca powinien przeprowadzić dodatkowe badania materiałów, które budzą wątpliwości co do jakości, o ile kwestionowane materiały nie zostaną przez Wykonawcę zastąpione prawidłowymi lub ulepszone. Pojemniki do pobierania próbek powinny być dostarczone przez Wykonawcę i zatwierdzone przez Inspektora. Próbki dostarczone przez

Wykonawcę do badań wykonywanych przez Zamawiającego powinny być odpowiednio opisane, w sposób zaakceptowany przez Inspektora Nadzoru.

3.6.2.3. Badania

Badania powinny być przeprowadzone zgodnie z wymaganiami polskich norm. W przypadku, gdy polskie normy nie obejmują badania wymaganego w Specyfikacjach Technicznych stosować można wytyczne krajowe lub normy zagraniczne albo inne procedury, zaakceptowane przez Inspektora Nadzoru. Wykonawca powinien przekazywać Inspektorowi kopie raportów z wynikami badań jak najszybciej po ich zakończeniu.

3.6.2.4. Raporty z badań.

Wykonawca powinien przechowywać kompletne raporty ze wszystkich badań i inspekcji i na życzenie udostępnić je Zamawiającemu.

3.6.2.5. Opłata za badania

Wykonawca zobowiązany jest do zorganizowania i przeprowadzenia systemu kontroli materiałów i robót, włączając w to pobieranie próbek, badania i kontrolę w ramach kosztów wliczonych do stawki jednostkowej poszczególnych robót.

3.7. **OBMIAR ROBÓT**

3.7.1. Zasady określania ilości robót

- Wszystkie pomiary długości, służące do obliczeń pola powierzchni wykonanych robót, będą wykonywane w poziomie, jeżeli Specyfikacje Techniczne właściwe dla danych robót nie stanowią inaczej.
- Obmiar kubaturowych konstrukcji budowlanych oraz konstrukcji inżynierskich nastąpi na podstawie dokumentacji projektowej.
- Wszystkie elementy robót określone w mb, takie jak: rury, kable będą zmierzone równoległe do podstawy lub fundamentu, ewentualnie ściany lub słupa obiektu.

3.7.2. Podstawowe zasady i czas przeprowadzenia obmiaru.

- a) Roboty pomiarowe do obmiaru oraz nieodzowne obliczenia powinny być wykonane w sposób zrozumiały i jednoznaczny.
- b) Wymiary skomplikowanych powierzchni lub objętości powinny być uzupełnione odpowiednimi **szkicami**, umieszczonymi na karcie dziennika budowy. W razie braku miejsca, szkice mogą być dołączone w formie oddzielnego załącznika do dziennika budowy.
- c) W przypadku robót nadających się do obmiaru, niezależnie od ich postępu (o każdym czasie), obmiaru dokonuje się:
 - w przypadku miesięcznego fakturowania,
 - w przypadku zakończenia danego rodzaju (asortymentu) robót,
 - w przypadku występowania dłuższej przerwy w robotach,
 - w przypadku zmiany Wykonawcy robót.
- d) Obmiar robót zanikających przeprowadza się w czasie ich wykonywania.
- e) Obmiar robót podlegających zakryciu przeprowadza się przed ich zakryciem.

3.8. **ODBIÓR ROBÓT**

3.8.1. **Zasady ogólne**

Inspektor będzie przeprowadzał regularne kontrole i badania robót przez cały czas trwania Umowy, łącznie z okresem gwarancyjnym.

3.8.2. **Odbiór części robót**

Inspektor wyda Świadectwo Odbioru części lub etapu robót objętych Umową po otrzymaniu wniosku od Wykonawcy oraz po zakończeniu robót dla tej części lub etapu wykonanego w sposób zadowalający Inspektora.

Przy odbiorze częściowym powinny być dostarczone następujące dokumenty:

- Dokumentacja Projektowa z naniesionymi na niej zmianami i uzupełnieniami w trakcie wykonywania robót,
- Dokumenty dotyczące jakości wbudowanych materiałów,
- Dziennik Budowy.

Odbiór częściowy polega na sprawdzeniu zgodności z Dokumentacją Projektową i ST, użycia właściwych materiałów oraz zgodności z innymi wymaganiami określonymi w pkt. 1.6, Wyniki z przeprowadzonych badań powinny być ujęte w formie protokołów i wpisane do Dziennika Budowy.

3.8.3. Odbiór robót zanikających lub ulegających zakryciu

Polega on na ocenie ilości i jakości wykonywanych robót, które w dalszym procesie realizacyjnym zanikają lub ulegają zakryciu. Odbioru tych robót dokonuje Inspektor po zgłoszeniu przez Wykonawcę wpisem do dziennika budowy gotowości do odbioru. Odbiór powinien być wykonany nie później niż 3 dni od daty powiadomienia Inspektora o gotowości do odbioru. W przypadku stwierdzenia przekroczenia tolerancji Inspektor zarządza rozbiórkę wykonanego elementu na koszt Wykonawcy. Decyzję odbioru, ocenę jakości oraz zgodę na kontynuowanie robót Inspektor dokumentuje wpisem do Dziennika Budowy.

3.8.4. Odbiór końcowy

Wykonawca powiadomi Zamawiającego gdy uzna, że roboty zostały ukończone i są gotowe do przejęcia i użytkowania zgodnie z ich przeznaczeniem oraz że przygotował do odbioru niezbędne dokumenty.

Odbioru końcowego dokonuje się po zakończeniu robót. Inspektor dokonuje oceny jakościowej i ilościowej na podstawie przedłożonych dokumentów, wyników badań oraz wnikliwej oceny wizualnej wykonanych robót. W wypadku kiedy Inspektor stwierdzi, że obiekt pod względem przygotowania dokumentacyjnego lub zakresu robót nie jest gotowy do odbioru, wyznacza ponowny termin odbioru.

Inspektor może powołać komisję odbioru złożoną z przedstawicieli Zamawiającego, Projektanta i tych instytucji, które poniosły częściowe koszty związane z robotami. Przedstawiciele tych instytucji poza Zamawiającym będą mieć jednak tylko głos doradczy, a decyzję co do odbioru podejmie sam Zamawiający.

Przy odbiorze końcowym powinny być dostarczone następujące dokumenty:

- dokumenty jak przy odbiorze częściowym,
- protokoły wszystkich odbiorów technicznych częściowych i robót zanikających,
- świadectwa jakości, atesty, certyfikaty, świadectwa gwarancyjne lub aprobaty techniczne wydane przez dostawców materiałów i urządzeń,
- inwentaryzacja geodezyjna na planach sytuacyjnych wykonana przez uprawnioną jednostkę geodezyjną,
- projekt powykonawczy,
- oświadczenie kierownika budowy o zgodności wykonania obiektu budowlanego z projektem budowlanym i warunkami pozwolenia na budowę, przepisami i

obowiązującymi Polskimi Normami oraz o doprowadzeniu do należytego stanu i porządku **terenu** budowy,

- oświadczenie o właściwym zagospodarowaniu terenów przyległych, jeżeli eksploatacja wybudowanego obiektu jest uzależniona od ich odpowiedniego zagospodarowania.

Przy odbiorze końcowym należy sprawdzić:

- zgodność wykonania z Dokumentacją Projektową oraz ewentualnymi zapisami w Dzienniku Budowy dotyczącymi zmian i odstępstw od Dokumentacji Projektowej,
- protokoły z odbiorów częściowych i realizację postanowień dotyczących usunięcia usterek,
- aktualność Dokumentacji Projektowej, czy wprowadzono wszystkie zmiany i uzupełnienia,
- prawidłowość i zgodność z Dokumentacją projektową wbudowania materiałów.

Podstawowym dokumentem do dokonania odbioru końcowego robót jest protokół odbioru końcowego robót.

3.8.5. Dokumentacja dostarczana Inspektorowi

Dostarczenie Inspektorowi przez Wykonawcę wszystkich wymienionych dokumentów i wyników badań jest warunkiem niezbędnym do otrzymania świadectwa odbioru części lub etapu robót, do których odnoszą się te dokumenty i wyniki badań.

Do odbioru końcowego Wykonawca jest zobowiązany przygotować następujące dokumenty:

- dokumentację projektową z naniesionymi zmianami (dokumentacja powykonawcza),
- rysunki robocze dla tych elementów konstrukcyjnych, dla których poszczególne ST wymagają sporządzenia ich przez Wykonawcę z naniesieniem ewentualnych zmian dokonanych w trakcie prowadzenia robót,

1.0 Specyfikacje Techniczne,

1.1 uwagi i zalecenia Inspektora, zwłaszcza przy odbiorze robót zanikających i ulegających zakryciu, i udokumentowanie wykonania jego zaleceń,

1.2 receptury i ustalenia technologiczne,

1.3 Dziennik Budowy,

1.4 wyniki pomiarów kontrolnych oraz badań i oznaczeń laboratoryjnych zgodnie z ST i PZJ,

1.5 atesty jakościowe wbudowanych materiałów oraz aprobaty techniczne,

1.6 opinię technologiczną sporządzoną na podstawie wszystkich badań i pomiarów załączonych do dokumentów odbioru, a wykonywanych zgodnie z PZJ i ST,

1.7 sprawozdanie techniczne,

1.8 inne dokumenty wymagane przez Zamawiającego.

Sprawozdanie techniczne będzie zawierać:

1. zakres i lokalizację wykonanych robót,
2. wykaz wprowadzonych zmian w stosunku do dokumentacji projektowej przekazanej przez Zamawiającego,
3. uwagi dotyczące warunków realizacji robót,
4. datę rozpoczęcia i zakończenia robót.

3.8.6. Uchybienia

Jeżeli Wykonawca porzuci roboty, odmówi lub nie zastosuje się do obowiązującego polecenia Zamawiającego, przerwie lub prowadzi roboty w sposób opieszwały, niezgodny z umową lub mimo

pisemnego upomnienia w inny sposób łamie Umowę, to Zamawiający może wydać odpowiednie powiadomienie. Jeżeli Wykonawca w ciągu 14 dni od dnia otrzymania takiego powiadomienia nie podejmie starań w celu naprawy zaniedbań, to Zamawiający może wypowiedzieć umowę.

W przypadku gdy Zamawiający poniesie straty lub szkody lub zostanie obciążony karami lub innymi należnościami w następstwie działań lub zaniedbań Wykonawcy, to Zamawiający jest upoważniony do obciążenia Wykonawcy całością powstałych kosztów lub taką ich częścią, za jaką zdaniem Zamawiającego Wykonawca jest odpowiedzialny.

3.8.7. Ubezpieczenia

Przed przystąpieniem do robót Wykonawca jest obowiązany zawrzeć ubezpieczenia od wszelkiego ryzyka budowy, obejmujące:

- personel własny, swoich podwykonawców, Zamawiającego oraz osoby trzecie – na wypadek śmierci lub uszkodzenia ciała oraz od odpowiedzialności cywilnej w związku z wykonywanymi pracami,
- roboty do pełnej wartości odtworzenia, powiększonej o 15% dla pokrycia kosztu rozbiórki ich uszkodzonych lub zniszczonych elementów,
- sprzęt Wykonawcy, środki transportu i materiały do pełnej wartości odtworzenia oraz od odpowiedzialności cywilnej.

Koszt ubezpieczenia jest zawarty w cenie oferty.

Wykonawca ma obowiązek dostarczenia Zamawiającemu kopii polis oraz dowodów opłacenia kolejnych składek ubezpieczeniowych.

Jeżeli zamawiający przed datą rozpoczęcia robót nie przedstawi kompletnych polis ubezpieczeniowych oraz dowodu wpłaty składek, to Zamawiający:

- wstrzyma rozpoczęcie lub poleci wstrzymanie robót do czasu uzyskania dowodów, że ubezpieczenie zostało zawarte, a za pozostałe opóźnienia obciąży wykonawcę,
- zawrze odpowiednie ubezpieczenia, opłaci składki, po czym poniesionymi kosztami obciąży Wykonawcę.

3.8.8. Usuwanie wad

Zamawiający może powiadomić Wykonawcę o wystąpieniu wad w wykonanych robotach, w każdym czasie przed upływem rękojmi. Wykonawca w możliwie najkrótszym czasie przystąpi do ich usunięcia. W przypadku kiedy Wykonawca nie usunie wad, Zamawiający będzie upoważniony do wykonania wszelkich niezbędnych prac na koszt Wykonawcy.

3.9. PODSTAWA PŁATNOŚCI

3.9.1. Ustalenia ogólne

Cenę oferty należy skalkulować - metodą kalkulacji uproszczonej polegającą na obliczeniu wartości kosztorysowej robót objętych przedmiotem robót jako suma iloczynów ilości jednostek przedmiarowych robót podstawowych i ich cen jednostkowych bez podatku od towarów i usług (wg sposobu obliczenia ceny oferty zawartego w umowie).

3.9.2. Warunki umowy i wymagania ogólne

Koszt dostosowania się do wymagań warunków umowy i wymagań ogólnych zawartych w Specyfikacji Ogólnej obejmuje wszystkie warunki określone w ww. dokumentach, a nie wyszczególnione w kosztorysie.

3.9.3. Stosowanie się do prawa i innych przepisów

Wykonawca zobowiązany jest znać wszelkie przepisy wydane przez organy administracji państwowej i samorządowej, które są w jakikolwiek sposób związane z robotami, które wykonuje. Jest w pełni odpowiedzialny za przestrzeganie tych praw, przepisów i wytycznych podczas prowadzenia robót.

Wykonawca ponosi pełną odpowiedzialność za roboty od dnia rozpoczęcia aż do dnia, z którym nastąpi odbiór końcowy. Wykonawca zrekompensuje Zamawiającemu, jego innym wykonawcom, przedstawicielom i pracownikom skutki wszelkich roszczeń, strat, szkód i wydatków poniesionych w związku z niepoprawnie wykonanymi robotami.

3.10. PRZEPISY ZWIĄZANE

- a) Ustawa z dnia 7 lipca 1994r. - prawo budowlane - (Dz.U. Nr 89 z 1994r. z późn. zm.)
- b) Ustawa z dnia 23 kwietnia 1964r. - kodeks cywilny - (Dz.U. Nr 16 z 1964r. z późn. zm.)
- c) Ustawa z dnia 27 kwietnia 2001r. - prawo ochrony środowiska - (Dz.U. Nr 62 z 2001r., poz. 627)
- 4. Ustawa z dnia 6 marca 1981r. o Państwowej Inspekcji Pracy (tj. Dz.U. Nr 124 z 2001r., poz. 1362)
- 5. Ustawa z dnia 14 marca 1985r. o Państwowej Inspekcji Sanitarnej (Dz.U. Nr 12 z 1985r. z późn. zm.)
- a) Ustawa z dnia 21 grudnia 2000r. o dozorcze technicznym (Dz.U. Nr 122 z 2001r. z późn. zm.)
- b) Rozporządzenie Ministra Pracy i Polityki Społecznej z dnia 26 września 1997r. w sprawie ogólnych przepisów bezpieczeństwa i higieny pracy (tj. Dz.U. z 2003r., Nr 169)
- Rozporządzenie Ministra Infrastruktury z dnia 7 kwietnia 2004r. w sprawie warunków technicznych, jakim powinny odpowiadać budynki i ich usytuowanie (Dz.U. z 2004r., Nr 109)
- Rozporządzenie Ministra Infrastruktury z dnia 15 stycznia 2002r. w sprawie aprobat i kryteriów technicznych oraz jednostkowego stosowania wyrobów budowlanych (Dz.U. z 2002r., Nr 8)
- 3. Rozporządzenie Ministra Infrastruktury z dnia 3 lipca 2003r. w sprawie szczegółowego zakresu i formy projektu budowlanego (Dz.U. z 2003r., Nr 120)
- 4. Warunki techniczne wykonania i odbioru robót budowlano-montażowych - wyd. Arkady 1989r.
- 12. Zarządzenie Ministra Infrastruktury z dnia 19 listopada 2001r. w sprawie dziennika budowy, montażu i rozbiórki oraz tablicy informacyjnej (Dz.U. Nr 138, poz. 1555)
- 10. Ustawa z dnia 21 marca 1985r. o drogach publicznych (Dz.U. Nr 14, poz. 60 z późn. zm.)
- 11. Rozporządzenie Ministra Spraw Wewnętrznych i Administracji z dnia 24 września 1998r. w sprawie ustalania geotechnicznych warunków posadawiania obiektów budowlanych (Dz.U. z 1998r. Nr 126, poz. 839)
- 12. Rozporządzenie Ministra Spraw Wewnętrznych i Administracji z dnia 19 października 1998r. w sprawie książki obiektu budowlanego (Dz.U. Nr 135, poz. 882)

13. Rozporządzenie Ministra Gospodarki Przestrzennej i Budownictwa z dnia 21 lutego 1995r. w sprawie rodzaju i zakresu opracowań geodezyjno-kartograficznych oraz czynności geodezyjnych obowiązujących w budownictwie (Dz.U. Nr 25, poz, 133).
14. Rozporządzenie Ministra Infrastruktury z dnia 26 czerwca 2002r. w sprawie dziennika budowy, montażu i rozbiórki, tablicy informacyjnej oraz ogłoszenia zawierającego dane dotyczące bezpieczeństwa pracy i ochrony zdrowia (Dz.U. Nr 108, poz. 953).

3.10.1. Wymagane atesty i certyfikaty:

- Aprobaty techniczne lub Certyfikaty lub Deklaracje właściwości Użytkowych na stosowane materiały i wyposażenie,
- Karta techniczna określająca właściwości techniczne za zgodność z wymaganymi normami na montowaną wykładzinę podłogową, ekran kinowy i fotele kinowe,
- Atest z badań wytrzymałościowych w zakresie bezpieczeństwa użytkowania,

wg PN-EN 12727:2004

- Atesty higieniczne – wydany przez Narodowy Instytut Zdrowia Publicznego Państwowy Zakład Higieny
- Atest z badań zapalności mebli tapicerowanych wg PN-EN 1021:1 i PN-EN 1021:2.
- Atest z badań określający klasę trudnozapalności (reakcja na ogień) Bfl-s1 i redukcję dźwięków dB na stosowaną wykładzinę.

3.10.2Dokumenty odniesienia

- Treść Zamówienia
- Umowa zawarta z Inwestorem
- Normy i przepisy prawa budowlanego
- Rozporządzenie Ministra Infrastruktury w sprawie szczegółowego zakresu i formy dokumentacji projektowej, specyfikacji technicznych wykonania i odbioru robót budowlanych oraz programu funkcjonalno-użytkowego

II Część informacyjna

1. Przepisy prawne i normy związane z projektowaniem i wykonaniem zamierzenia budowlanego
 - a) Ustawa z dnia 4 lutego 2011r. o opiece nad dziećmi do lat 3. Dz.U. 2011 Nr 45 poz.235
 - b) Rozporządzenie Ministra pracy i polityki społecznej z dnia 10 lipca 2014r. w sprawie wymagań lokalowych i sanitarnych jakie musi spełniać lokal w którym ma być prowadzony żłobek lub klub dziecięcy.
 - c) Rozporządzenie Ministra rodziny , pracy i polityce społecznej z dnia 8 grudnia 2017r. zmieniające rozporządzenie w sprawie wymagań lokalowych i sanitarnych jakie musi spełniać lokal w którym ma być prowadzony żłobek lub klub dziecięcy.
 - d) OBWIESZCZENIE MINISTRA ROZWOJU I TECHNOLOGII z dnia 12 lipca 2022 r. w sprawie ogłoszenia jednolitego tekstu rozporządzenia Ministra Rozwoju w sprawie szczegółowego zakresu i formy projektu budowlanego
 - e) Rozporządzenie Ministra Infrastruktury z dnia 2 września 2004 r. w sprawie szczegółowego zakresu i formy dokumentacji projektowej, specyfikacji technicznych wykonania i odbioru robót budowlanych oraz programu funkcjonalno-użytkowego (Dz. U. z 2013r. poz. 1129 j.t.),
 - f) Ustawa z dnia 7 lipca 1994r. - prawo budowlane - (Dz.U. Nr 89 z 1994r. z późn. zm.)
 - g) Ustawa z dnia 23 kwietnia 1964r. - kodeks cywilny - (Dz.U. Nr 16 z 1964r. z późn. zm.)
 - h) Ustawa z dnia 27 kwietnia 2001r. - prawo ochrony środowiska - (Dz.U. Nr 62 z 2001r.,poz. 627)
 - d) Ustawa z dnia 6 marca 1981r. o Państwowej Inspekcji Pracy (tj. Dz.U. Nr 124 z 2001r., poz.1362)
 - e)Ustawa z dnia 14 marca 1985r. o Państwowej Inspekcji Sanitarnej (Dz.U. Nr 12 z 1985r. z późn. zm.)
 - f) Ustawa z dnia 21 grudnia 2000r. o dozorze technicznym (Dz.U. Nr 122 z 2001r. z późn. zm.)
 - g) Rozporządzenie Ministra Pracy i Polityki Społecznej z dnia 26 września 1997r. w sprawie ogólnych przepisów bezpieczeństwa i higieny pracy (tj. Dz.U. z 2003r. Nr 169)
 - h) Rozporządzenie Ministra Infrastruktury z dnia 7 kwietnia 2004r. w sprawie warunków technicznych, jakim powinny odpowiadać budynki i ich usytuowanie (Dz.U. z 2004r., Nr 109)

- i) Rozporządzenie Ministra Infrastruktury z dnia 15 stycznia 2002r. w sprawie aprobat i kryteriów technicznych oraz jednostkowego stosowania wyrobów budowlanych(Dz.U. z 2002r., Nr 8)
- j) Rozporządzenie Ministra Infrastruktury z dnia 3 lipca 2003r. w sprawie szczegółowego zakresu i formy projektu budowlanego (Dz.U. z 2003r., Nr 120)
- k) Warunki techniczne wykonania i odbioru robót budowlano-montażowych - wyd. Arkady 1989r.
- l) Zarządzenie Ministra Infrastruktury z dnia 19 listopada 2001r. w sprawie dziennika budowy, montażu i rozbiórki oraz tablicy informacyjnej (Dz.U. Nr 138, poz. 1555)
- m) Ustawa z dnia 21 marca 1985r. o drogach publicznych (Dz.U. Nr 14, poz. 60 z późn. zm.)
- n) Rozporządzenie Ministra Spraw Wewnętrznych i Administracji z dnia 24 września 1998r. w sprawie ustalania geotechnicznych warunków posadawiania obiektów budowlanych (Dz.U. z 1998r. Nr 126, poz. 839)
- o) Rozporządzenie Ministra Spraw Wewnętrznych i Administracji z dnia 19 października 1998r. w sprawie książki obiektu budowlanego (Dz.U. Nr 135, poz. 882)
- p) Rozporządzenie Ministra Gospodarki Przestrzennej i Budownictwa z dnia 21 lutego 1995r. w sprawie rodzaju i zakresu opracowań geodezyjno-kartograficznych oraz czynności geodezyjnych obowiązujących w budownictwie (Dz.U. Nr 25, poz, 133).
- q) Rozporządzenie Ministra Infrastruktury z dnia 26 czerwca 2002r. w sprawie dziennika budowy, montażu i rozbiórki, tablicy informacyjnej oraz ogłoszenia zawierającego dane dotyczące bezpieczeństwa pracy i ochrony zdrowia (Dz.U. Nr 108, poz. 953).

2. Kopia mapy zasadniczej



1. 09. 2013
 2. STAROSIA
 3. STAROSIA
 4. STAROSIA
 5. STAROSIA
 6. STAROSIA
 7. STAROSIA
 8. STAROSIA
 9. STAROSIA
 10. STAROSIA
 11. STAROSIA
 12. STAROSIA
 13. STAROSIA
 14. STAROSIA
 15. STAROSIA
 16. STAROSIA
 17. STAROSIA
 18. STAROSIA
 19. STAROSIA
 20. STAROSIA
 21. STAROSIA
 22. STAROSIA
 23. STAROSIA
 24. STAROSIA
 25. STAROSIA
 26. STAROSIA
 27. STAROSIA
 28. STAROSIA
 29. STAROSIA
 30. STAROSIA
 31. STAROSIA
 32. STAROSIA
 33. STAROSIA
 34. STAROSIA
 35. STAROSIA
 36. STAROSIA
 37. STAROSIA
 38. STAROSIA
 39. STAROSIA
 40. STAROSIA
 41. STAROSIA
 42. STAROSIA
 43. STAROSIA
 44. STAROSIA
 45. STAROSIA
 46. STAROSIA
 47. STAROSIA
 48. STAROSIA
 49. STAROSIA
 50. STAROSIA
 51. STAROSIA
 52. STAROSIA
 53. STAROSIA
 54. STAROSIA
 55. STAROSIA
 56. STAROSIA
 57. STAROSIA
 58. STAROSIA
 59. STAROSIA
 60. STAROSIA
 61. STAROSIA
 62. STAROSIA
 63. STAROSIA
 64. STAROSIA
 65. STAROSIA
 66. STAROSIA
 67. STAROSIA
 68. STAROSIA
 69. STAROSIA
 70. STAROSIA
 71. STAROSIA
 72. STAROSIA
 73. STAROSIA
 74. STAROSIA
 75. STAROSIA
 76. STAROSIA
 77. STAROSIA
 78. STAROSIA
 79. STAROSIA
 80. STAROSIA
 81. STAROSIA
 82. STAROSIA
 83. STAROSIA
 84. STAROSIA
 85. STAROSIA
 86. STAROSIA
 87. STAROSIA
 88. STAROSIA
 89. STAROSIA
 90. STAROSIA
 91. STAROSIA
 92. STAROSIA
 93. STAROSIA
 94. STAROSIA
 95. STAROSIA
 96. STAROSIA
 97. STAROSIA
 98. STAROSIA
 99. STAROSIA
 100. STAROSIA

1. 09. 2013
 2. STAROSIA
 3. STAROSIA
 4. STAROSIA
 5. STAROSIA
 6. STAROSIA
 7. STAROSIA
 8. STAROSIA
 9. STAROSIA
 10. STAROSIA
 11. STAROSIA
 12. STAROSIA
 13. STAROSIA
 14. STAROSIA
 15. STAROSIA
 16. STAROSIA
 17. STAROSIA
 18. STAROSIA
 19. STAROSIA
 20. STAROSIA
 21. STAROSIA
 22. STAROSIA
 23. STAROSIA
 24. STAROSIA
 25. STAROSIA
 26. STAROSIA
 27. STAROSIA
 28. STAROSIA
 29. STAROSIA
 30. STAROSIA
 31. STAROSIA
 32. STAROSIA
 33. STAROSIA
 34. STAROSIA
 35. STAROSIA
 36. STAROSIA
 37. STAROSIA
 38. STAROSIA
 39. STAROSIA
 40. STAROSIA
 41. STAROSIA
 42. STAROSIA
 43. STAROSIA
 44. STAROSIA
 45. STAROSIA
 46. STAROSIA
 47. STAROSIA
 48. STAROSIA
 49. STAROSIA
 50. STAROSIA
 51. STAROSIA
 52. STAROSIA
 53. STAROSIA
 54. STAROSIA
 55. STAROSIA
 56. STAROSIA
 57. STAROSIA
 58. STAROSIA
 59. STAROSIA
 60. STAROSIA
 61. STAROSIA
 62. STAROSIA
 63. STAROSIA
 64. STAROSIA
 65. STAROSIA
 66. STAROSIA
 67. STAROSIA
 68. STAROSIA
 69. STAROSIA
 70. STAROSIA
 71. STAROSIA
 72. STAROSIA
 73. STAROSIA
 74. STAROSIA
 75. STAROSIA
 76. STAROSIA
 77. STAROSIA
 78. STAROSIA
 79. STAROSIA
 80. STAROSIA
 81. STAROSIA
 82. STAROSIA
 83. STAROSIA
 84. STAROSIA
 85. STAROSIA
 86. STAROSIA
 87. STAROSIA
 88. STAROSIA
 89. STAROSIA
 90. STAROSIA
 91. STAROSIA
 92. STAROSIA
 93. STAROSIA
 94. STAROSIA
 95. STAROSIA
 96. STAROSIA
 97. STAROSIA
 98. STAROSIA
 99. STAROSIA
 100. STAROSIA

499

498

497

496

495

494

493

492

491

490

489

3. Projekt koncepcyjny

DOKUMENTACJA FOTOGRAFICZNA

Główne wejście do budynku: drzwi do wymiany, słupy i konstrukcja stalowa do malowania, kostka „piccolo” do wymiany, nowe wycieraczki do montażu, poliwęglan do wymiany

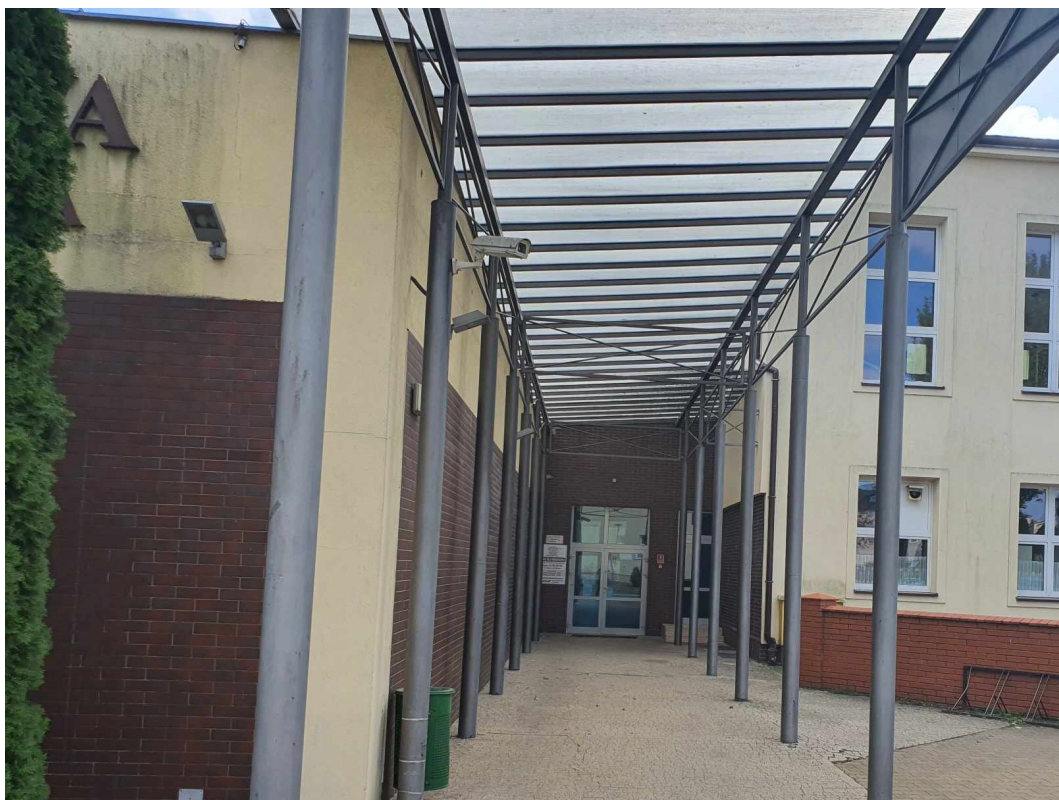

Poliwęglan do wymiany, konstrukcja stalowa zadaszona do malowania



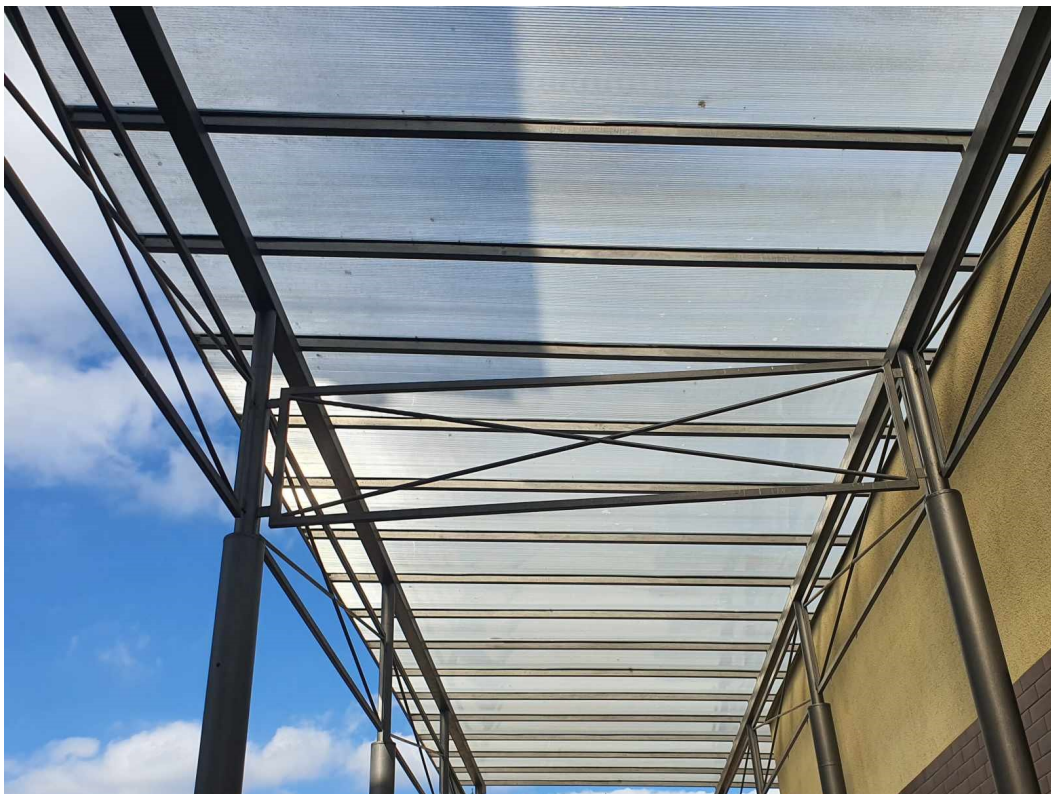

Główne wejście – kostka „piccolo” do wymiany, słupy do malowania

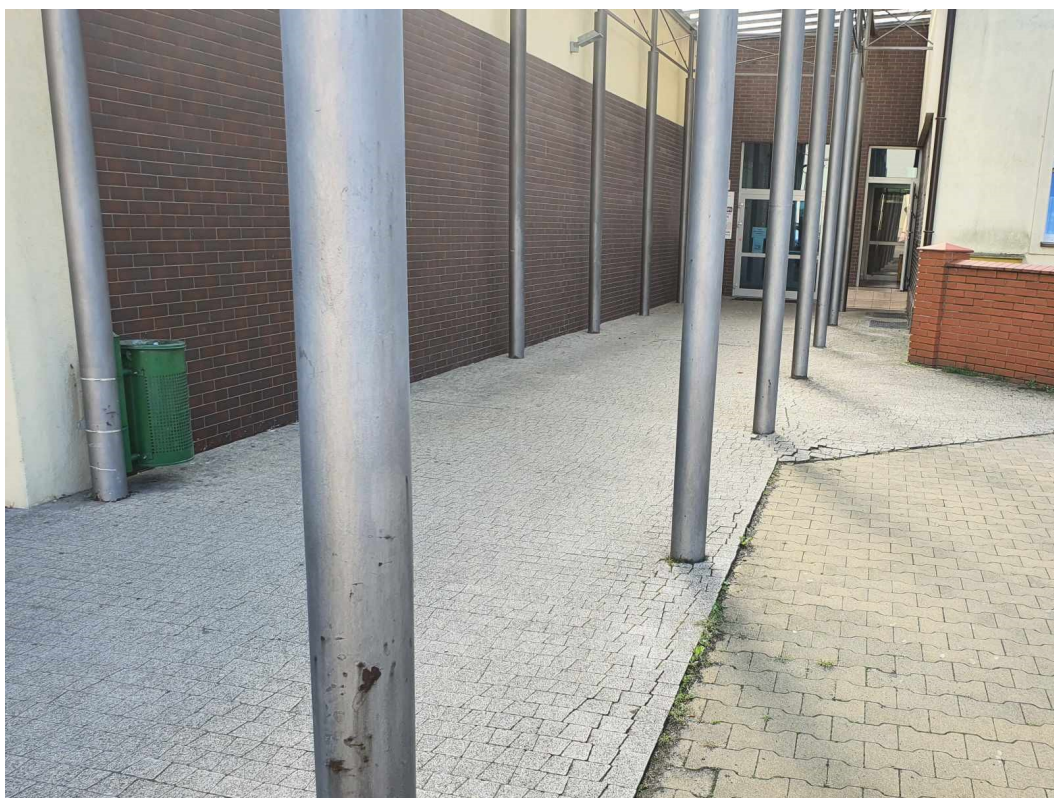

**Drzewa do usunięcia, pas zieleni do rekultywacji: nowe nasadzenia + trawa,
do wykonania nowa opaska**



Boczne wejście: słupy i konstrukcja stalowa do malowania, kostka „piccolo” do wymiany, nowe wycieraczki do montażu, poliwęglan do wymiany, obróbki blacharskie i rynny do wymiany, okna do powiększenia



Główne wejście – doświetlacze do wymiany

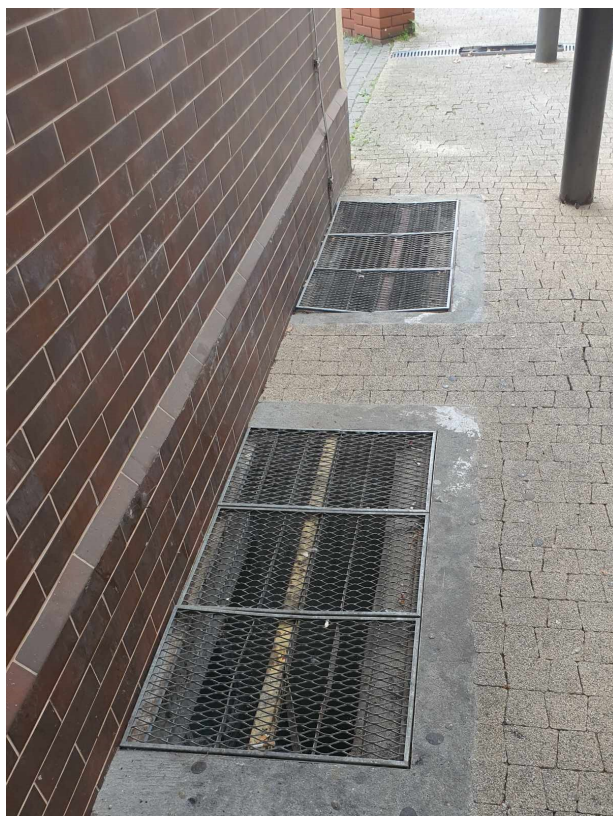

Istniejąca zabawka do przeniesienia i montażu na placu zabaw ze starej siedziby z ul.Kączkowskiego



Lokalizacja placu zabaw



Odwodnienie liniowe do wymiany



Drzwi korytarzowe do wymiany(wszystkie)

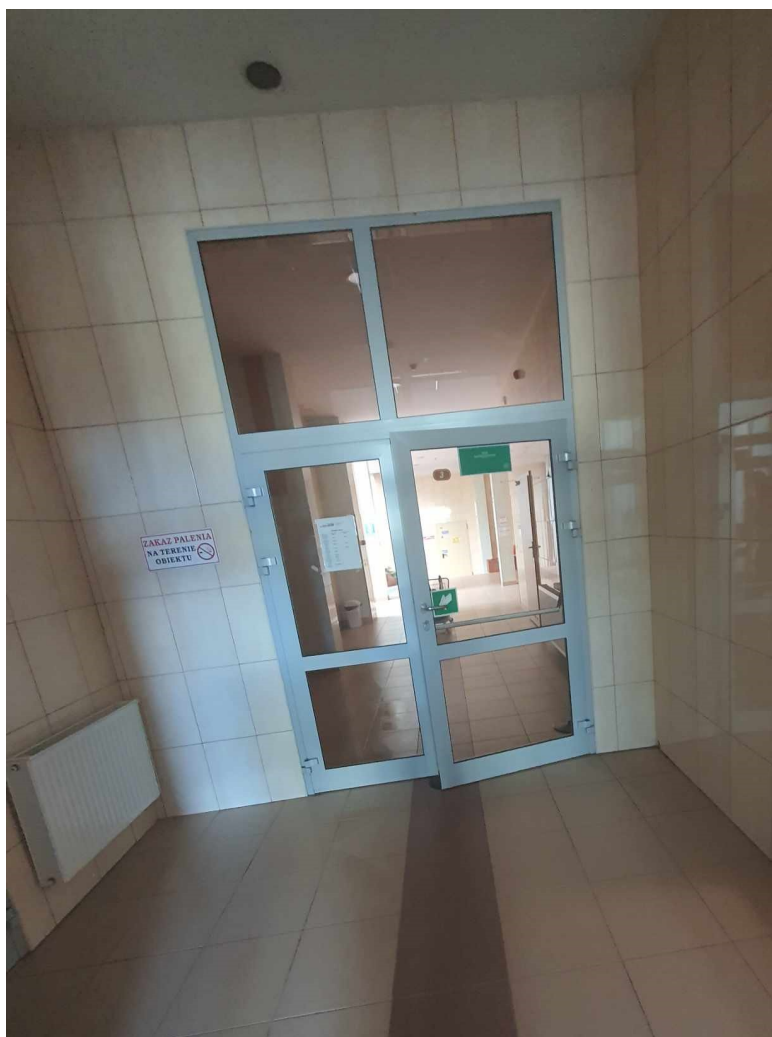

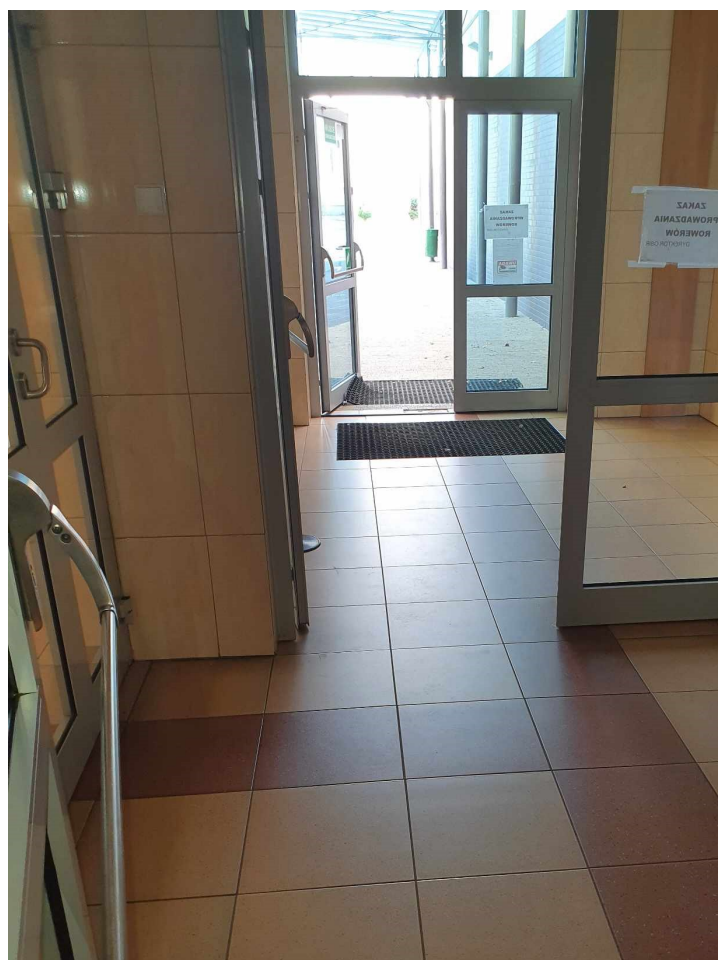
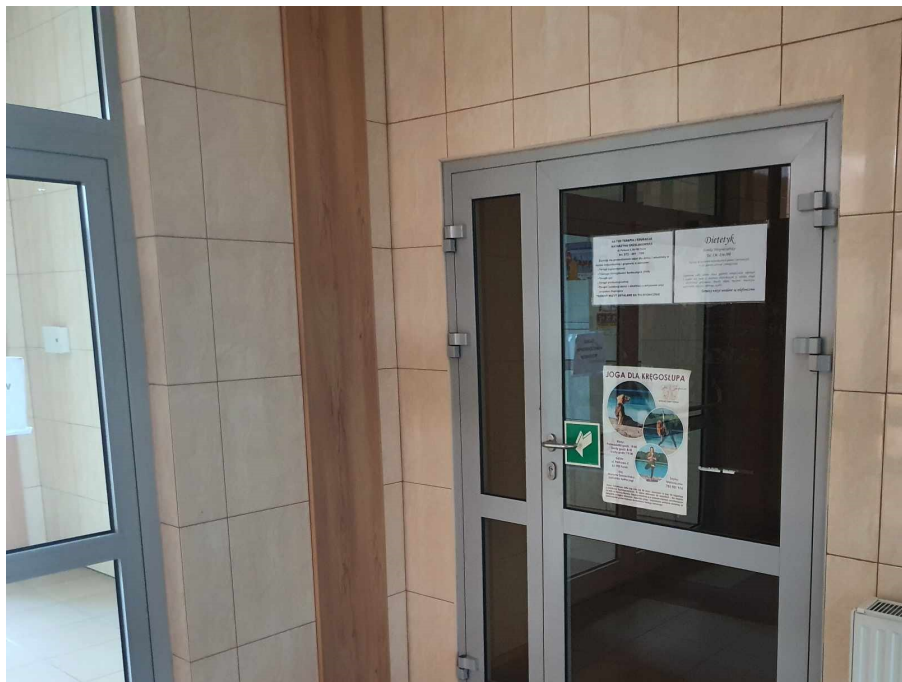

Droga utwardzona prowadząca na plac zabaw żłobka, bramy wraz z fragmentem ogrodzenia na drodze (2 szt. do malowania)

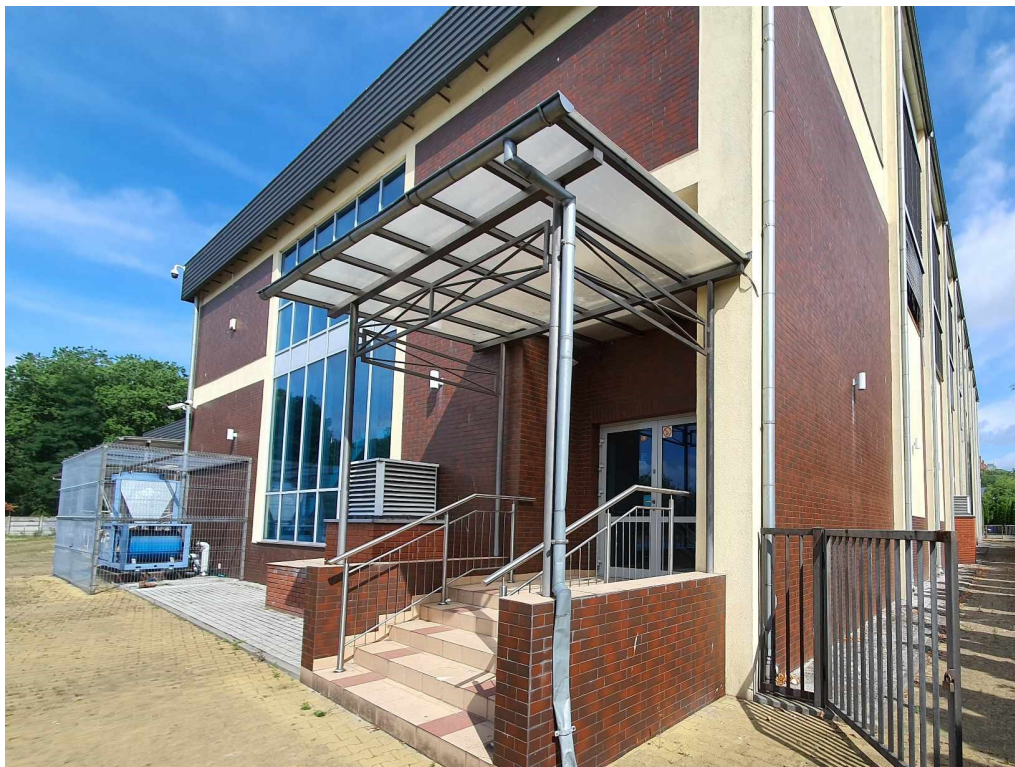

Dach: dach do docieplenia wełną mineralną , do wykonania Nawe pokrycie z papy termozgrzewalnej, wentylatory dachowe i kominy do demontażu . Należy wykonać kominki wentylacyjne wentylatory dachowe w miejscach wymaganych zgodnie z nową aranżacją pomieszczeń. Obróbki blacharskie wraz z orynnowaniem, rurami spustowymi i attyką do wymiany. Poliwęglan do wymiany. Instalacja odgromowa do wymiany.

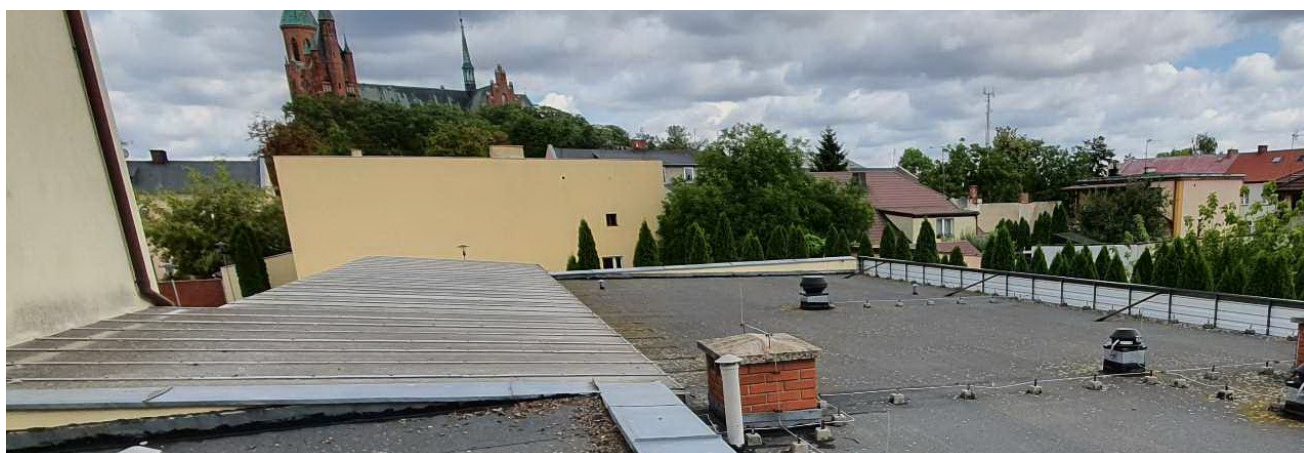

Pomieszczenia wewnętrzne : do wykonania nowa posadzka, sufit podwieszony do wymiany, kładziny ścian demontaż i wykonanie zgodnie z nową aranżacją, wszystkie instalacje do wymiany , do wymiany okno(zmiana wymiarów), demontaż wyposażenia, podmurowanie ściany + nowy parapet, zmiana wymiaru okna + drzwi wyjściowe, malowanie, prace wykończeniowe i nowe wyposażenie pomieszczeń, wykucia.

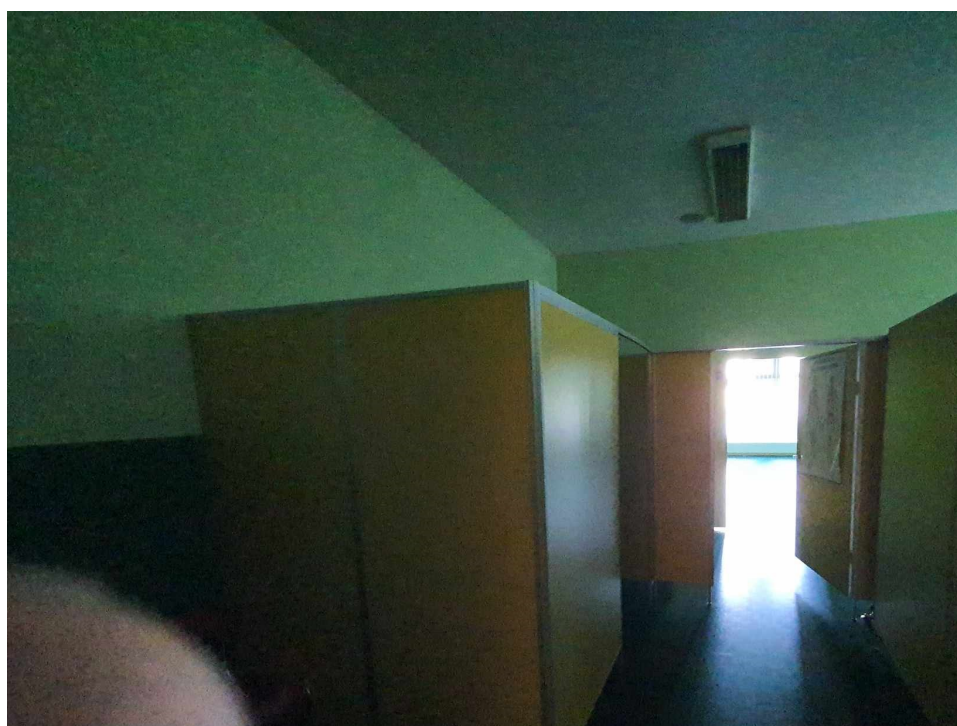
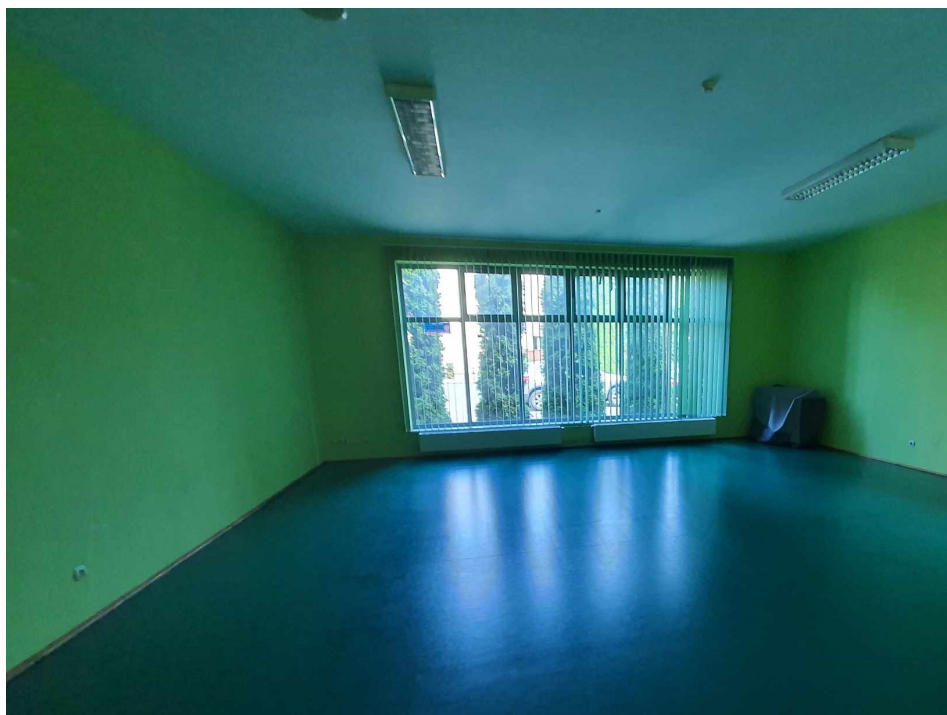



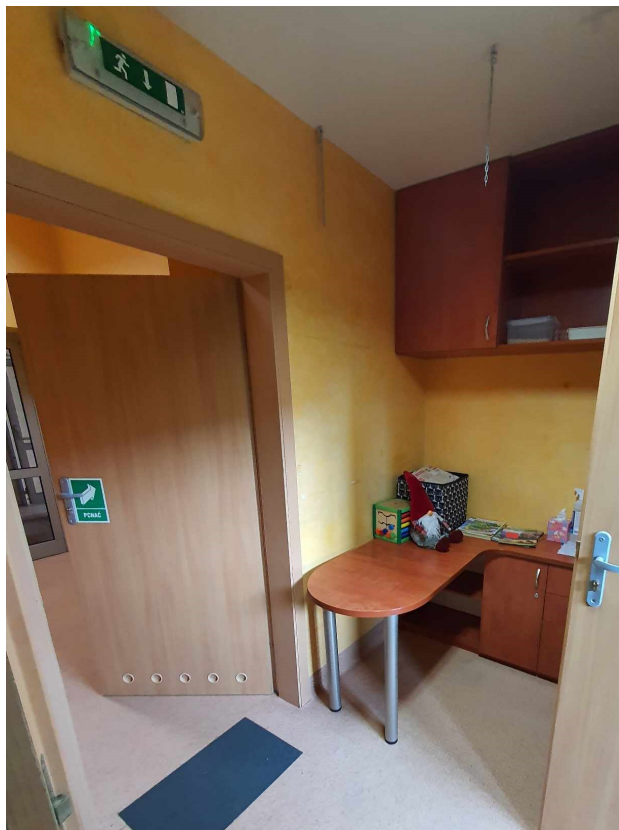

Miejsce olicznikowania instalacji wod-kan i c.o. : do zachowania lub przebudowa i przeniesienie w inne miejsce.

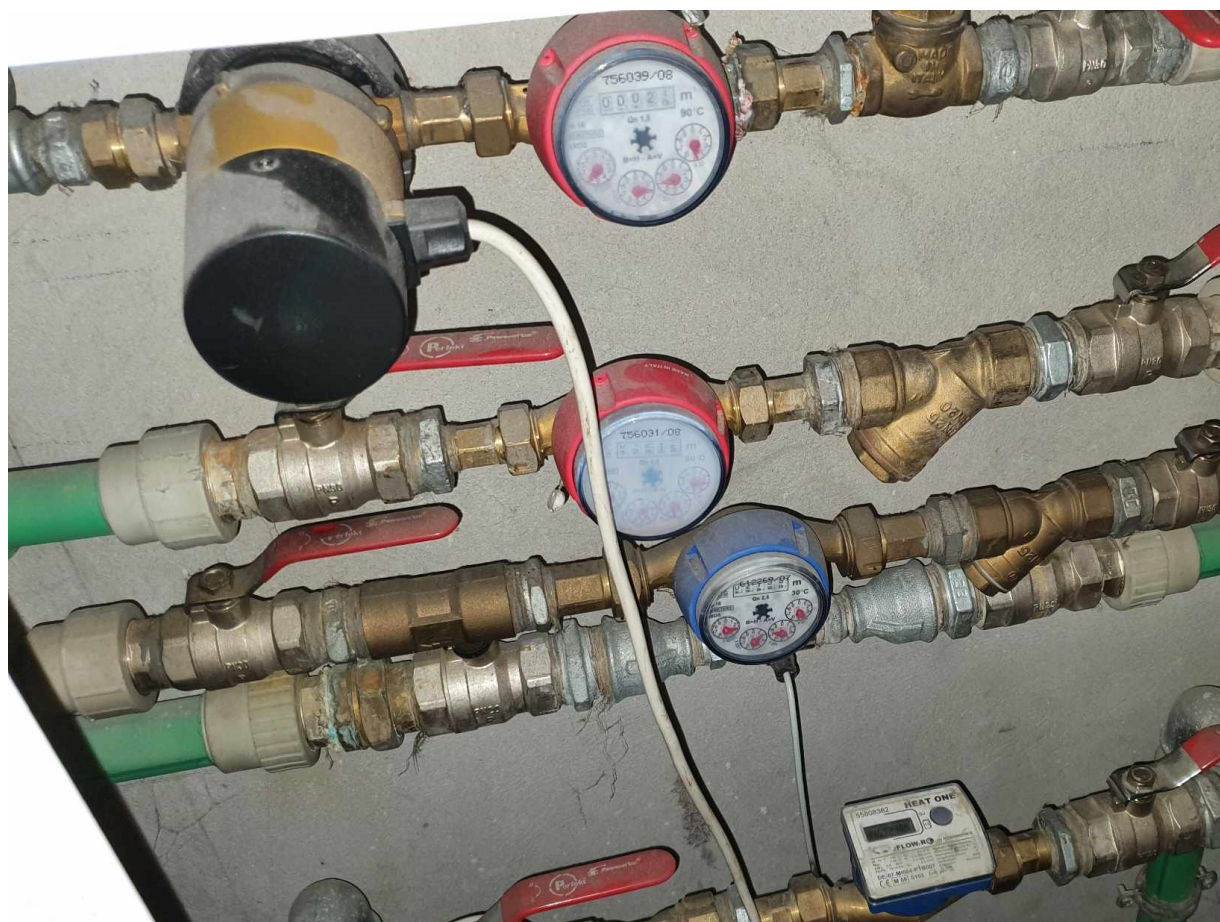

Punkt pielęgniarski.

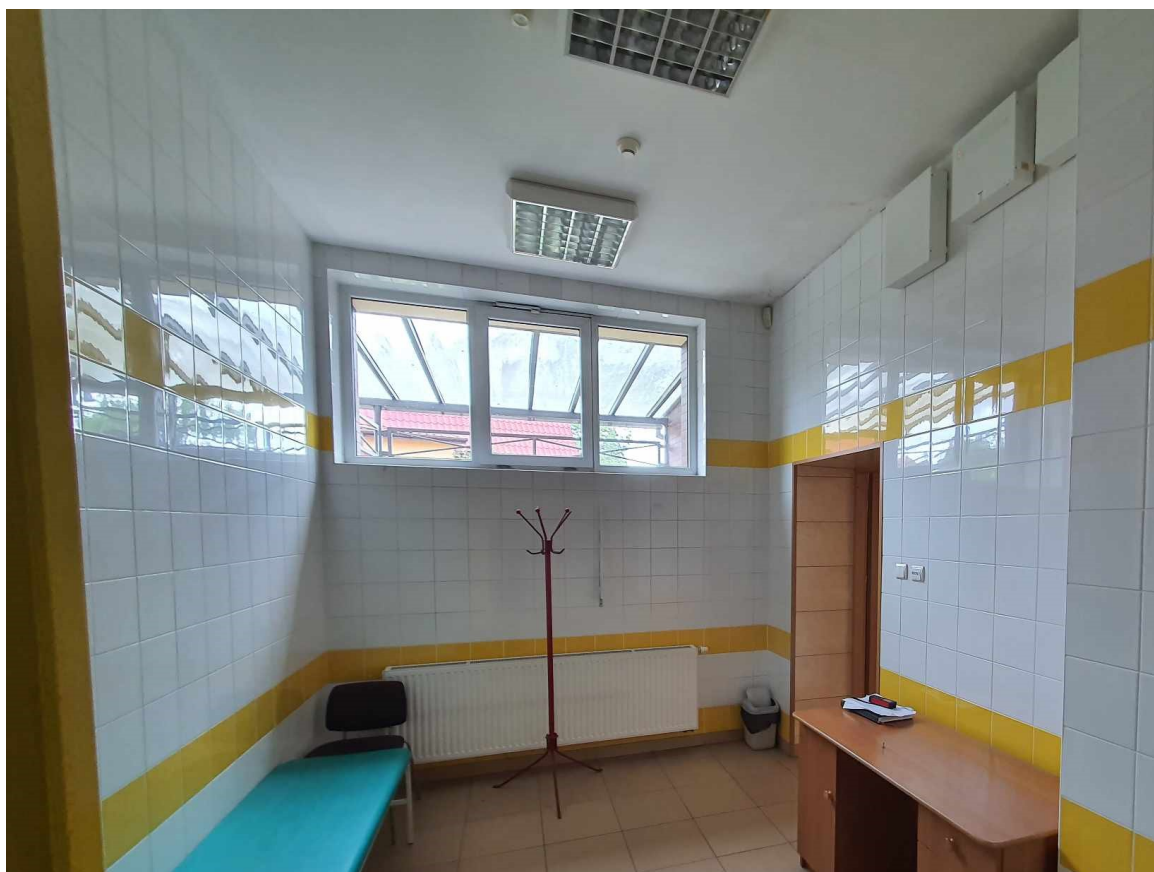

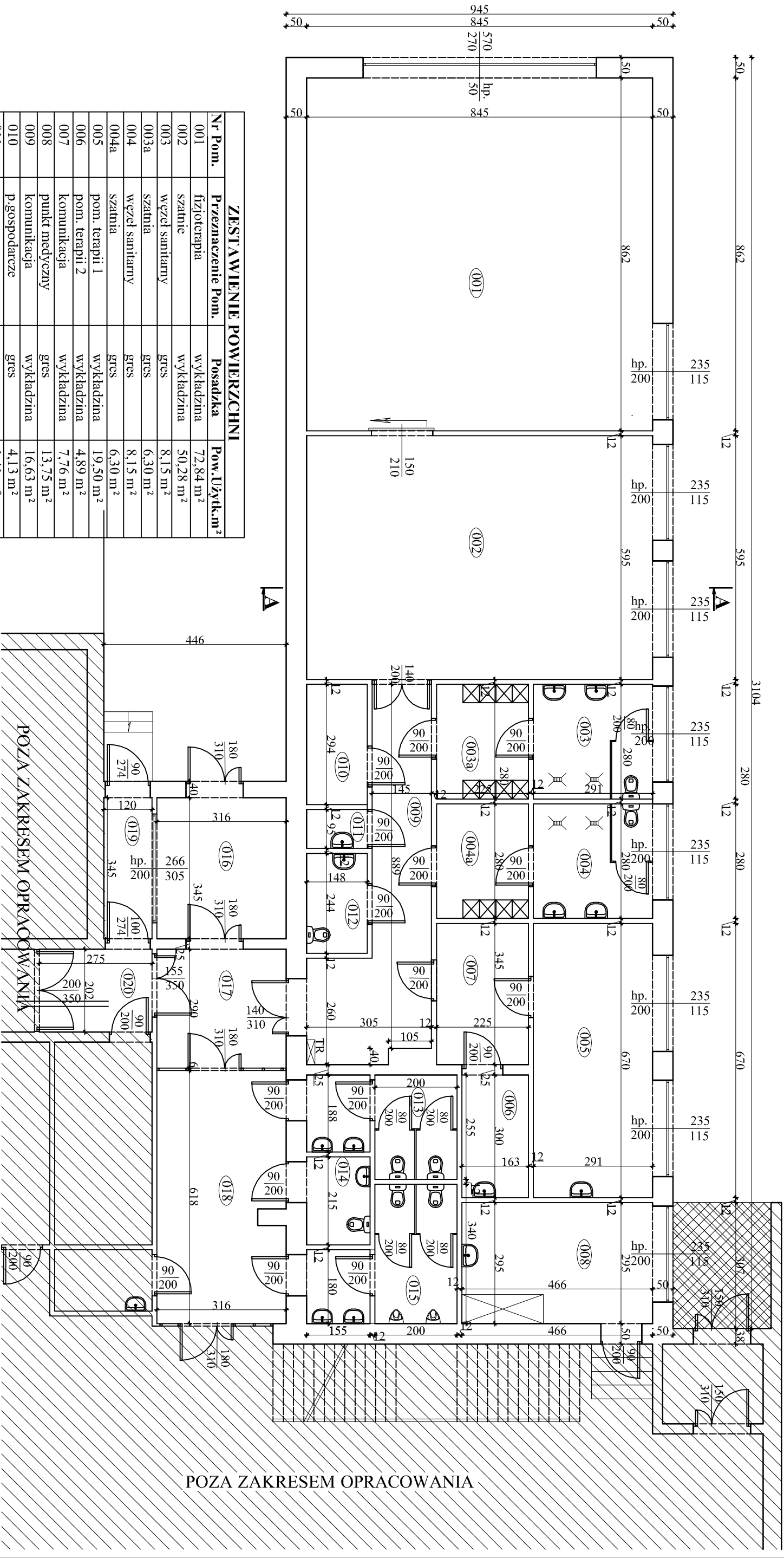

ZESTAWIENIE POWIERZCHNI

Nr Pom.	Przeznaczenie Pom.	Posadzka	Pow. Użytk. m ²
001	fizjoterapia	wykładzina	72,84 m ²
002	szatnie	wykładzina	50,28 m ²
003	węzeł sanitarny	gres	8,15 m ²
003a	szatnia	gres	6,30 m ²
004	węzeł sanitarny	gres	8,15 m ²
004a	szatnia	gres	6,30 m ²
005	pom. terapii 1	wykładzina	19,50 m ²
006	pom. terapii 2	wykładzina	4,89 m ²
007	kommunikacja	wykładzina	7,76 m ²
008	punkt medyczny	gres	13,75 m ²
009	kommunikacja	wykładzina	16,63 m ²
010	p.gospodarcze	gres	4,13 m ²
011	wc	gres	1,41 m ²
012	wc niepełnospr.	gres	3,61 m ²
013	wc damskie	gres	8,01 m ²
014	wc niepełnospr.	gres	3,33 m ²
015	wc męskie	gres	9,59 m ²
016	wiatrołap	gres	10,90 m ²
017	kommunikacja	gres	9,16 m ²
018	kommunikacja	gres	19,53 m ²
019	wiatrołap	gres	4,14 m ²
020	kommunikacja	gres	5,56 m ²
RAZEM			293,92 m²

POZA ZAKRESEM OPRACOWANIA

OBIEKT:	Inwentaryzacja pomieszczeń opieki zdrowotnej na potrzeby Złobka Miejskiego Turck, działka nr 602, 604/3, 605/2 Orych Turck 4	Status:	PRU Inwentaryzacja
TEMAT:	„Przebudowa części budynku wraz ze zmianą sposobu użytkowania pomieszczeń opieki zdrowotnej na potrzeby Złobka Miejskiego”.	Branda:	Ogólnobudowlana
INWESTOR:	Gmina Miejska Turck ul. Kaliska 59, 62-700 Turck	Data:	08.20/23
OPRACOWAŁ:	mgr inż. Piotr Ziętek upr.LOD/1253/PWOK/09	Skala:	1:100
RZUT PARTERU inwentaryzacja		Nr rysunku:	11.

PLAN SYTUACYJNY

skala 1:1000



LEGENDA

- 1 - tablica informacyjna
- 2 - kosc na smieci
- 3 - zestaw do premissienia i zamontowania z dawnaj siedzby przy ul.Katockowskiego
- 4 - zestaw kiwac "samolot", l.kpl
- 5 - zestaw kiwac "konik", 2kpl
- 6 - zestaw huśtawka wahadlowa dla dzieci l.kpl
- 7 - teren utwardzony do wymiany
- 8 - teren utwardzony nowy
- 9 - nawierzchnia placu zabaw
- 10 - ogrodzenie systemowe, h=120 cm
- I - zlobek
- II - plac zabaw
- a - drzewa do likwidacji (29 szt.: thuja)

OPRACOWAŁ:		mjr inż. Piotr Ziętek upr.LOD/1253/PWOK/09	
OBIEKT:	"Przebudowa części budynku wraz ze zmianą sposobu użytkowania pomieszczeń opieki zdrowotnej na potrzeby Złobka Miejskiego" Turck, działka nr 602, 604/3, 605/2, Obvch Turck A	Stanowisko:	PFU
TEMAT:	"Przebudowa części budynku wraz ze zmianą sposobu użytkowania pomieszczeń opieki zdrowotnej na potrzeby Złobka Miejskiego"	Data:	08.2023
INWESTOR:	Gmina Miejska Turck ul. Kaliska 59, 62-700 Turck	Skala:	1:1000

PLAN SYTUACYJNY

PZT.

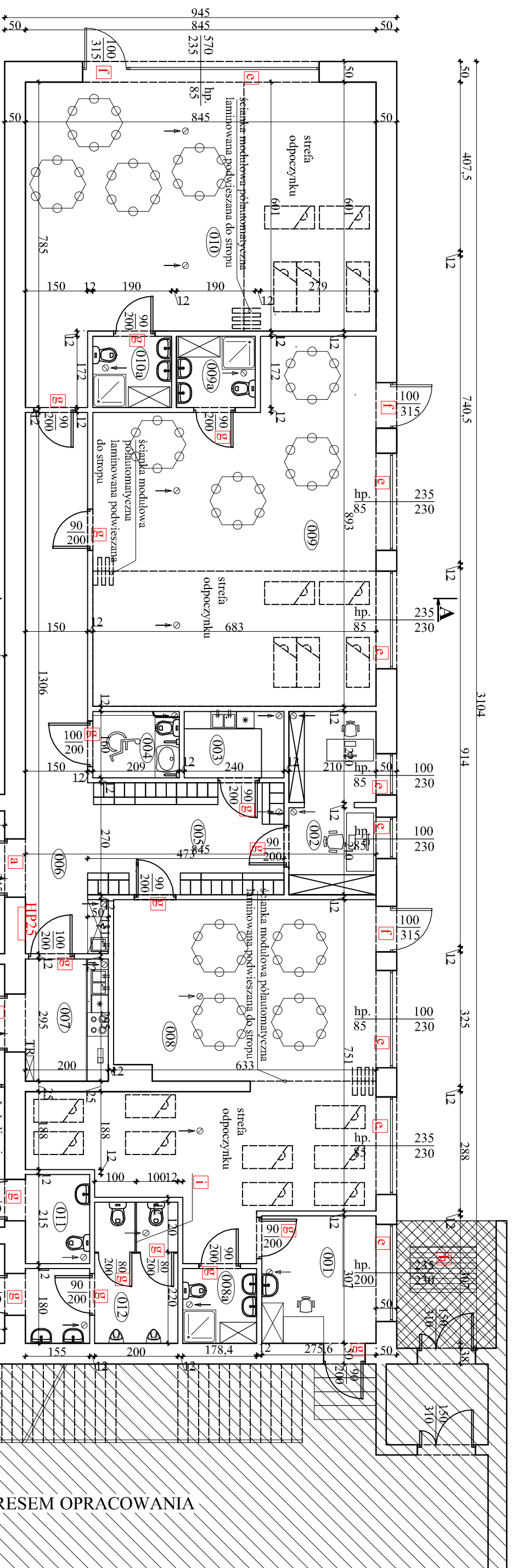

ZESTAWIENIE POWIERZCHNI		
Nr Pom.	Przeznaczenie Pom.	Pow. Użytk. m ²
001	punkt pielęgniarski	8,44 m ²
002	administracja	9,03 m ²
003	kom. socjalne	3,84 m ²
004	sanitariat dla pr.	3,34 m ²
005	szatnia	12,77 m ²
006	komunikacja	20,24 m ²
007	kuchotka	5,90 m ²
008	sala dla dzieci nr 1	52,34 m ²
008a	sanitariat sali nr 1	3,92 m ²
009	sala dla dzieci nr 2	53,55 m ²
009a	sanitariat sali nr 2	3,27 m ²
010	sala dla dzieci nr 3	53,55 m ²
010a	sanitariat sali nr 3	3,27 m ²
011	wc niepełnospr./damski	3,33 m ²
012	wc męskie	9,59 m ²
013	wiatrołap	4,14 m ²
014	komunikacja	5,56 m ²
015	wiatrołap	10,90 m ²
016	komunikacja	9,16 m ²
017	komunikacja	19,53 m ²
RAZEM		295,67 m²

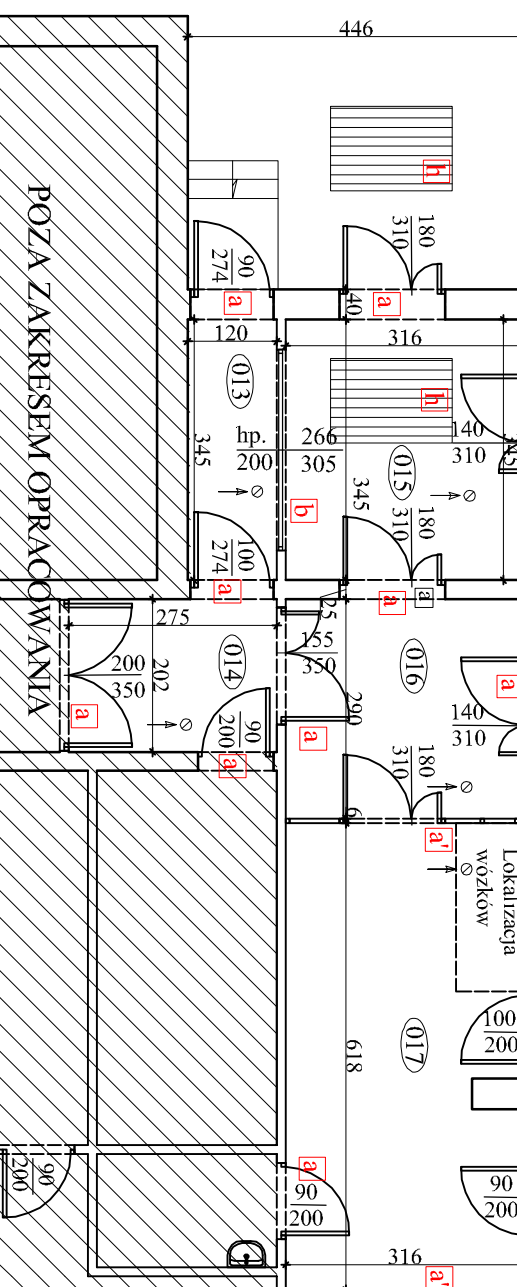

LEGENDA

- a** - nowe drzwi aluminiowe i witryna
- a** - nowe drzwi aluminiowe
- b** - nowa witryna aluminiowa
- c** - nowa wycieraczka
- d** - nowa wycieraczka
- e** - stolarka okienna nowa
- f** - drzwi zewnętrzne z sal. nowe
- g** - drzwi nowe wewnętrzne
- h** - wycieraczki nowe
- i** - nowe ścianki systemowe z płyty HPL wraz z drzwiami HPL

OBJEKT:	Przebudowa części budynku wraz ze zmianą sposobu użytkowania pomieszczeń opieki zdrowotnej na potrzeby Złobka Miejskiego Turck, działka nr 602, 604/3, 605/2 Obych Turck A	Struktura	PIU
TEMAT:	Przebudowa części budynku wraz ze zmianą sposobu użytkowania pomieszczeń opieki zdrowotnej na potrzeby Złobka Miejskiego".	Bransza	Ogólnobudowlana
INWESTOR:	Gmina Miejska Turck ul. Kaliska 59, 62-700 Turck	Data:	09/20/23
OPRACOWAŁ:	mgr inż. Piotr Ziętek upr.LOD/1253/PWOK/09	Skala:	1:100

UWAGA:
ZŁOBEK NALEŻY WYDZIELIĆ PRZECIWPÓŻAROWO
OD POZOSTAŁEJ CZĘŚCI BUDYNKU

OPRACOWAŁ:	mgr inż. Piotr Ziętek upr.LOD/1253/PWOK/09	Przeprac.	
INWESTOR:	Gmina Miejska Turck ul. Kaliska 59, 62-700 Turck	RZUT PARTERU	
TEMAT:	Przebudowa części budynku wraz ze zmianą sposobu użytkowania pomieszczeń opieki zdrowotnej na potrzeby Złobka Miejskiego".	<i>konceptja</i>	
OBJEKT:	Przebudowa części budynku wraz ze zmianą sposobu użytkowania pomieszczeń opieki zdrowotnej na potrzeby Złobka Miejskiego Turck, działka nr 602, 604/3, 605/2 Obych Turck A	A1.	

Przekrój A-A skala 1:50

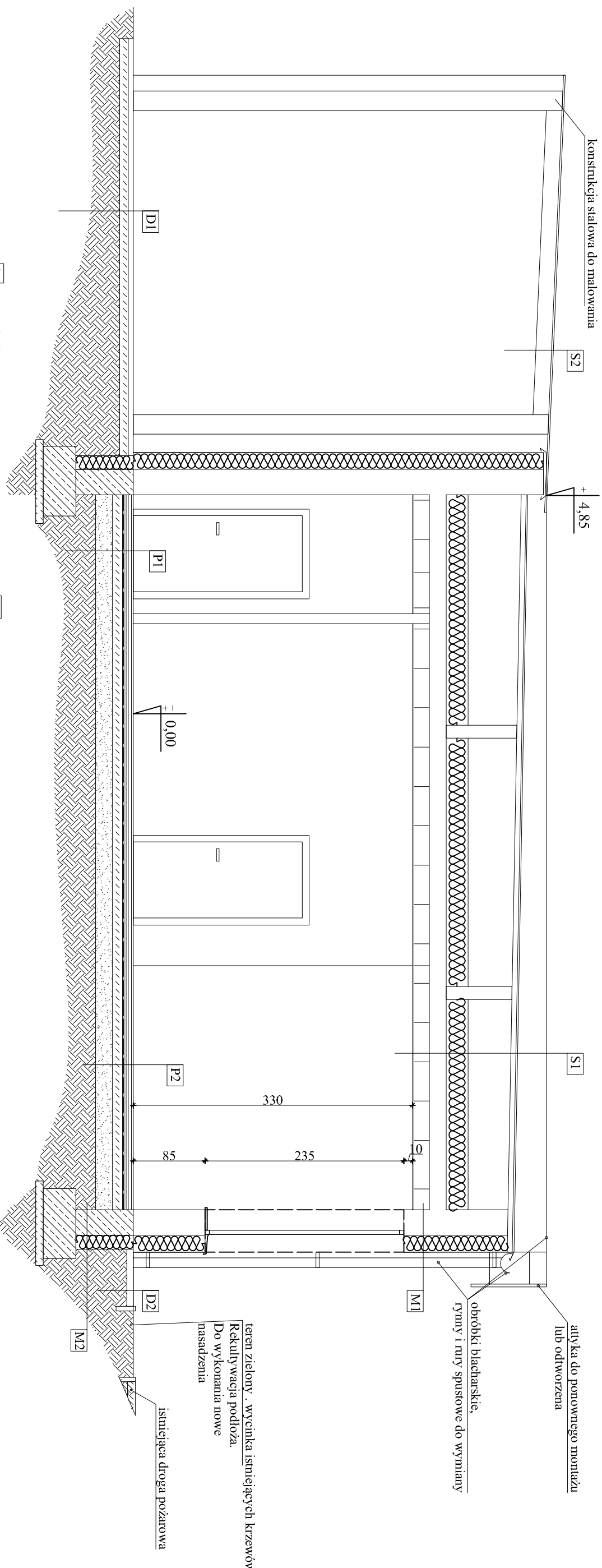

P1 - posadzka na gruncie
projektowana warstwa wykończona gres
wylewka samopoziomująca
remont istniejącej posadzki cementowej
istniejące warstwy posadzki
grunt rodzimy

P2 - posadzka na gruncie
projektowana wykładzina PCV
wylewka samopoziomująca
remont istniejącej posadzki cementowej
istniejące warstwy posadzki
grunt rodzimy

S1 - stropodach
papa termozgrzewalna (NRO) :warstwa projektowana
istniejące warstwy papy
plyty spadkowe
puszka powietrzna
wetna mineralna granulowana:warstwa projektowana
istniejący strop
sufit podwieszony :warstwa projektowana

S2 - stropodach
zadaszenie z poliwęglanu (NRO) :warstwa projektowana
istniejąca konstrukcja stalowa do malowania

M1 - Ściana zewnętrzna
lynk cienkowarstwowy
termomodernizacja ścian z wełny mineralnej
system ETICS
mur istniejący z elementów drobnomylniarowych
lynk cem. wap.: niezbędne naprawy +szpachlowanie
malowanie

M2 - Ściana zewnętrzna
folia osłonowa kubelkowa (w. projektowana)
STYRODUR XPS (w. projektowana)
izolacja przeciwwilgociowa (w. projektowana)
ściana fundamentowa

D1 - wejście do budynku
do wymiany kostka na brukową betonową 6 cm
podbudowa chudy beton 15 cm(w. projektowana)
lub kruszywo
istniejące warstwy

D2 - opaska budynku
do wymiany kostka na brukową betonową 6 cm
podbudowa chudy beton 10 cm(w. projektowana)
istniejące warstwy

TYNK MOZAIKOWY 50 cm od poziomu gruntu na całym obwodzie inwestycji

teren zielony . wycinka istniejących krzewów.
Rekultywacja podłoża.
Do wykonania nowe nasadzenia

istniejąca droga pożarowa

atyka do ponownego montażu
lub odtworzona

obróbki blacharskie,
rynny i rury spustowe do wymiany

OBJEKT:	Przebudowa części budynku wraz ze zmianą sposobu użytkowania pomieszczeń opieki zdrowotnej na potrzeby Żłobka Miejskiego Turck, działka nr 602, 604/3, 605/2 <i>Obwód Turck A</i>	Status:	PRU		
TEMAT:	„Przebudowa części budynku wraz ze zmianą sposobu użytkowania pomieszczeń opieki zdrowotnej na potrzeby Żłobka Miejskiego”.	Brand:	Ogólnobudowlana		
INWESTOR:	Gmina Miejska Turck ul. Kaliska 59, 62-700 Turck	Data:	09.20.23		
OPRACOWAŁ:		Skala:	1:50		
mgr inż. Piotr Ziętek upr.L.O.D/1253/PW/OK/09					
PRZEKROJ A-A konceptja				Nr rysunku:	A2.

Elewacja frontowa
skala 1:50

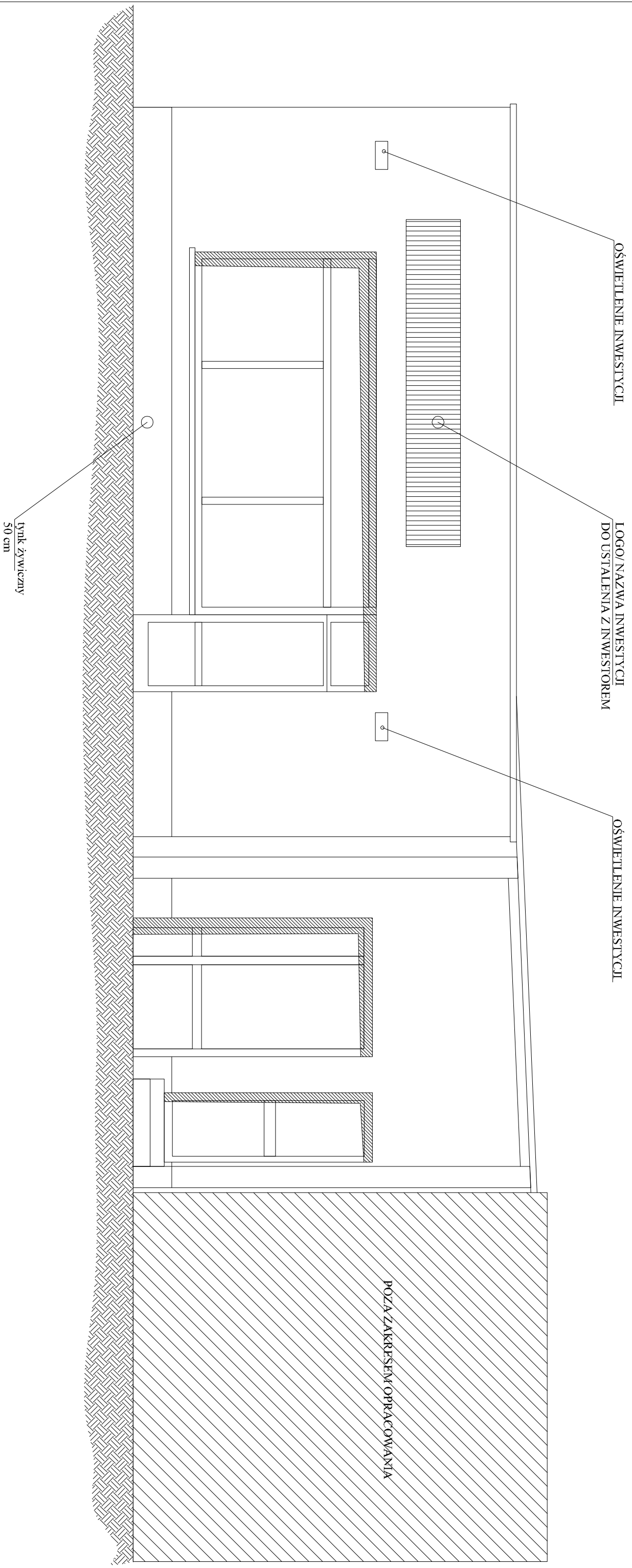

OBIEKT:	Przebudowa części budynku wraz ze zmianą sposobu użytkowania pomieszczeń opieki zdrowotnej na potrzeby Żłobka Miejskiego Turck, działka nr 602, 604/3, 605/2 <i>Osiedle Turck A</i>	Status:	PRU
TEMAT:	„Przebudowa części budynku wraz ze zmianą sposobu użytkowania pomieszczeń opieki zdrowotnej na potrzeby Żłobka Miejskiego”.	Brand:	Ogólnobudowlana
INWESTOR:	Gmina Miejska Turck ul. Kaliska 59, 62-700 Turck	Data:	09.20.23
OPRACOWAŁ:		Skala:	1:50
mgr inż. Piotr Ziętek upr.LOD/1253/PVOK/09			
ELEWACJA FRONTOWA <i>konceptcja</i>			
			Nr rysunku:
			A3.

Przekrój przez nawierzchnię z kostki brukowej skala 1 : 20

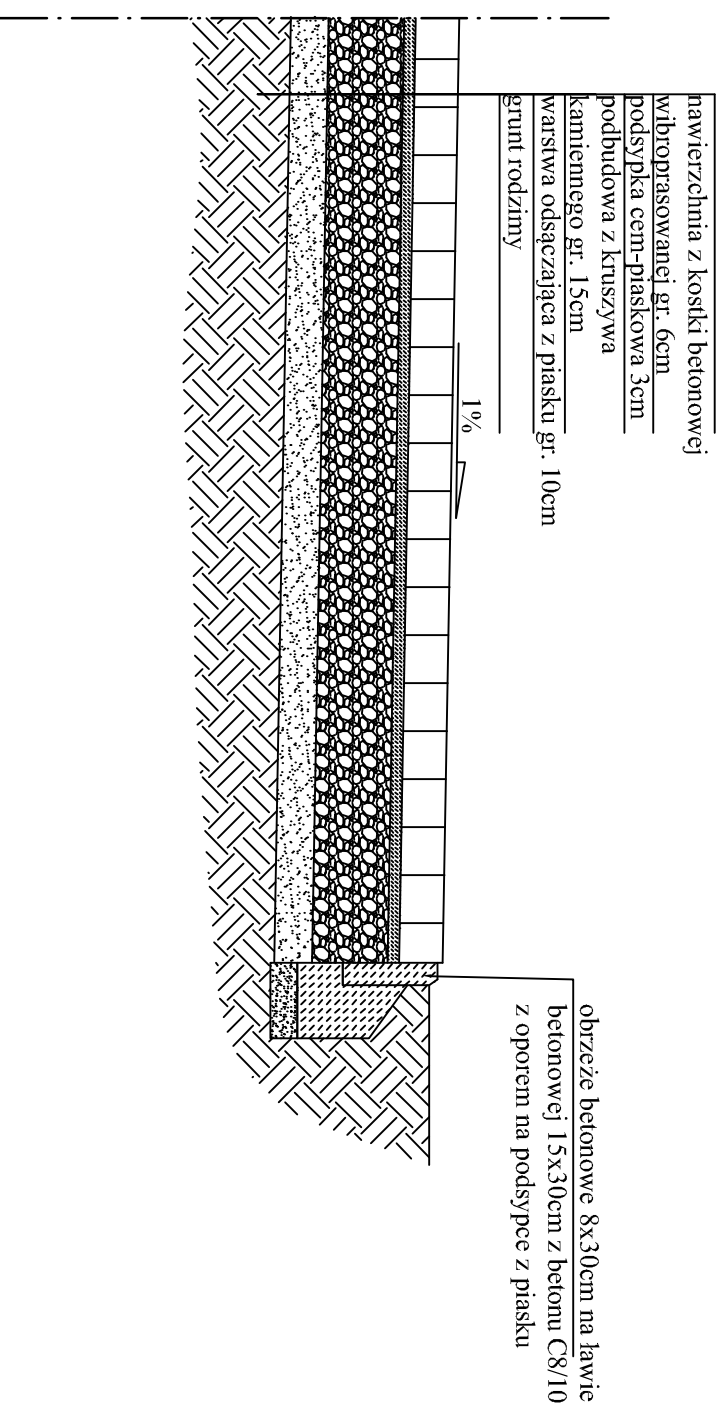

OBIEKT:	Przebudowa części budynku wraz ze zmianą sposobu użytkowania pomieszczeń opieki zdrowotnej na potrzeby Żłobka Miejskiego <i>Turek, działka nr 6/12, 6/4/3, 6/5/2, Obych Turek, A</i>	Stanowisko:	PFU
TEMAT:	„Przebudowa części budynku wraz ze zmianą sposobu użytkowania pomieszczeń opieki zdrowotnej na potrzeby Żłobka Miejskiego”	Brand:	Ogólnobudowlana
INWESTOR:	Gmina Miejska Turek ul. Kałiska 59, 62-700 Turek	Data:	09.2023
OPRACOWAŁ:		Skala:	1:20
mgr inż. Piotr Ziętek upr.LOD/1253/PV/OK/09			
Przekroje przez nawierzchnię z kostki brukowej <i>konceptja</i>			
Nr rysunku			
A5.			

Huśtawka na sprężynie Kiwak

1. Sprężyna ze stali – ostatni pierścień sprężyn zabezpieczony przed pułapką na zakleszczenie.
2. Elementy stalowe cynkowane ogniowo
3. Elementy uzupełniające i ozdobne wodoodporne grubości minimum 25 mm

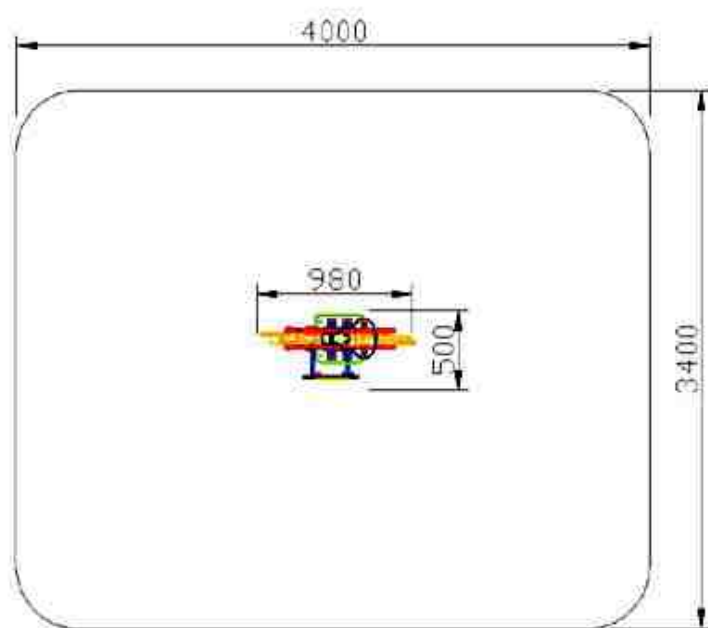
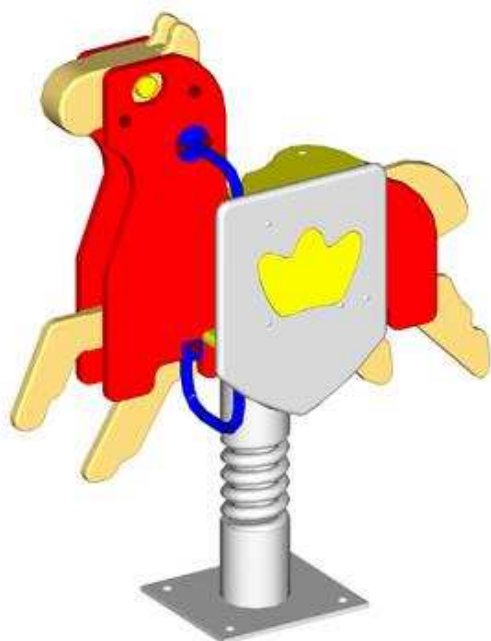

Huśtawka wahadłowa podwójna

Drewno konstrukcyjne sosnowe klejone warstwowo malowane farbami akrylowymi tworzącymi elastyczną powłokę.

Wszystkie elementy konstrukcyjne wykonane z drewna klejonego warstwowo (kantówka 100mmx100mm o zaokrąglonych krawędziach).

Dodatkowo po obu zewnętrznych stronach huśtawki umieszczona płyta zabezpieczająca ze sklejki wodoodpornej grubości minimum 25 mm.

Belka górna poprzeczna stalowa malowana proszkowo.

Łączuch techniczny kalibrowany.

Siedzisko huśtawki, deseczka z tworzywa, zawieszane na łożyskach samosmarujących.

Siedzisko huśtawki koszykowe(kubelkowe), zawieszane na łożyskach samosmarujących

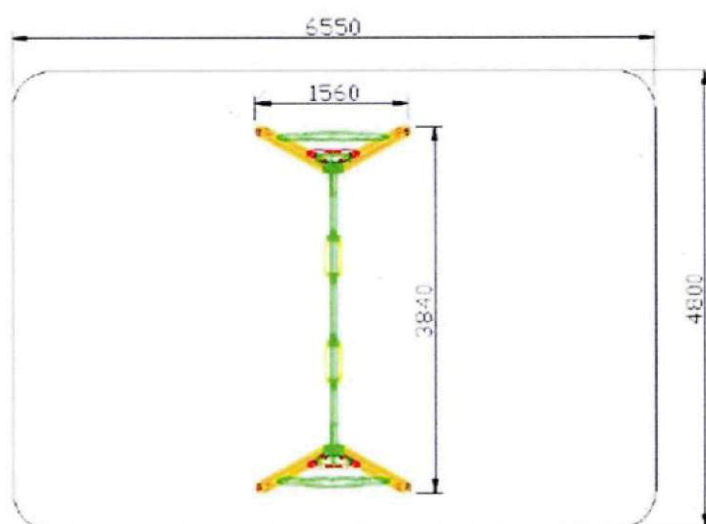

KOSZ NA ŚMIECI



**Kosz montowany na stałe do podłoża.
Posiada obrotowy pojemnik na śmieci.
Wkład pojemności 45 litrów.
Zabezpieczony zamkiem.
Konstrukcja: rury fi 33mm, blacha
ocynkowana gr.1,5 mm malowana
proszkowo, opróżnienie po uwolnieniu
zamka przez obrót.**

ŁAWKA Z OPARCIEM

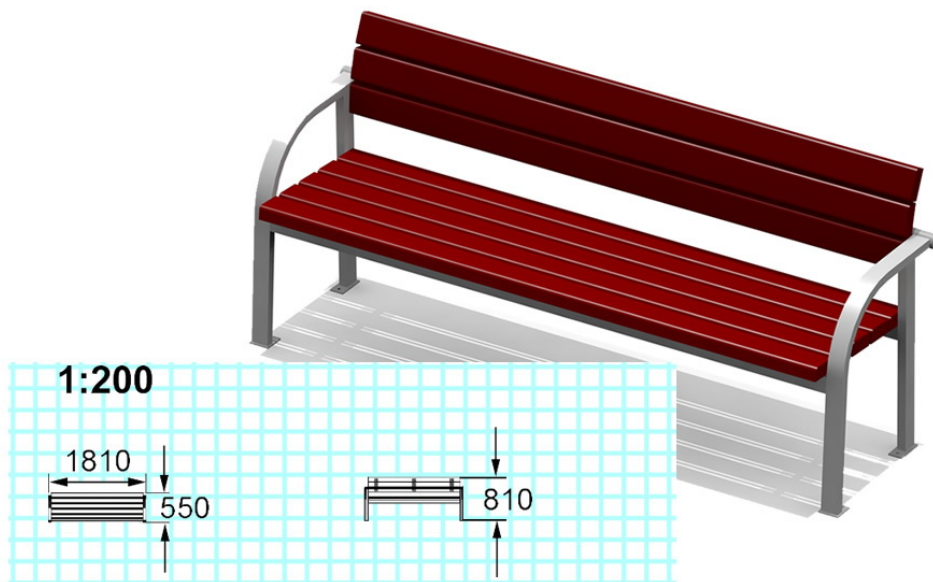

ZESTAW : KIWAK "SAMOLOT"

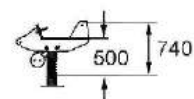
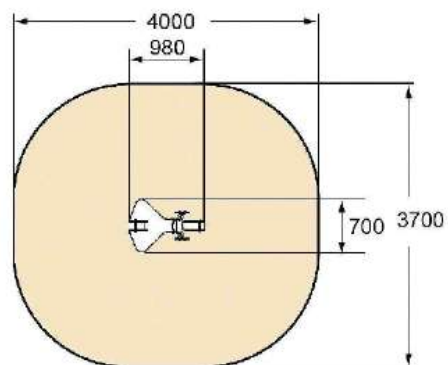

Długość	980 mm
Szerokość	700 mm
Wysokość	740 mm
Wys. swobodnego upadku	550 mm

1. Sprężyna ze stali – ostatni pierścień sprężyn zabezpieczony przed pułapką na zakleszczenie.
2. Elementy stalowe cynkowane ogniowo
3. Elementy uzupełniające i ozdobne wodoodporne grubości minimum 25 mm

TABLICA INFORMACYJNA:

Tablica dwustronna z instrukcją korzystania z urządzeń/ regulaminem

Przestrzegać instrukcję montażu i konserwacji.

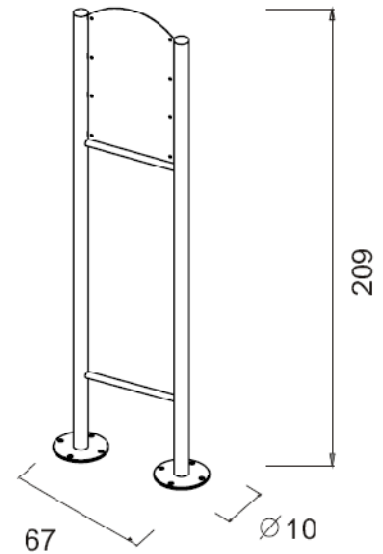
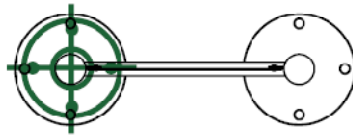

Materiały: Fundamenty - beton klasy C20/25

Połączenia elementów- śruby maszynowe, ocynkowane, zabezpieczone
zaślepkami z tworzywa sztucznego

Konstrukcja nośna stalowa i elementy stalowe cynkowane na gorąco

NR POM	NAZWA	POW. [m2]	OPIS / FUNKCJONOWANIE	DOSTĘP	WYKONCZENIE			INSTALACJE				WYPOSAŻENIE									
					POSADZKA		SUFIT	ŚCIANY		ELEKTRYCZNE		WOD-KAN		HVC	PPOŻ	MEBLE		RTV AGD		STOLARKA	
					TYP	OW. [m2]		TYP	OW. [m]	TYP	ILOŚĆ	TYP	TYP			TYP	NAZWA	IL. [SZT.]	TYP	IL. [SZT.]	NAZWA
1	PUNKT PIELĘGNIARSKI	8,44	MIEJSCE PRACY PRACUJĄCEJ W ŻŁOBKU PIELĘGNIARKI KTÓRA CZUWA nad przestrzeganiem zasad sanitarnych w pomieszczeniach żłobka, udziela pomocy medycznej dzieciom	PIELĘGNIARKA DZIECI	WYKŁADZINA PCV WINYLOWA ELEKTROSTATYCZNA KLASA ŚCIERALNOŚCI T1, R10 WYWINIĘTA NA ŚCIANY	8,44	SUFIT PODWIESZANY PEŁNY + MALOWANIE FARBA LATEKSOWA KOLOR DO USTALENIA.	8,44	100%	TYNK CEMENT-WAPIENNY KAT. IV + SZPACHLA GIPS. + MALOWANIE F.CERAMICZNA, KOLOR DO USTALENIA + FARTUCH Z PŁYTEK PRZY UMYWALCE	OŚWIETLENIE LED GN. ELEKTR. ILOŚĆ DO UST. INTERNET	UMYWALKA	GRZEJNIK CO, WENTYLACJA GRAWITACYJNA NAWIEWNIKI W OKNACH	CZUJKA DYMOWA	KOZETKA BIURKO, KRZESEŁKO KOSZ:	1 1 2	BRAK	DRZWI ALUMINIOWE, PPOŻ. EI 60 (NA KORYTARZ), P2 DRZWI WEWNĘTRZNE WYKONAĆ JAKO PRZYLGOWE WYPELNIONE PŁYTĄ OTWOROWĄ, OKLEINA HPL, ZAMEK PATENTOWY, OKLEINA HPL, ZAMEK PATENTOWY, WKŁADKA OKNO; ROZWIERALNO - UCHYLNE P2, BLOKADA OTWARCIA, ROLETA WEWN. ZACIEMNIAJĄCA, ROLETA ZEWN. AUTOMATYCZNA ELEKTRYCZNA, NAWIEWNIKI OKIENNE AUTOMATYCZNE KONTROLA DOSTĘPU	1 1		
2	ADMINISTRACJA	9,03	MIEJSCE PRACY DYREKTORA ŻŁOBKA Z MIEJSCEM NA SPRZĘT BIUROWY DO WSPOMAGANIA ZAJĘĆ DLA DZIECI (DRUKARKA, KSERO)	PRACOWNICY	WYKŁADZINA PCV WINYLOWA ELEKTROSTATYCZNA KLASA ŚCIERALNOŚCI T1, R10 WYWINIĘTA NA ŚCIANY	9,03	SUFIT PODWIESZANY PEŁNY + MALOWANIE FARBA LATEKSOWA KOLOR DO USTALENIA.	9,03	100%	TYNK CEMENT-WAPIENNY KAT. IV + FARBA CERAMICZNA	OŚWIETLENIE LED REJESTRATOR MONITORINGU GN. ELEKTR. ILOŚĆ DO UST., NAGŁOŚNIENIE INTERNET	BRAK	GRZEJNIK CO WENTYLACJA GRAWITACYJNA KLIMATYZACJA	9,03	CZUJKA DYMOWA ILOŚĆ DO UST.	SZAFKA Z PÓLKAMI 60X200 BIURKO FOTEL	2 2 2	BRAK OKNO; ROZWIERALNO - UCHYLNE P2, BLOKADA OTWARCIA, ROLETA WEWN. ZACIEMNIAJĄCA, ROLETA ZEWN. AUTOMATYCZNA, NAWIEWNIKI OKIENNE DRZWI WEWNĘTRZNE WYKONAĆ JAKO PRZYLGOWE WYPELNIONE PŁYTĄ OTWOROWĄ, OKLEINA HPL, ZAMEK PATENTOWY, OKLEINA HPL, ZAMEK PATENTOWY, WKŁADKA PATENTOWA, KLAMKI CHROMOWANE, OŚCIEŻNICA REGULOWANA W KOLORZE DRZWI KONTROLA DOSTĘPU	2 1		
3	POMIESZCZENIE SOCJALNE	3,84	POMIESZCZENIE SOCJALNE DLA PRACOWNIKÓW ŻŁOBKA	PRACOWNICY	PŁYTKI GRESOWE, KAT I, GR. MIN 10mm KLASA ŚCIERALNOŚCI MIN.IV, R9-11	3,84	SUFIT PODWIESZANY PEŁNY + MALOWANIE FARBA LATEKSOWA KOLOR DO USTALENIA.	3,84	100%	TYNK CEMENT-WAPIENNY KAT. IV + SZPACHLA GIPS + FARBA CERAMICZNA FARTUCH Z PŁYTEK PRZY UMYWALCE	OŚWIETLENIE LED GN. ELEKTR. ILOŚĆ DO UST. INTERNET VIDEOFON	ZLEWOZMYWAK 2 KOMOROWY	GRZEJNIK CO WENTYLACJA GRAWITACYJNA	3,84	CZUJKA DYMOWA ILOŚĆ DO POTW.	LODÓWKA MIKROFALA CZAJNIK ELEKTRYCZNY BLAT SZAFKA ZAMYKANA PODBLATOWA 2,4m	1 1 2 1	DRZWI WEWNĘTRZNE WYKONAĆ JAKO PRZYLGOWE WYPELNIONE PŁYTĄ OTWOROWĄ, OKLEINA HPL, ZAMEK PATENTOWY, OKLEINA HPL, ZAMEK PATENTOWY, WKŁADKA PATENTOWA, KLAMKI CHROMOWANE, OŚCIEŻNICA REGULOWANA W KOLORZE DRZWI KONTROLA DOSTĘPU	1 1 1		
4	SANITARIAT DLA PRACOWNIKÓW	3,34	TOALETA DOSTOSOWANA DLA OSÓB NIEPEŁNOSPRAWNYCH	PRACOWNICY	PŁYTKI GRESOWE, KAT I, GR. MIN 10mm KLASA ŚCIERALNOŚCI MIN.IV, R10, IZOLACJA PRZECIWWILGOCIOWA PODPŁYTKOWA SZLAMOWA	3,34	PODWIESZANY, MODUŁOWY, TYLKO SYSTEMOWA ZAWIESIA	3,34	100%	PŁYTKI CERAMICZNE DO PEŁNEJ WYSOKOŚCI DO 2 m IZOLACJA PODPŁYTKOWA PRZECIWWILGOCIOWA	OŚWIETLENIE LED GN. ELEKTR. ILOŚĆ DO UST. INSTALACJA PRZYŻYWOWA	USTĘP DLA NIEPEŁNOSPRAWNYCH UMYWALKA DLA NIEPEŁNOSPRAWNYCH	GRZEJNIK OCYNKOWANY LAKIEROWANY WENTYLACJA GRAW.	CZUJKA DYMOWA	DOZOWNIK NA MYDŁO PODAJNIK NA PAPIER TOALETOWY	BRAK	LUSTRO DOZOWNIK NA MYDŁO PODAJNIK NA PAPIER TOALETOWY DRZWI WEWNĘTRZNE WYKONAĆ JAKO PRZYLGOWE WYPELNIONE PŁYTĄ OTWOROWĄ, OKLEINA HPL, ZAMEK PATENTOWY, WKŁADKA PATENTOWA, KLAMKI CHROMOWANE, OŚCIEŻNICA REGULOWANA W KOLORZE DRZWI, SAMOZAMYKACZ, PODCIĘCIE	1 1 1 1			
5	SZATNIA	12,77	SZATNIA NA OKRYCIA WIERZCHNIE I OBWIE DLA DZIECI ZE ŻŁOBKA	DZIECI, PRACOWNICY, RODZICE	PŁYTKI GRESOWE, KAT I, GR. MIN 10mm KLASA ŚCIERALNOŚCI MIN.IV, R10, IZOLACJA PRZECIWWILGOCIOWA PODPŁYTKOWA SZLAMOWA	12,77	PODWIESZANY AKUSTYCZNY, MODUŁOWY Z WELNY DRZEWNEJ, TYLKO SYSTEMOWE ZAWIESIA	12,77	100%	TYNK CEMENT-WAPIENNY KAT. IV + SZPACHLA GIPS + FARBA CERAMICZNA PŁYTA MEBLOWA / OKŁADZINA ŚCIENNA	OŚWIETLENIE LED GN. ELEKTR. ILOŚĆ DO UST. MONITORING	GRZEJNIK CO W OSŁONIE MDF WENT. GRAWITACYJNA KLIMATYZACJA	CZUJKA DYMOWA ILOŚĆ DO POTW.	SZAFKA SZATNIOWA Z ŁAW. I WIESZAKIEM PRZEWIĄK SKŁADANY	59 2	BRAK	TABLICE KORKOWE DO WIESZANIA PRAC DZIECI	3			
6	KOMUNIKACJA/HOL	20,24	MIEJSCE Z KTÓREGO DZIECI ODBIERANE SĄ DO SALI ZABAW ORAZ ZAPEWNIĄC DOSTĘP CZĘŚCI SOCJALNEJ DLA PRACOWNIKÓW, BIURA ORAZ SZATNI. TABLICA Z PRACAMI DZIECI.	DZIECI, PRACOWNICY, RODZICE	PŁYTKI GRESOWE, KAT I, GR. MIN 10mm KLASA ŚCIERALNOŚCI MIN.IV, R10	20,24	PODWIESZANY AKUSTYCZNY, MODUŁOWY Z WELNY DRZEWNEJ, TYLKO SYSTEMOWE ZAWIESIA	20,24	100%	TYNK CEM.-WAPIENNY + SZPACHLA GIPS + MAL. FARBA CERAM.	OŚWIETLENIE GN. ELEKTR. ILOŚĆ DO UST. MONITORING, KONTROLA DOSTĘPU NAGŁOŚNIENIE	SZAFKA BHP ZE ZLEWEM MIEJSCE POBORU WODY	WENTYLACJA GRAWITACYJNA GRZEJNIK CO + OBUDOWA Z PŁYT MDF	20,24	CZUJKA DYMOWA ILOŚĆ DO POTW. HYDRANT PPOŻ	SZAFKA BHP SZER 100CM, MIEJSCE NA ŚR. CZYST. Z	BRAK				
7	KUCHENKA	5,90	W KUCHENCIE JEST ZAPEWNIONA MOŻLIWOŚĆ PODGRZANIA GOTOWEGO POSILKU KTÓRY MÓGŁ OSTYGNĄĆ.	PRACOWNICY	PŁYTKI GRESOWE, KAT I, GR. MIN 10mm KLASA ŚCIERALNOŚCI MIN.IV, R10	5,90	SUFIT PODWIESZANY PEŁNY + MALOWANIE FARBA LATEKSOWA KOLOR DO USTALENIA.	5,90	100%	TYNK CEMENT-WAPIENNY ZATARTY NA OSTRO, PŁYTKI CERAMICZNE ŚCIENNE NA PENĄ WYSOKOŚĆ	OŚWIETLENIE GN. ELEKTR. ILOŚĆ DO UST.	ZLEWOZMYWAK 2-KOMOROWY	GRZEJNIK CO WENTYLACJA MECHANICZNA-OKAP	5,90	CZUJKA DYMOWA ILOŚĆ DO POTW.	SZAFKA NA NACZYNIA, POJEMNIKI 120X60 OKAP KRZESEŁKO SZAFKI NADBLATOWE NA Dł. 2,95 CM SZAFKI PODBLATOWE NA Dł. 2,95 CM BLAT	7 1 1 1	KUCHENKA 4-ALNIKOWA ELE MIKROFALA CZAJNIK OKAP PIEKARNIK ZMYWARKA	DRZWI WEWNĘTRZNE WYKONAĆ JAKO PRZYLGOWE WYPELNIONE PŁYTĄ OTWOROWĄ, OKLEINA HPL, ZAMEK PATENTOWY, WKŁADKA PATENTOWA, KLAMKI CHROMOWANE, OŚCIEŻNICA REGULOWANA W KOLORZE DRZWI, SAMOZAMYKACZ, PODCIĘCIE KONTROLA DOSTĘPU (DRZWI DO POM 006) DRZWI ALUMINIOWE PRZESZKŁONE P2, EI 60, ZAMEK PATENTOWY, SAMOZAMYKACZ, KLAMKI CHROMOWANE, (NA KORYTARZ), WKŁADKA PATENTOWA, KLAMKI CHROMOWANE, OŚCIEŻNICA REGULOWANA W KOLORZE DRZWI, SAMOZAMYKACZ (DO POM 016)	1 1	
8	SALA DLA DZIECI NR 1	52,34	SALA ŻŁOBKA GDZIE DZIECI SPĘDZAJĄ CZAS, WYPOSAŻONA W POMOCIE NAUKOWE I SPRZĘT ZAPEWNIĄCY ROZRYWKĘ MALUCHOM. WYDZIELONE MIEJSCE DO LEŻAKOWANIA	DZIECI, PRACOWNICY	WYKŁADZINA PCV WINYLOWA AKUSTYCZNA ELEKTROSTATYCZNA KLASA ŚCIERALNOŚCI T1, R10 WYWINIĘTA NA ŚCIANY	52,34	PODWIESZANY AKUSTYCZNY, TYLKO SYSTEMOWE ZAWIESIA	52,34	100%	TYNK CEM.-WAPIENNY + SZPACHLA GIPS + MAL. FARBA CERAM. OKŁADZINA MEBLOWA TAPETA Z WZOREM	OŚWIETLENIE GN. ELEKTR. ILOŚĆ DO UST. MONITORING NAGŁOŚNIENIE WIDEOFON TELEFON		WENTYLACJA GRAWITACYJNA KLIMATYZACJA OGRZEW. GRZEJNIKI Z OSŁONAMI	CZUJKA DYMOWE	REGAŁ SZAFKA ZAMYKANA STÓŁ OKRĄGŁY KRZESEŁKO BIURKO FOTEL ŁÓŻECZKA/KOJCE	7 10 4 20 1 1 20	GŁOŚNIKI KOMPUTER PROJEKTOR EKRAN PROJEKTOI	4 ŚCIANKA MOBILNA PÓLAUTOMATYCZNA W CELU WYDZIELENIA MIEJSCA DO ODPOCZYNKU DRZWI WEWNĘTRZNE WYKONAĆ JAKO PRZYLGOWE WYPELNIONE PŁYTĄ OTWOROWĄ, OKLEINA HPL, ZAMEK PATENTOWY, KLAMKI CHROMOWANE, OŚCIEŻNICA REGULOWANA DRZWI ALUMINIOWE PRZESZKŁONE P2, ZAMEK PATENTOWY, SAMOZAMYKACZ, KLAMKI C OKNO I DRZWI NA ZEWNĄTRZ; ROZWIERALNO - UCHYLNE P2, BLOKADA OTWARCIA, ROLETA WEWN. ZACIEMNIAJĄCA, ROLETA ZEWN. AUTOMATYCZNA, NAWIEWNIKI OKIENNE AUTOMATYCZNE	1 1 1 2+1		
8A	TOALETA	3,92	TOALETA DZIECI Z SALI NR 1	DZIECI	PŁYTKI GRESOWE, KAT I,	3,92	PODWIESZANY, MODUŁOWY, TYLKO SYSTEMOWA ZAWIESIA	3,92	100%	TYNK CEMENT-WAPIENNY ZATARTY NA OSTRO, PŁYTKI CERAMICZNE ŚCIENNE	OŚWIETLENIE LED	MISKA USTĘPOWA DLA DZIECI 15ZT	GRZEJNIK CO OCYNKOWANY +	1	CZUJKA DYMOWA ILOŚĆ DO POTW.	SZAFKA 80X60X200 Z PŁYT MDF ZAMYKANA + 2	1	BRAK			

				PRACOWNICY	GR. MIN 10mm KLASA ŚCIERALNOŚCI MIN.IV, R10				GN. ELEKTR. ILOŚĆ DO UST.	UMYWALKA DLA DZIECI 2 SZT. BRODZIK PRYSZNICOWY 1SZT.	WENTYLACJA GRAWITACYJNA WSPOMAGANA MECHANICZNIE WENTYLATOR		PRZEWIAK LUSTRO	1 1				
9	SALA DLA DZIECI NR 2	53,55	SALA ŻŁOBKA GDZIE DZIECI SPĘDZAJĄ CZAS, WYPOSAŻONA W POMOCIE NAUKOWE I SPRZĘT ZAPEWNIĄCY ROZRYWKĘ MALUCHOM. WYDZIELONE MIEJSCE DO LEŻAKOWANIA	DZIECI PRACOWNICY	WYKŁADZINA PCV WINYLOWA AKUSTYCZNA ELEKTROSTATYCZNA KLASA ŚCIERALNOŚCI T , R10 WYWINIĘTA NA ŚCIANY gr 2mm	53,55	PODWIESZANY, AKUSTYCZNY, TYLKO SYSTEMOWE ZAWIESIA	53,55	TYNK CEM.-WAPIENNY + SZPACHLA GIPS + MAL. FARBA CERAM.	100%	OŚWIETLENIE GN. ELEKTR. ILOŚĆ DO UST.	GRZEW. GRZEJNIKI Z OSŁONAMI	CZUJKA DYMOWA	REGAŁ SZAFKA ZAMYKANA STÓŁ OKRĄGŁY KRZESŁO BIURKO FOTEL ŁÓŻECZKO/KOJCE	7 10 4 20 1 1 20	GŁOŚNIKI KOMPUTER PROJEKTOR EKRAN PROJEKTOI	4 ŚCIANKA MOBILNA PÓLAUTOMATYCZNA W CELU WYDZIELENIA MIEJSCA DO ODPOCZYNKU 1 DRZWI WEWNĘTRZNE WYKONAĆ JAKO PRZYLGOWE WYPEŁNIONE PŁYTĄ OTWOROWĄ, OKLEINA HPL, ZAMEK ŁAZIENKOWY, KLAMKI CHROMOWANE, OŚCIEŻNICA REGULOWANA W KOLORZE DRZWI, PODCIĘCIE (DRZWI DO POM 009a) 1 DRZWI ALUMINIOWE PRZESZKŁONE P2, ZAMEK PATENTOWY, SAMOZAMYKACZ, KLAMKI CHROMOWANE, (NA KORYTARZ), KONTROLA DOSTĘPU 1 OKNO I DRZWI NA ZEWNĄTRZ; ROZWIERALNO - UCHYLENE P2, BLOKADA OTWARCIA, ROLETA WEWN. ZACIEMNIAJĄCA, ROLETA ZEWN. AUTOMATYCZNA, NAWIEWNIKI OKIENNE	1 1 1 2+1
9A	TOALETA	3,27	TOALETA DZIECI Z SALI NR 2	DZIECI PRACOWNICY	PLYTKI GRESOWE, KAT I, GR. MIN 10mm KLASA ŚCIERALNOŚCI MIN.IV, R10	3,27	PODWIESZANY, MODUŁOWY, TYLKO SYSTEMOWA ZAWIESIA	3,27	TYNK CEMENT-WAPIENNY ZATARTY NA OSTRO, PLYTKI CERAMICZNE SCIENNE NA PENĄ WYSOKOŚĆ	100%	OŚWIETLENIE GN. ELEKTR. ILOŚĆ DO UST.	GRZEJNIK CO OCYNKOWANY + OBUDOWA Z HPL WENTYLACJA GRAWITACYJNA WSPOMAGANA MECHANICZNIE WENTYLATOR DACHOWY WŁĄCZANY OŚWIETLENIEM	CZUJKA DYMOWA	SZAFKA 80X60X200 Z PŁYT MDF ZAMYKANA + 2 SZUFLADY PRZEWIAK LUSTRO	1 1 1			
10	SALA DLA DZIECI NR 3	53,55	SALA ŻŁOBKA GDZIE DZIECI SPĘDZAJĄ CZAS, WYPOSAŻONA W POMOCIE NAUKOWE I SPRZĘT ZAPEWNIĄCY ROZRYWKĘ MALUCHOM. WYDZIELONE MIEJSCE DO LEŻAKOWANIA	DZIECI PRACOWNICY	WYKŁADZINA PCV WINYLOWA AKUSTYCZNA ELEKTROSTATYCZNA KLASA ŚCIERALNOŚCI T , R10 WYWINIĘTA NA ŚCIANY, gr. 2mm	53,55	PODWIESZANY, AKUSTYCZNY, TYLKO SYSTEMOWE ZAWIESIA	53,55	TYNK CEM.-WAPIENNY + SZPACHLA GIPS + MAL. FARBA CERAM.	100%	OŚWIETLENIE GN. ELEKTR. ILOŚĆ DO UST.	KLIMATYZACJA OGRZEW. GRZEJNIKI Z OSŁONAMI	CZUJKA DYMOWA	REGAŁ SZAFKA ZAMYKANA STÓŁ OKRĄGŁY KRZESŁO FOTEL BIURKO SIEDZISKA MODUŁOWE	7 10 4 20 1 1 1	GŁOŚNIKI KOMPUTER PROJEKTOR EKRAN PROJEKTOI	4 ŚCIANKA MOBILNA PÓLAUTOMATYCZNA W CELU WYDZIELENIA MIEJSCA DO ODPOCZYNKU 1 DRZWI WEWNĘTRZNE WYKONAĆ JAKO PRZYLGOWE WYPEŁNIONE PŁYTĄ OTWOROWĄ, OKLEINA HPL, ZAMEK ŁAZIENKOWY, KLAMKI CHROMOWANE, OŚCIEŻNICA REGULOWANA W KOLORZE DRZWI, PODCIĘCIE (DRZWI DO POM 010a) 1 DRZWI ALUMINIOWE PRZESZKŁONE P2, ZAMEK PATENTOWY, SAMOZAMYKACZ, KLAMKI CHROMOWANE, (NA KORYTARZ), KONTROLA DOSTĘPU 1 OKNO I DRZWI NA ZEWNĄTRZ; ROZWIERALNO - UCHYLENE P2, BLOKADA OTWARCIA, ROLETA WEWN. ZACIEMNIAJĄCA, ROLETA ZEWN. AUTOMATYCZNA, NAWIEWNIKI OKIENNE AUTOMATYCZNE	1 1 1 2+1
10A	TOALETA	3,27	TOALETA DZIECI Z SALI NR 3	DZIECI PRACOWNICY	PLYTKI GRESOWE, KAT I, GR. MIN 10mm KLASA ŚCIERALNOŚCI MIN.IV, R10	3,27	PODWIESZANY, MODUŁOWY, TYLKO SYSTEMOWA ZAWIESIA	3,27	TYNK CEMENT-WAPIENNY ZATARTY NA OSTRO, PLYTKI CERAMICZNE SCIENNE NA PENĄ WYSOKOŚĆ	100%	OŚWIETLENIE GN. ELEKTR. ILOŚĆ DO UST.	GRZEJNIK CO OCYNKOWANY + WENTYLACJA GRAWITACYJNA WSPOMAGANA MECHANICZNIE WENTYLATOR DACHOWY WŁĄCZANY OŚWIETLENIEM	CZUJKA DYMOWA	PRZEWIAK LUSTRO SZAFKA 80X60X200 Z PŁYT MDF ZAMYKANA + 2 SZUFLADY	1 1 1			
11	TOALETA NIEPEŁNOSPRAWNYCH + TOALETA DAMSKA	3,33	TOALETA DLA UŻYTKOWNIKÓW HALI. PRZYSTOSOWANA DLA OSÓB Z NIEPEŁNOSPRAWNOŚCIĄ RUCHOWĄ	UŻYTKOWNICY HALI	PLYTKI GRESOWE, KAT I, GR. MIN 10mm KLASA	3,33	PODWIESZANY, MODUŁOWY, TYLKO SYSTEMOWE ROZWIĄZANIA	3,33	TYNK CEMENT-WAPIENNY ZATARTY NA OSTRO, PLYTKI CERAMICZNE SCIENNE NA PENĄ WYSOKOŚĆ LUSTRO	100%	OŚWIETLENIE GN. ELEKTR. ILOŚĆ DO UST.	WENTYLACJA GRAW. WSP. MECHANICZNIE GRZEJNIK PŁYTOWY	CZUJKA DYMOWA	MISKA USTĘPOWA DLA NII UMYWALKA + ZESTAW DLA ZESTAW POCHWYTÓW NIE LUSTRO KOSZ NA ŚMIECI DOZOWNIK MYDŁA PODAJNIK RĘCZNIKI PAPIER	1 1 1 1 1 1	BRAK	DRZWI WEWNĘTRZNE WYKONAĆ JAKO PRZYLGOWE WYPEŁNIONE PŁYTĄ OTWOROWĄ, OKLEINA HPL, ZAMEK ŁAZIENKOWY, KLAMKI CHROMOWANE, OŚCIEŻNICA REGULOWANA	1
12	TOALETA HALI SPORTOWEJ: WC MĘSKIE	9,59	TOALETA MĘSKA	UŻYTKOWNICY HALI	PLYTKI GRESOWE, KAT I, GR. MIN 10mm KLASA ŚCIERALNOŚCI MIN.IV, R9-11	9,59	PODWIESZANY, MODUŁOWY, TYLKO SYSTEMOWE ROZWIĄZANIA	9,59	TYNK CEMENT-WAPIENNY ZATARTY NA OSTRO, PLYTKI CERAMICZNE SCIENNE NA PENĄ WYSOKOŚĆ LUSTRO	100%	OŚWIETLENIE GN. ELEKTR. ILOŚĆ DO UST.	WENTYLACJA GRAWIT. WSPOM. MECHANICZNIE GRZEJNIKI PŁYTOWE	CZUJKA DYMOWA	 LUSTRO KOSZ NA ŚMIECI	 1 1	BRAK	DRZWI WEWNĘTRZNE WYKONAĆ JAKO PRZYLGOWE WYPEŁNIONE PŁYTĄ OTWOROWĄ, OKLEINA HPL, ZAMEK ŁAZIENKOWY, KLAMKI CHROMOWANE, OŚCIEŻNICA REGULOWANA W KOLORZE DRZWI., ZAMEK ŁAZIENKOWY ZABIDOWY ZE ŚCIANEK Z PŁYT HPL : SYSTEMOWE Z DRZWIAMI	2
13	KOMUNIKACJA	4,14	KOMUNIKACJA Z KUCHNIĄ	PRACOWNICY	PLYTKI GRESOWE, KAT I, GR. MIN 10mm	4,14	PODWIESZANY, PEŁNY, GK, MALOWANIE FARBA AKRYL	4,14	GŁADŹ + MAL. FARBA CERAM.	100%	OŚWIETLENIE GN. ELEKTR. ILOŚĆ DO UST. MONITORING	GRZEJNIK CO WENTYLACJA GRAWITACYJNA	CZUJKA DYMOWA ILOŚĆ DO POTW.			BRAK	DRZWI ALUMINIOWE, SAMOZAMYKACZ, ZAMEK, DZWONEK (DO POM. PRZYGOT. POSIŁKÓW SZKŁO P2	1
14	KOMUNIKACJA	5,56	KOMUNIKACJA Z KUCHNIĄ	PRACOWNICY FIRMY ZEWN.	PLYTKI GRESOWE, KAT I, GR. MIN 10mm	5,56	TYNK CEMENT-WAP KAT IV + MALOWANIE FARBA AKRYL	5,56	TYNK CEMENT-WAP KAT IV + MALOWANIE FARBA AKRYL	100%	OŚWIETLENIE GN. ELEKTR. ILOŚĆ DO UST. MONITORING	GRZEJNIK CO	CZUJKA DYMOWA ILOŚĆ DO POTW.			BRAK	DRZWI ALUMINIOWE, SAMOZAMYKACZ, ZAMEK, DZWONEK (DO POM. PRZYGOT. POSIŁKÓW SZKŁO P2	4
15	HOL/WIATROŁA P	10,90	MIEJSCE Z KTÓREGO DZIECI MOGĄ BYĆ ODBIERANE	DZIECI PRACOWNICY RODZICE	PLYTKI GRESOWE, KAT I, GR. MIN 10mm KLASA	10,90	PODWIESZANY, PEŁNY, GK, MALOWANIE FARBA AKRYL, TYLKO SYSTEMOWA ZAWIESIA	10,90	MIEJSCOWE NAPRAWY ISTNIEJĄCEJ NAWIERZCHNI	100%	OŚWIETLENIE GN. ELEKTR. ILOŚĆ DO UST.	GRZEJNIK CO	CZUJKA DYMOWA				WITRYNA ALUMINIOWA OKUCIA, PROFILE : STAL NIERDZEWNA	1

O S T R E J E					ŚCIERALNOŚCI MIN.IV, R9-11					WENTYLACJA GRAWITACYJNA			DRZWI ALUMINIOWE ZEWNĘTRZNE TYP CIEPLY, SAMOZAMYKACZ, KLAMKA CHROMOWANA, ZAMEK PATENTOWY + WKŁADKA PATENTOWA SZKLENIE P2	1			
								MONITORING					DRZWI ALUMINIOWE WEWNĘTRZNE, SAMOZAMYKACZ, KLAMKA CHROMOWANA, ZAMEK PATENTOWY + WKŁADKA PATENTOWA SZKLENIE P2	1			
													DRZWI ALUMINIOWE WEWNĘTRZNE, SAMOZAMYKACZ, KLAMKA CHROMOWANA, ZAMEK PATENTOWY + WKŁADKA PATENTOWA SZKLENIE P2, EI 60 KONTROLA DOSTĘPU WIDEOFON DZWONEK	1			
16	KOMUNIKACJA	9,16	MIEJSCE Z KTÓREGO DZIECI ODBIERANE SĄ DO SALI ZABAW ORAZ ZAPEWNIĄC DOSTĘP CZĘŚCI SOCJALNEJ DLA PRACOWNIKÓW, BIURA ORAZ SZATNI. TABLICA Z PRACAMI DZIECI.	PRACOWNICY	PLYTKI GRESOWE, KAT I, GR. MIN 10mm KLASA ŚCIERALNOŚCI MIN.IV, R9-11	9,16	PODWIESZANY, PEŁNY, GK, MALOWANIE FARBA AKRYL, TYLKO SYSTEMOWA ZAWIESIA	9,16	GLĄDŹ + MAL. FARBA CERAM.	100%	OŚWIETLENIE		OGRZEWANIE GRZEJNIK	CZUJKA DYMOWA ILOŚĆ DO POTW.		DRZWI ALUMINIOWE WEWNĘTRZNE , SAMOZAMYKACZ, KLAMKA CHROMOWANA, ZAMEK PATENTOWY + WKŁADKA PATENTOWA SZKLENIE P2, DRZWI EI60	2
17	KOMUNIKACJA	19,53	KORYTARZ ZAPEWNIĄC DOSTĘP HALI SPORTOWEJ	PRACOWNICY	PLYTKI GRESOWE, KAT I, GR. MIN 10mm KLASA ŚCIERALNOŚCI MIN.IV, R9-11	19,53	PODWIESZANY, PEŁNY, GK, MALOWANIE FARBA AKRYL, TYLKO SYSTEMOWA ZAWIESIA	19,53	TYNK + MAL. FARBA CERAM.	100%	OŚWIETLENIE		WENT GRAWITACYJNA	CZUJKA DYMOWA ILOŚĆ DO POTW.		DRZWI ALUMINIOWE WEWNĘTRZNE , SAMOZAMYKACZ, KLAMKA CHROMOWANA, ZAMEK PATENTOWY + WKŁADKA PATENTOWA SZKLENIE P2, EI 60	1
																WITRYNA ALUMINIOWA + DRZWI ALUMINIOWE Z SAMOZAMYKACZEM W WYTRYNIE (EI60)	1

