

Bydgoszcz, dnia 1.06.2022r.

WOA –IV.271.3.94.2022

Zapytanie ofertowe

Miasto Bydgoszcz zwraca się z zapytaniem ofertowym w przedmiocie dostawy, wniesienia oraz montażu mebli biurowych przeznaczonych na wyposażenie Urzędu Miasta Bydgoszczy, zgodnie z załączonym opisem przedmiotu zamówienia.

- 1. Zamawiający ~~dopuszcza~~ / nie dopuszcza składania ofert częściowych.**
Kryterium oceny ofert : 100% cena
- 2. Termin wykonania zamówienia:**
2 tygodnie od daty zawarcia umowy
- 3. Opis sposobu oceny ofert :**
Za pomocą platformy zakupowej OpenNexus – najniższa cena
- 4. Osoby uprawnione do kontaktów z wykonawcami:**
Hanna Wojciech - tel. 52/ 58 58 642
- 5. Wykluczeniu z niniejszego postępowania podlegają wykonawcy, o których mowa w art. 7 ust.1 ustawy z dnia 13 kwietnia 2022r. – o szczególnych rozwiązaniach w zakresie przeciwdziałania wspieraniu agresji na Ukrainę oraz służących ochronie bezpieczeństwa narodowego (Dz. U. z 2022r. poz. 835).**
- 6. Zamawiający zastrzega możliwość unieważnienia postępowania.**
- 7. Zamawiający zastrzega sobie możliwość wezwania do złożenia ofert dodatkowych w przypadku, gdy złożone zostaną dwie lub więcej ofert o takiej samej cenie.**
- 8. Odpowiedzi na zapytanie ofertowe należy złożyć za pomocą platformy zakupowej OpenNexus do dnia 8.06.2022r. do godz. 10⁰⁰.**

DYREKTOR WYDZIAŁU

Wojciech Jazdon

Załączniki:

1. Opis przedmiotu zamówienia
2. Formularz ofertowy
3. Wzór umowy

OPIS PRZEDMIOTU ZAMÓWIENIA

1) Szafa aktowa dwudrzwiowa – 7 szt.

- wymiary wys.1833 x szer. 801 x głęb.385 mm
- ilość półek 4
- wieniec górny, wieniec dolny, korpus i front dwudrzwiowy wykonane z płyty melaminowanej zabezpieczonej obrzeżem ABS o grubości 2mm w kolorze antracyt
- grubość płyty wieńca górnego i dolnego – 28mm, kolor antracyt
- grubość płyty na korpus i front dwudrzwiowy – 18 mm, kolor antracyt
- ściana tylna wykonana z płyty HDF 3mm
- drzwi wyposażone w zamek patentowy oraz uchwyty metalowe w kolorze satyny
- stopki poziomujące

2) Kontener mobilny – 8 szt.

- wymiary wys.586 x szer. 402 x głęb.600 mm
- ilość szuflad 3
- wieniec górny, wieniec dolny, korpus i front wykonane z płyty melaminowanej 18 mm zabezpieczonej obrzeżem ABS o grubości 2mm w kolorze antracyt
- szuflady na prowadnicach rolkowych, wysunięcie 80%
- górna szuflada wyposażona w piórnik nakładany wykonany z czarnego tworzywa
- zamek centralny z łamanym kluczykiem
- uchwyty metalowe w kolorze satyny
- kółka \varnothing 50 mm, dwa z hamulcem

3) Stolik okrągły – 2 szt.

- wymiary \varnothing 800 mm, wysokość 740 mm
- blat wykonany z płyty melaminowanej 28 mm zabezpieczonej obrzeżem ABS o grubości 2mm w kolorze antracyt
- stelaż – trzy nogi metalowe o profilu 60x30 mm malowane proszkowo w kolorze antracyt półmat RAL 7043, wyposażone w regulator poziomu w zakresie 5 mm



zdjęcie poglądowe

4) Biurko komputerowe I – 2 szt.

- wymiary wys.740 x szer. 1200 x głęb.700 mm
- blat wykonany z płyty melaminowanej 28 mm zabezpieczonej obrzeżem ABS o grubości 2mm w kolorze satynowego aluminium
- blat wyposażony w dwa przepusty kablowe \varnothing 80 mm w kolorze szarym i od spodu trzy zaczepy do prowadzenia kabla
- blat biurka wyposażony w półkę pod klawiaturę o wymiarach 610 x 400 x 85 mm z tworzywa sztucznego w kolorze szarym

- nogi z płyty melaminowanej 28 mm zabezpieczonej obrzeżem ABS o grubości 2mm w kolorze antracyt
- łączyna (blenda) z płyty melaminowanej 18 mm zabezpieczonej obrzeżem ABS o grubości 2mm w kolorze antracyt
- między blatem a nogą dystans aluminiowy 60x20 mm – 4 szt.

5) Biurko komputerowe II – 6 szt.

- wymiary wys.740 x szer. 1300 x głęb.800 mm
- blat wykonany z płyty melaminowanej 28 mm zabezpieczonej obrzeżem ABS o grubości 2mm w kolorze satynowego aluminium
- blat wyposażony w dwa przepusty kablowe \varnothing 80 mm w kolorze szarym i od spodu trzy zaczepy do prowadzenia kabla
- blat biurka wyposażony w półkę pod klawiaturę o wymiarach 610 x 400 x 85 mm z tworzywa sztucznego w kolorze szarym
- nogi z płyty melaminowanej 28 mm zabezpieczonej obrzeżem ABS o grubości 2mm w kolorze antracyt
- łączyna (blenda) z płyty melaminowanej 18 mm zabezpieczonej obrzeżem ABS o grubości 2mm w kolorze antracyt
- między blatem a nogą dystans aluminiowy 60x20 mm – 4 szt.

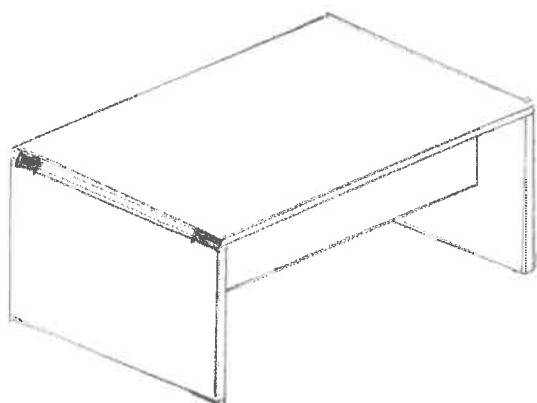

zdjęcie poglądowe biurka

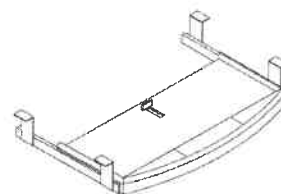

zdjęcie poglądowe półki pod klawiaturę

....., dnia.....2022r.

.....
(pieczęć Wykonawcy)

FORMULARZ OFERTOWY

na dostawę, wniesienie oraz montaż mebli biurowych przeznaczonych na wyposażenie Urzędu Miasta Bydgoszczy, zgodnie z załączonym opisem przedmiotu zamówienia, złożony w odpowiedzi na otrzymane zapytanie ofertowe WOA-IV.271.3.94.2022 z dnia 1.06.2022r.

1) za cenę brutto: zł., w tym:

(suma kol.5)

L.p.	Wyszczególnienie	Ilość jednostek (szt.)	Cena jednostkowa (brutto)	Wartość pozycji (brutto) (kol. 3 x kol. 4)
1	2	3	4	5
1.	Szafa aktowa dwudrzwiowa	7		
2.	Kontener mobilny	8		
3.	Stolik okrągły	2		
4.	Biurko komputerowe I	2		
5.	Biurko komputerowe II	6		
			OGÓLEM : (brutto) (suma kol.5)	

- 2) w terminie : 2 tygodni od daty zawarcia umowy,
- 3) udzielając 5 letniej gwarancji jakości na wykonane zamówienie,
- 4) koszty dostawy, wniesienia i montażu ponosi Wykonawca,
- 5) miejsce dostawy: ul. Jezuitska 14,
- 6) na warunkach płatności: przelewem 30 dni od dnia otrzymania faktury przez Zamawiającego,
- 7) **oświadczamy, że nie podlegamy wykluczeniu z postępowania o udzielenie zamówienia publicznego na podstawie art.7 ust.1 ustawy z dnia 13 kwietnia 2022r. – o szczególnych rozwiązaniach w zakresie przeciwdziałania wspieraniu agresji na Ukrainę oraz służących ochronie bezpieczeństwa narodowego (Dz. U. z 2022r. poz.835),**
- 8) do niniejszego formularza załączony został aktualny odpis/y z właściwego rejestru lub z Centralnej Ewidencji i Informacji o Działalności Gospodarczej,
- 9) osoba uprawniona do kontaktów z Zamawiającym – p.
i osiągalna pod nr tel., email:

.....
(czytelny/e podpis/y osoby/osób uprawnionej/ych łącznie/
do składania oświadczeń woli w imieniu wykonawcy)

*niepotrzebne skreślić

UMOWA NR WOA 272. .2022

zawarta w dniu2022r. w Bydgoszczy pomiędzy:

Miastem Bydgoszcz z siedzibą przy ulicy Jezuickiej 1, posiadającym nr NIP 953-10-11-863, reprezentowanym przez działającego z upoważnienia Prezydenta Miasta:

.....
zwanym w dalszej treści umowy „Zamawiającym”,

a

....., posiadającym NIP, mającą swoją siedzibę w, reprezentowanym przez:

.....

zwaną dalej w treści umowy „Wykonawcą”.

W związku z dyspozycją art. 2 ust. 1 pkt. 1 ustawy z dnia 11 września 2019 r. - Prawo zamówień publicznych (Dz.U. z 2021r., poz. 1129 ze zm.) dostawa wyłączona jest z obowiązku stosowania wyżej wymienionej ustawy.

§ 1

Zamawiający zamawia a Wykonawca zobowiązuje się do dostarczenia, wniesienia i montażu mebli biurowych przeznaczonych na wyposażenie Urzędu Miasta Bydgoszczy, według opisu przedmiotu zamówienia i formularza ofertowego złożonego przez Wykonawcę.

§ 2

1. Wykonawca zobowiązuje się do dostarczenia przedmiotu umowy własnym transportem, na własny koszt i ryzyko przypadkowej jego utraty i uszkodzenia.
2. Wykonanie umowy nastąpi w terminie **2 tygodni od daty zawarcia umowy**.
3. Zamawiający dokona odbioru jakościowego.
4. Reklamacje Zamawiającego załatwiane będą w terminach i na zasadach określonych umową.

§ 3

1. Wykonawca dostarczy Zamawiającemu przedmiot umowy zgodnie z parametrami określonymi w załączniku do zapytania ofertowego pn. „Opis przedmiotu zamówienia”.
2. Zamawiający zastrzega sobie prawo sprawdzenia przestrzegania przez Wykonawcę parametrów, o których mowa w ust.1.

§ 4

1. Wykonawca i Zamawiający zobowiązani są do oddelegowania swoich przedstawicieli do dokonania odbioru.
2. Jako koordynatora w zakresie wykonywania obowiązków umownych:
 - 1) Zamawiający wyznacza – pracownika Wydziału Organizacyjno-Administracyjnego Urzędu Miasta Bydgoszczy lub inną osobę wskazaną przez Zamawiającego,
 - 2) Wykonawca wyznacza

§ 5

1. Strony ustalają wynagrodzenie Wykonawcy w kwocie: zł (**brutto**) słownie:, ustalonej na podstawie oferty wybranej przez Zamawiającego.
2. Podstawę przekazania należności na konto Wykonawcy stanowić będzie dostarczona faktura wraz z podpisanymi przez Strony umowy dokumentami odbiorowo-rozliczeniowymi.
3. Zapłata należności nastąpi w ciągu 30 dni od daty otrzymania faktury.

§ 6

1. Wykonawca udziela Zamawiającemu gwarancji jakości na przedmiot umowy.
2. Termin gwarancji jakości wynosi 5 lat i liczy się od daty odbioru przedmiotu umowy.
3. W razie stwierdzenia wad w okresie rękojmi i gwarancji jakości, nadających się do usunięcia Zamawiający może żądać usunięcia wad w terminie do 14 dni roboczych.
4. Zamawiający może wykonywać uprawnienia z rękojmi niezależnie od uprawnień z tytułu gwarancji jakości.
5. W związku z jak wyżej Zamawiający może zwrócić wadliwy przedmiot umowy i zażądać zwrotu pieniędzy. Jeżeli jednak Wykonawca w terminie do 14 dni roboczych wymieni wadliwy przedmiot umowy na inny wolny od wad lub poprzez naprawę wadę usunie Zamawiający zaakceptuje te warunki – ale tylko raz.
6. Przy każdym kolejnym zepsuciu się kupionego przedmiotu umowy Wykonawca zobowiązany jest wymienić przedmiot umowy na inny wolny od wad.
7. Jeżeli Wykonawca dokonał wymiany to pokrywa także związane z tym koszty, jakie poniósł Zamawiający w związku z wymianą rzeczy wadliwej np. koszty transportu, rzeczoznawcy itp.

§ 7

1. Strony postanawiają, że obowiązującą je formę odszkodowania stanowią kary umowne.
2. Kary te będą naliczane w następujących wypadkach i wysokościach :
 - 1) Wykonawca płaci Zamawiającemu kary umowne :
 - a) za opóźnienie w wykonaniu określonego w umowie przedmiotu odbioru w wysokości 1% wynagrodzenia umownego za przedmiot odbioru za każdy dzień opóźnienia,
 - b) za opóźnienie w usunięciu wad stwierdzonych przy odbiorze lub w okresie gwarancji jakości – w wysokości 1% wynagrodzenia umownego za przedmiot odbioru za każdy dzień opóźnienia liczone od dnia wyznaczonego na usunięcie wad,
 - c) za odstąpienie od umowy przez Wykonawcę w wysokości 5% wynagrodzenia umownego.Kary, o których mowa w ust.2 pkt.1) lit.a)-c) będą potrącane z wynagrodzenia umownego, o którym mowa w § 5 albo wpłacone przez Wykonawcę na konto wskazane przez Zamawiającego
 - 2) Zamawiający zapłaci Wykonawcy karę umowną jeżeli odmawia bez uzasadnionych przyczyn odbioru przedmiotu umowy w wysokości 1% wynagrodzenia umownego za dostarczony przedmiot odbioru, za każdy dzień nieuzasadnionej zwłoki w odbiorze, liczonej od dnia wyznaczonego na odbiór.
3. Strony zastrzegają sobie prawo do odszkodowania uzupełniającego przenoszącego wysokość kar umownych do wysokości rzeczywiście poniesionej szkody.

§ 8

Zmiany umowy wymagają formy pisemnej pod rygorem nieważności.

§ 9

W sprawach nieuregulowanych w niniejszej umowie będą miały zastosowanie przepisy Kodeksu cywilnego.

§ 10

1. W przypadku powstania sporu powstałego w związku z niniejszą umową strony dążyć będą do ugodowego rozstrzygnięcia sporu, tj. w drodze negocjacji i porozumienia.
2. W przypadku niemożności ugodowego rozstrzygnięcia sporu sądem wyłącznie właściwym do rozpoznawania sporów powstałych w związku z niniejszą umową jest właściwy rzeczowo sąd powszechny w Bydgoszczy.

§ 11

Umowę sporządzono w 2 jednobrzmiących egzemplarzach po jednym dla każdej ze stron.

ZAMAWIAJĄCY

WYKONAWCA